

Wellis®

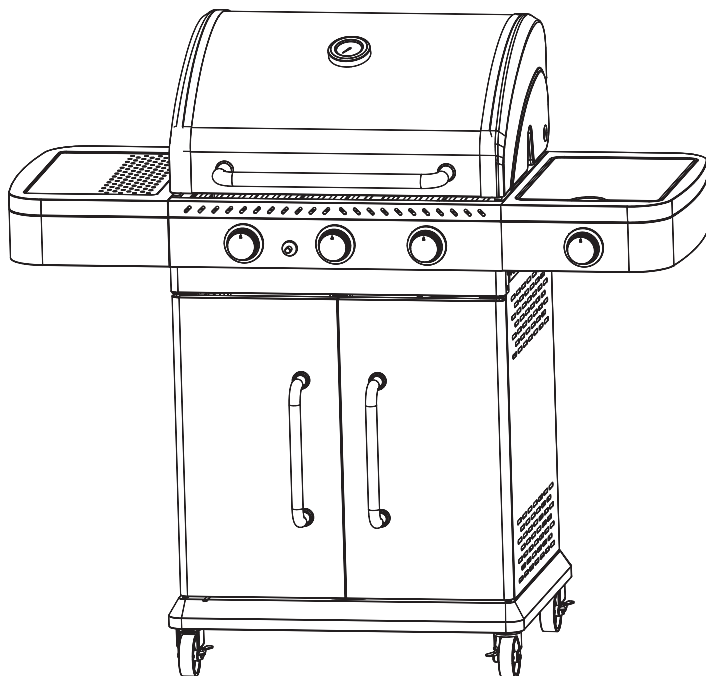

EN

Cherokee Silver Trio 3 burners gas grill
ASSEMBLY MANUAL

DE

Cherokee Silver Trio 3 Brenner Gasgrill
AUFBAUANLEITUNG

FR

Cherokee Silver Trio gril à gaz 3 feux
GUIDE D'INSTALLATION

HU

Cherokee Silver Trio 3 égős grill
SZERELÉSI ÚTMUTATÓ

RO

**Cherokee Silver Trio 3 arzătoare pe
grătar pe gaz**
INSTRUCȚIUNI DE MONTARE

WB00378

Cherokee Silver Trio

SB-SG6293-01

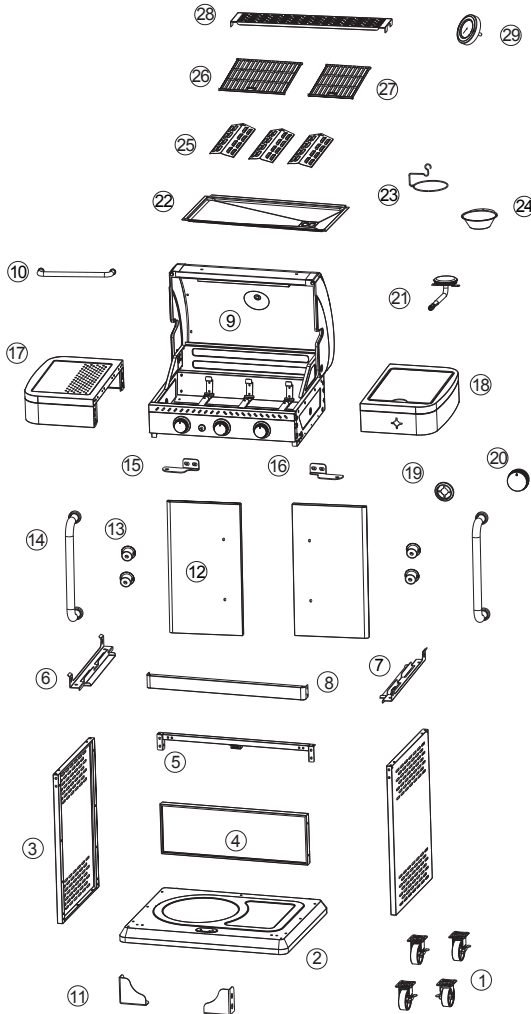
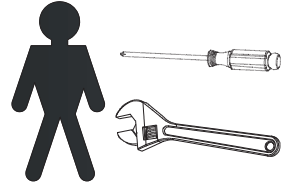

① *4	② *1	③ *2
④ *1	⑤ *1	⑥ *1(L)
⑦ *1(R)	⑧ *1	⑨ *1
⑩ *1	⑪ *2	⑫ *2
⑬ *4	⑭ *2	⑮ *1(L)
⑯ *1(R)	⑰ *1	⑱ *1
⑲ *1	⑳ *1	㉑ *1
㉒ *1	㉓ *1	㉔ *1
㉕ *3	㉖ *1	㉗ *1
㉘ *1	㉙ *1	
A M 5- 10* 45	B M 5- 12* 10	C M 4- 8* 6
D M 6- 15* 6	E *1	F *4
G M 4- 8* 4	H M 4- 10* 6	I φ 28- 2* 1
J M 5- 16* 10		

1

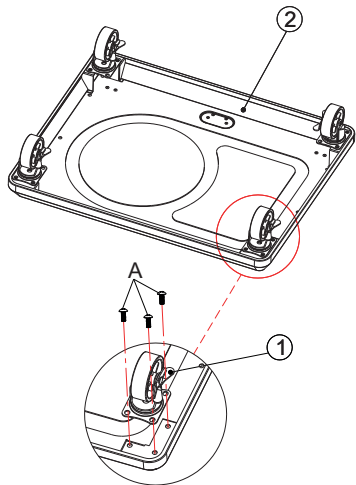

A  12 x

2

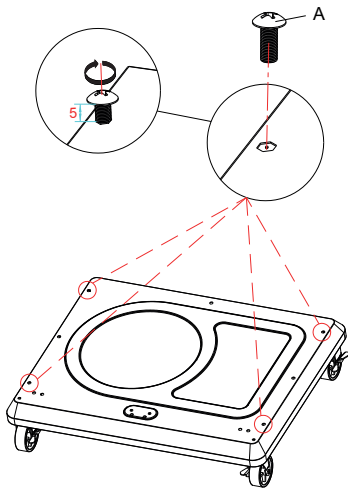

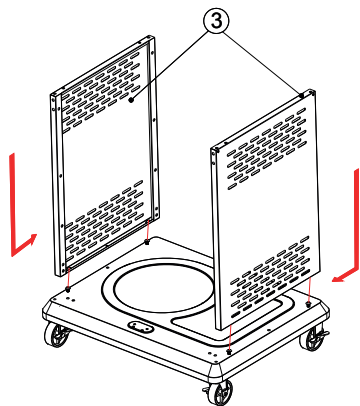

A  4 x

3

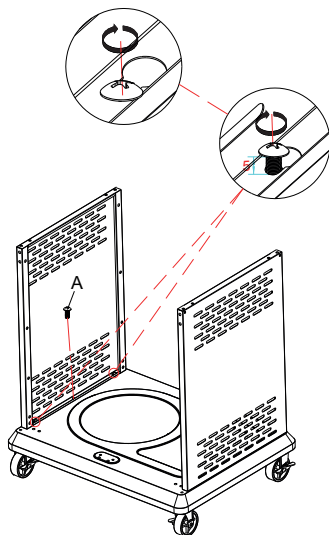

4



A  2 x

5

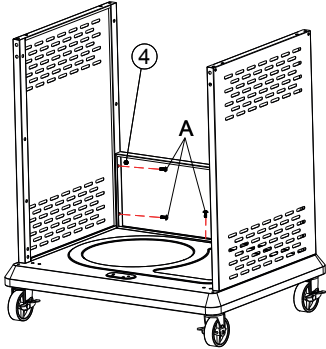

A		5 x
---	--	-----

6

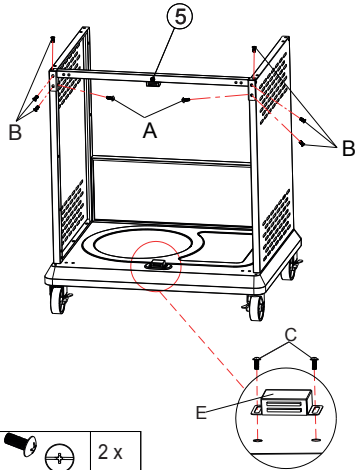

A		2 x
B		6 x
C		2 x
E		1 x

7

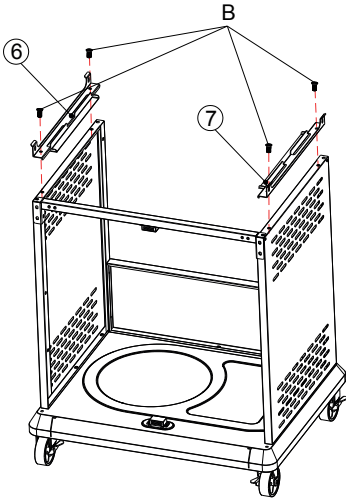

B		4 x
---	--	-----

8

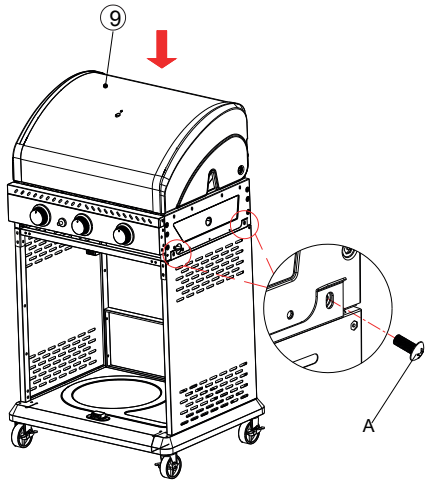

A		4 x
---	--	-----

9

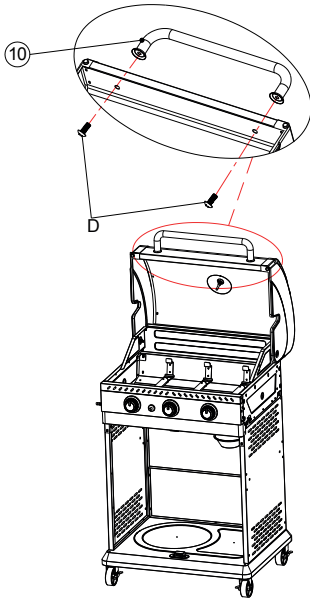

D  2 x

10

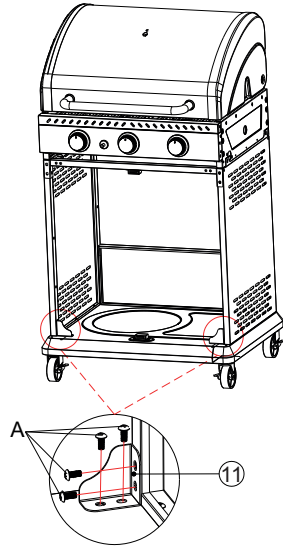

A  8 x

11

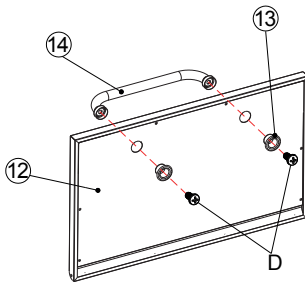

D  4 x

12

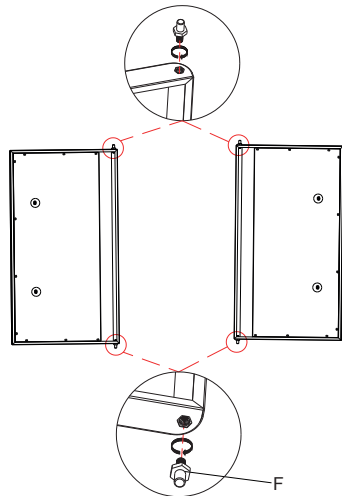

F  4 x

13

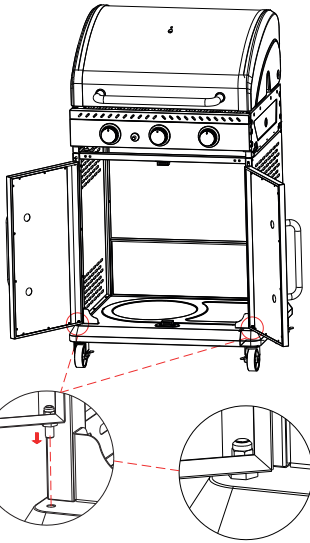

14

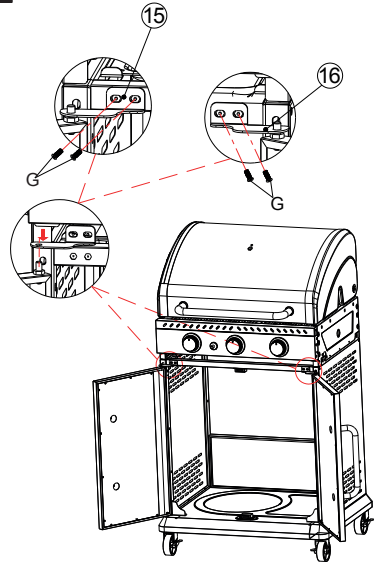

G  4 x

15

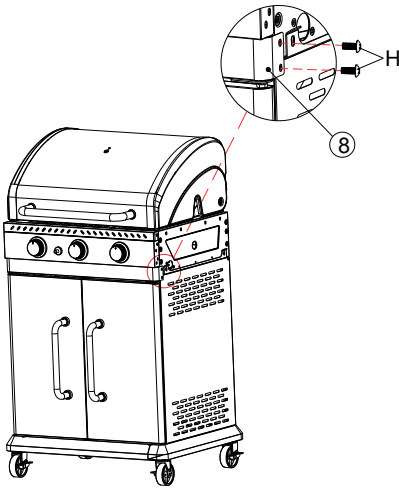

H  4 x

16

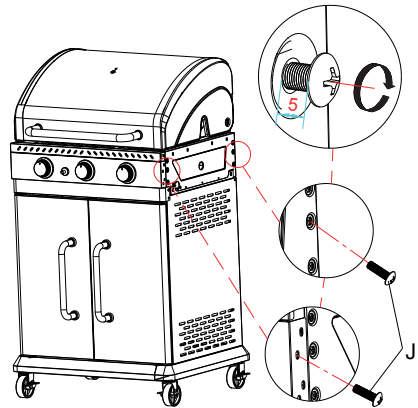

J  4 x

17

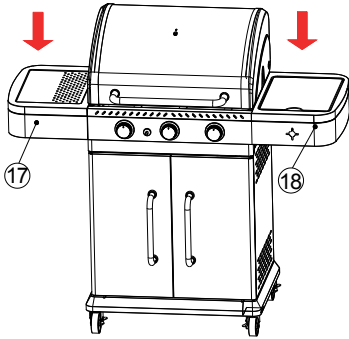

18

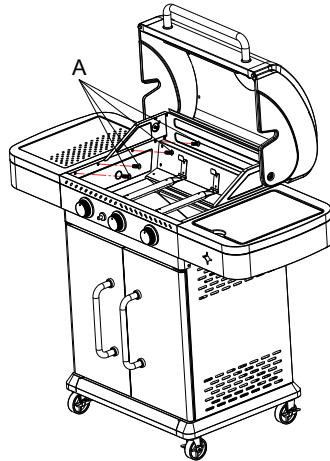

A  8 x

19

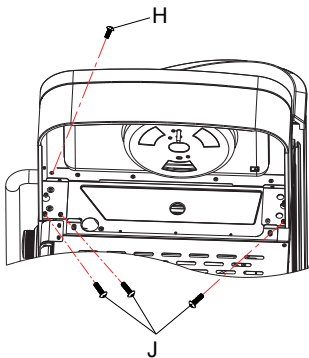

J		6 x
H		2 x

20

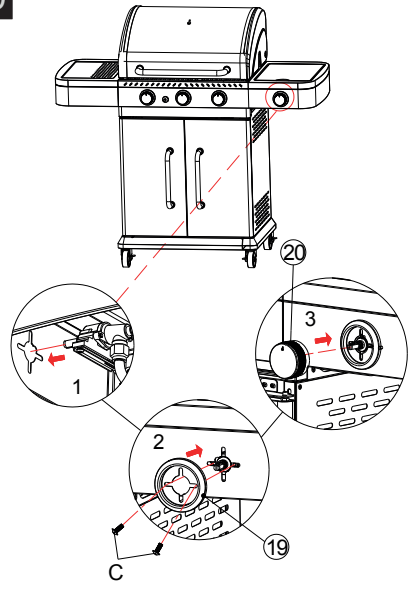

C  2 x

21

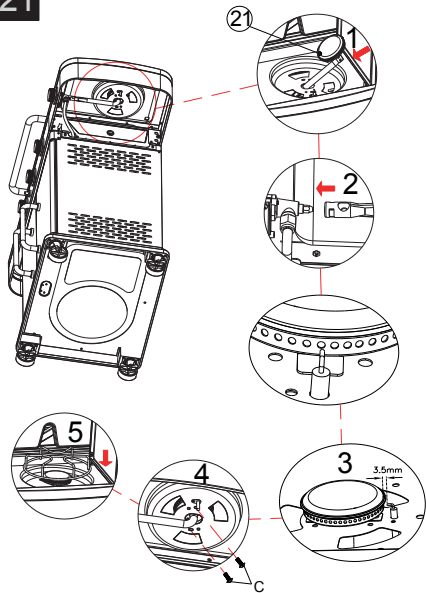

C  2 x

22

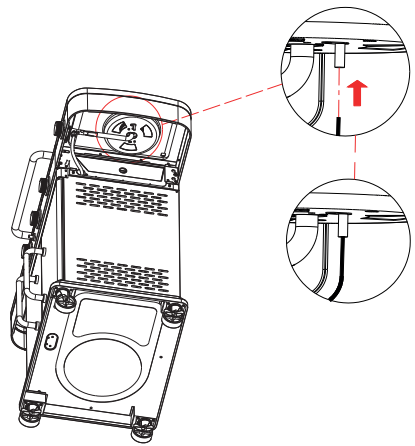

23

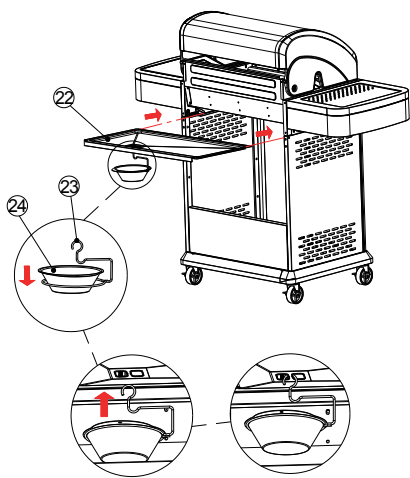

24

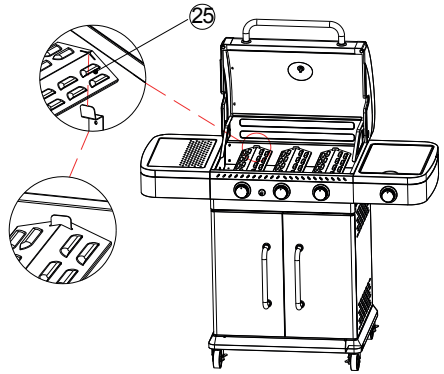

25

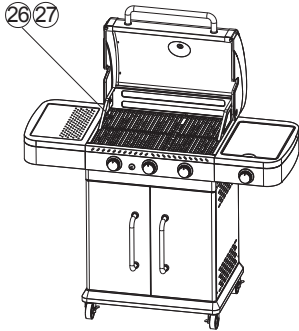

26

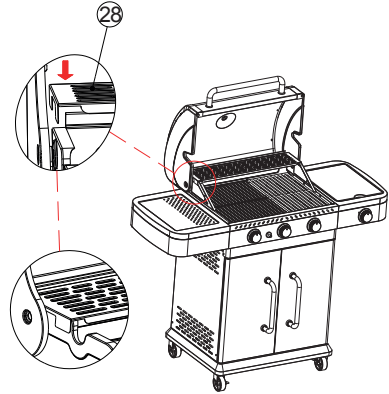

27

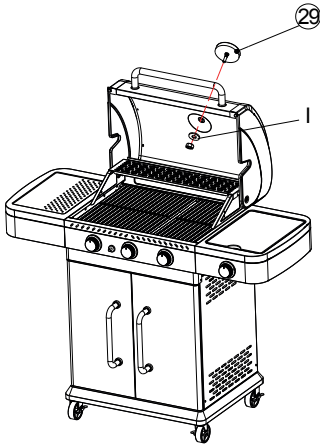

28

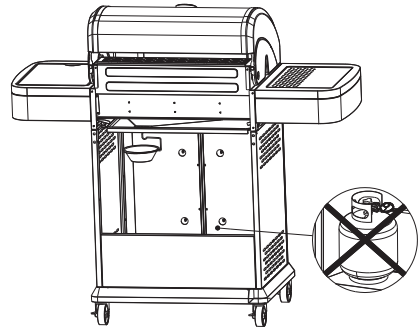

I		1 x
---	---	-----

Wellis®

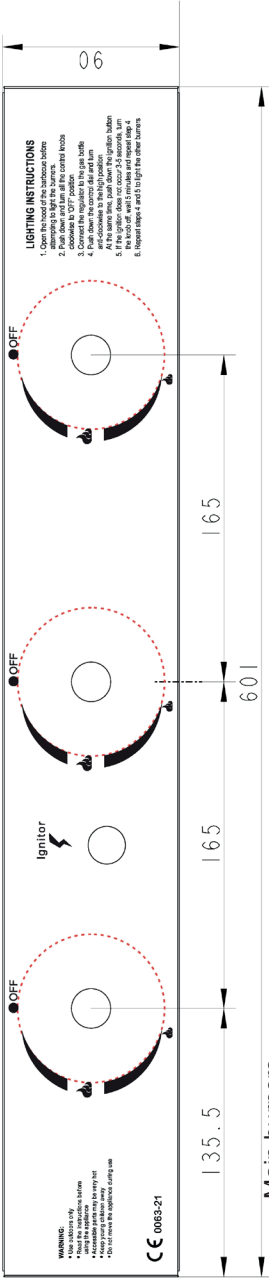

Main burners
 Hauptbrenner
 Brûleurs principaux
 Fő égők
 Arzătoare principale

Side burner
 Seitenbrenner
 Brûleur latéral
 Oldaléő
 Arzător lateral

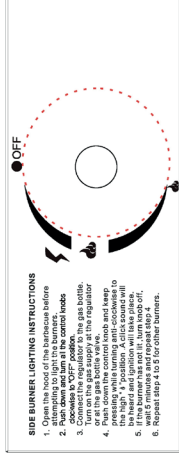

SAVE THESE INSTRUCTIONS FOR FUTURE REFERENCE

THIS GAS GRILLS IS DESIGNED FOR OUTDOOR USE ONLY

IMPORTANT: READ ALL INSTRUCTIONS AND OPERATIONS BEFORE OPERATING THIS UNIT. FOLLOW ALL STEPS IN ORDER. NEVER ALLOW CHILDREN TO OPERATE THIS UNIT.

Warnings:

Only to be used outdoors. Read the instructions before using the appliance. Accessible parts maybe very hot, keep young children away. Do not move the appliance during use. Turn off the gas supply at the gas cylinder after use. Any modification of the appliance may be dangerous. Parts sealed by the manufacturer or his agent must not be altered by the user. Do not modify the appliance.

Attention:

Some parts of this appliance become very hot, take special care when children or elderly are present.

For your safety:

Do not store or use gasoline or mentholated fuels or any other flammable vapors and liquids in the vicinity of this or any other appliance. Never light a gas grill with gasoline or comparable fluids!

Suggestion: user should not change the assembly that the manufacturer packaged.

Certain Liquid gas dealers may fill liquid gas cylinders for use in the grill beyond cylinder filling capacity. This "Overfilling" may create a dangerous condition. "Overfilling" tanks can build up excess pressure. As a safety device, the tanks pressure relief valve will vent gas vapor to relieve this excess pressure. This vapor is combustible and therefore can be ignited. To reduce this danger, you should take the following safety precautions:

A. When you have your tank filled, be sure you tell the supplier to fill it to no more than 80% of its total capacity.

B. If you own or use an extra spare tank, or have a disconnected tank, you should never store it near or under the grill unit or heat box, or near any other ignition or heat source.

USE AND CHARACTERISTICS

The barbecue grill is safe and easy to use. Please ensure you only use your barbecue at the correct pressure the appliance is designed for.

Food can be barbecued on the cooking grid either with or without the lid being closed. When the lid is closed for 5 minutes, the lid must be open for 1 minute to release heat.

Adequate ventilation is vital for combustion and efficiency performance of the barbecue. This will ensure the safety of the user and other people in the vicinity of the area where the appliance is being used. Never use the appliance in any enclosed covered area.

When the wind speed is above 2m/s, don't use gas grill facing to the wind. The appliance is designed for use outdoors only. Warning! Accessible parts may be very hot. Keep young children away. Read the instructions before using the appliance. Do not move the appliance while in use. Turn off the appliance at the cylinder valve or regulator after use. Any modification to the appliance may be dangerous and may cause injury or property damage. The parts sealed by the manufacturer or his agent shall not be manipulated by the user. Any unauthorised modification of the appliance will invalidate the guarantee on this appliance. Do not modify the appliance Never mount the cylinder under the barbecue on the base shelf as this could result in serious injury to the user, other people and/or property. Use protective gloves when handling particularly hot components.

The appliance must not have any overhead obstruction. E.g. trees, shrubs, lean to roofs. The appliance must be installed with a clearance of 1 m around the appliance. The appliance must not be used near flammable materials. (Petroleum based products, thinners or any other solid object that carries a flammable warning label.) Close the valve of the gas cylinder or the regulator after use. The use of this appliance in enclosed areas can be dangerous and is prohibited.

1. Technical data

Country of destination	Appliance category	Gas and supply pressure	Main burner	Side burner	Appliance name
			Injector size Ø	Injector size Ø	Total nominal heat input (Hs)
BE, CH, CY, CZ, ES, FR, GB, GR, IE, IT, LT, LU, LV, PT, SK, SI	I3+(28-30/37) <input type="checkbox"/>	Butane (G30) 28-30 mbar	0.86 mm	0.76 mm	11.5kW 836g/h
		Propane (G31) 37 mbar	0.86 mm	0.76 mm	11.5kW 820g/h
BE, CY, DK, EE, FI, HU, LT, NL, NO, SE, SI, SK, RO, HR, TR, BG, LU, MT	I3B/P(30) <input checked="" type="checkbox"/>	Butane/Propane 30 mbar	0.86 mm	0.76 mm	11.5kW 836g/h
AT, CH, DE, SK	I3B/P(50) <input type="checkbox"/>	Butane/Propane 50 mbar	0.75 mm	0.66 mm	11.5kW 836g/h
PL	I3B/P(37) <input type="checkbox"/>	Butane/Propane 37 mbar	0.82 mm	0.66 mm	11.2kW 814g/h
Use outdoors only. Read the instructions before using the appliance. The gas cilinder should not be placed inside BBQ. WARNING: accessible parts may be very hot. Keep young children away.			 0063-21 Made in China		

- a) Choose the proper regulator according to appliance category and gas pressure in the table above, for example, Use 37mbar regulator with appliance category I3+ for propane gas.
- b) Marking on injector, for example,0.75 indicates that the size of the injector is 0.75mm.

Remark: Allow to put a pan on the side burner. (The diameter of pan is max Φ 24cm and min Φ 8cm)

2. Mounting steps

Make sure your grill is assembled properly. Detailed assembly instructions are packed with each grill giving specific assembly procedures for each model. Follow these instructions carefully to ensure the correct and safe assembly of the grill. Caution: Although we take every effort to ensure that the assembly process is as easy as possible, it is inherent with fabricated steel parts that corners and edged can cause cuts if improperly handled during assembly procedures. Be careful while handling any parts during assembly. It is strongly recommended that you protect hands with a pair of work gloves.

3. Preparation

You will need LPG gas bottle and proper regulators under the gas pressure to operate this gas grill. The regulators should be comply with EN12864 with current version and national regulation. See point 6 for farther instructions.

Energy saving tips:

- a) Reduce the opening time of the lid.
- b) Turn the grill off as soon as cooking is completed.
- c) Preheat the gas grill for 10 to 15 minutes only. (Except for the first use)
- d) Do not preheat longer then recommended.
- e) Do not use a higher setting than required.
- f) Connect the hose and regulator to the gas container at the left side of the gas grill .Keeping in mind that the gas container must be kept away from heat and in a safe position .The hose dimension is 8-10mm diameter. **The Length of hose recommended which shall not exceed 1.5m.**

4. Installation

After purchasing your gas cylinder you will then be ready to set it up with your gas grill.

- a) When changing the gas cylinder which shall be carried out away from any source of ignition. Position the gas cylinder at left side or inside of your BBQ, keeping in mind that the bottle must be kept away from heat and in a safe position.
- b) When ready to use your gas grill insert the regulator into the gas bottle valve and tighten firmly.

Warning: Before attempting to light your gas grill you must refer to your lighting instructions and warning / safety points. Check the hose before each use, searching for cracking, cuts or any abrasions. If the hose is found to be faulty in any way do not attempt to use your gas grill. When changing your gas bottle ensures that there are no sources of ignition close by i.e. fires, cigarettes, naked flames etc. Make sure that the appliance is switched off.

Ensure that the hose is not subjected to twisting which will affect the gas flow when installing your gas grill. Also the hose must not have undue tension and must not touch any part of the gas grill which may be hot.

Please choose flexible hose whose heatproof higher than 80°C Flexible tube should be changed every 2 years; It's necessary to change the flexible tube when the national conditions require it. How to change your cylinder

Note: Turn off the switch of cylinder (No spanner is required)

A) if put the gas cylinder outside the grill, The height of the gas cylinder is below the 80cm, and the width is within 35cm, Net weight of gas cylinder should not be more than 15KG;

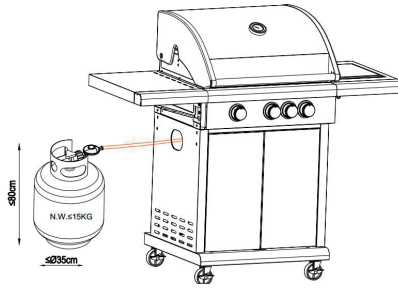

Figure 1

How to connect a gas bottle

- Turn the orange cap so that the arrow is pointing to the gap in the shroud.
- Remove the orange safety cap by pulling the lanyard out, then out. Do not use tools. Leave the cap hanging.
- Check that the black sealing washer is fitted inside the cylinder regulator. Connect the regulator to the valve.
- Turn the switch clockwise on gas bottle-then turn on the gas grill as instructed.

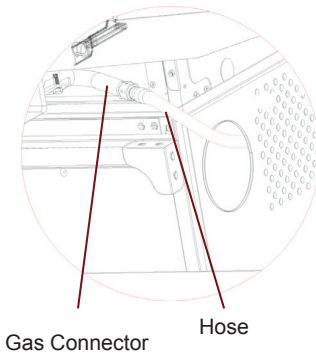

Illustration for the connection of
BBQ and Hose

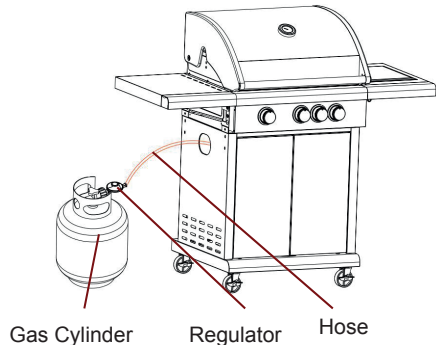

Illustration for the connection of Gas
Cylinder, Regulator and Hose

Figure 2

Warning: Always test gas line for leaks at connector with soap water finishing all connections.

How to disconnect a gas bottle

- Except for twin-cylinder installations with a changeover valve, turn off the gas tap if fitted to the appliance. Wait until the burner and pilot light have gone out. For installations with a changeover valve, it is only necessary to switch off the empty cylinder.
- Replace the orange safety cap onto the empty cylinder.

5. Warning and safety points

Please read the following points before using your gas grill:

- a) Read the instructions before using the appliance. If instructions are not followed it may cause problems in use.
- b) This gas grill accessible parts maybe very hot when being used. Keep young children away. Use protective when handling particularly hot components.
- c) In the event of a gas leak, Turn off the gas supply at the gas bottle, extinguish any open flames, open lid and if leak continues, check for damages, poor connections etc. Contact your local gas dealer immediately if the problem can't be solved.
- d) Do not move Gas grill during use.
- e) Do not use or store any liquids, vapors or other materials in the vicinity when operating the gas grill.
- f) This gas grill only to be used outdoors. g) Do not use a naked flame to check for gas leaks. h) Do not operate gas grill if there is a gas leak. Turn off the gas supply.
- i) Do not attempt to disconnect any gas fitting part if your gas grill is being used, on the gas grill or the gas regulator / bottle.
- j) Care is advised when operating your gas grill, you should never leave unattended when in use. Turn off the gas supply at the gas container after use. k) The gas grill should be cleaned after use. Don't obstruct the fire opening of the container compartment. If the fire opening is obstructed, please use $\Phi 1.6\text{mm}$ round stick to dredge. Take care not to enlarge burner ports or orifice/nozzle openings when cleaning the burner or valves.
- l) Do not attempt to use this appliance in a garage or any enclosed area. Also this appliance must be keep away from flammable materials, etc. We recommend keeping a distance of at least 0.5 to 1.0 meter clear of any flammable materials.
- m) We would recommend that this gas grill should be serviced by your local gas retail outlet at least once a year by a competent engineer. Do not attempt to service this appliance yourself. n) Any modification of the appliance may be dangerous. Do not attempt any unauthorized interference of the main controls on this gas grill, i.e. gas taps, injectors, valves etc.

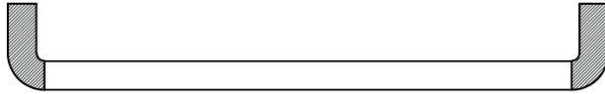

Figure 3

WARNING: The Handle Black Area (See Above Picture for Reference) Will Become Hot When the Gas grill In Use, **BE CAREFUL!** Do Not Touch The Black Area.

6. Safety precautions

- a) Always test gas line for leaks at connector with soapy water after making connections.
- b) The top lid must always be open when lighting the burner.
- c) Use oven gloves and sturdy, long handled gas grill tools when cooking on the grill.
- d) Be prepared if an accident or fire should occur. Know where the first aid kit and fire extinguishers are and know how to use them.
- e) Keep any electrical supply cord and the fuel supply hose away from any heated surfaces.
- f) Always cook with great care.
- g) Do not heat any unopened glass or metal container of food on the grill. Pressure may build up and cause the container to burst, possibly resulting in serious personal injury or damage to the grill.

7. Lighting instructions

Caution: The lid must be open when lighting the burner!

Do not stand with your face directly over the gas grill when lighting it. Your gas grill will have following method of ignition:

Pilot Gas Control Ignition(Main burner or main burner with side burner or main burner with side burner and back burner):

With all gas controls on the Gas grill in the “OFF” position “OFF”, turn the gas cylinder valve to the on position at the regulator. To create a spark you must press the gas control knob (A) and hold in this position for 3-5 seconds to allow gas flow and then turn anticlockwise to “HI” (B). It can spark to the burner lighting tube (C). You will hear a “snap” from the igniter and you will also see a orange flame coming from the burner lighting tube at the left side of the burner (D). Continue to hold the gas control knob in for two seconds after the “snap”, this will allow gas to flow completely down the burner tube (E) and insure ignition. When the burner is alight, adjacent burners will cross light when their controls are turned to “HI” At “HI” setting the burner flame should be approximately 12-20mm long with a minimum of orange flame. Turn

the gas control knob fully anticlockwise for minimum setting. Should you have any difficulty lighting your gas grill following the above steps, contact your dealer for advice.

If the automatic ignition can't be used, please remove the cooking grill and heat diffuser(hotplate), and turn the valve anticlockwise to 90°C to light with BBQ lighter in the distance of 5mm to the burner fire hole. Replace the cooking grill and heat diffuser (hotplate), please wear the fireproof and heat resisting gloves.

Warning : If the burner still does not light ,turn the gas control knob to" OFF" and wait for 2 minutes for the unburnt gas to evaporate before lighting again.

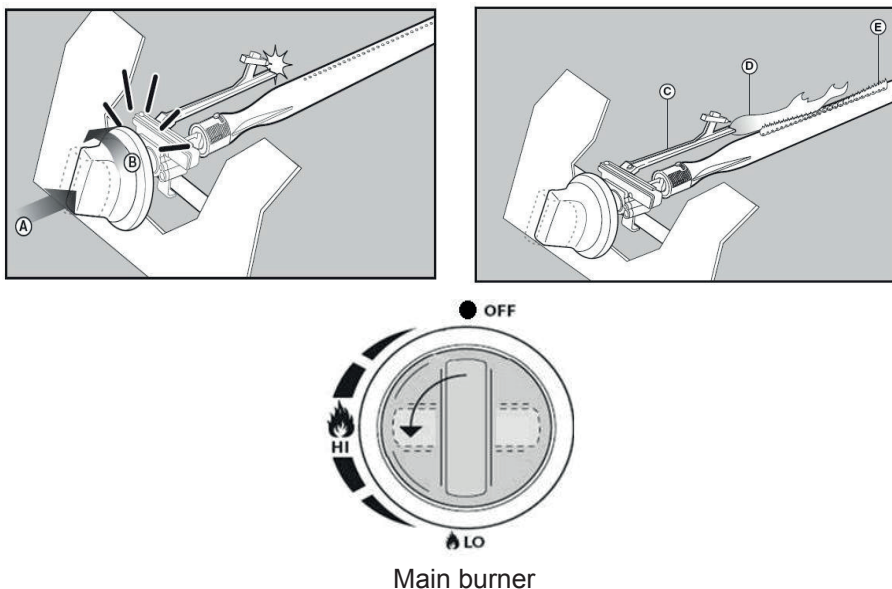

Figure 4

WARNING

For Your Safety

This grill has been made to high quality standards. NOTE: The use and installation of this product must conform to local codes.

IMPORTANT NOTICE: read all instructions prior to assembly and use. Read and understand all warnings and precautions prior to operating your grill.

CAUTION

1. This grill is for use with gas only.
2. Do not attempt to move the grill while it is lit.
3. Do not use the grill unless it is completely assembled and all parts are securely fastened and tightened.
4. Keep all combustible items and surfaces at least 36 inches (91.4cm) away from grill at all times.
5. DO NOT use this grill near unprotected combustible constructions.
6. Do not use in an explosive atmosphere. Keep grill area clear and free from combustible materials, gasoline and other flammable vapors and liquids.
7. Do not touch metal parts of grill until it has completely cooled (about 45 minutes) to avoid burns, unless you are wearing protective gear (BBQ mittens, pot holders, etc.)

WARNING

1. This grill is for outside use only, and should not be used in a building, garage or any other enclosed area.
2. The use of alcohol, prescription or non-prescription drugs may impair the operator's ability to properly assemble or safely operate the grill.
3. Always open grill lid slowly and carefully as heat and steam trapped within the grill can burn you severely.
4. Always place your grill on a hard, level surface far away from combustibles. An asphalt or blacktop surface may not be acceptable for this purpose.
5. Do not leave a lit grill unattended. Keep children and pets away from the grill at all times.
6. Do not place this grill on any type of tabletop surface.
7. Do not use the grill in high winds.

PLEASE PAY ATTENTION

1. The barbecue has to be installed on a secure level base prior to use.
2. The barbecue shall be heated up and the fuel kept red hot for at least 30 min prior to the first cooking.
3. Do not cook before the fuel has a coating of ash.
4. WARNING! This barbecue will become very hot, do not move it during operation.
5. Do not use indoors!
6. WARNING! Do not use spirit or petrol for lighting or re-lighting! Use only firelighters complying to EN 1860-3!
7. WARNING! Keep children and pets away

8. Storage

Your Gas Bottle must be stored outdoors in a well ventilated area and must be disconnected from your gas grill when not being used. Ensure that you are outdoors and away from any sources of ignition before attempting to disconnect your gas bottle from your gas grill. When you are using your gas grill after a period of storage, please ensure to check for gas leaks and check for any obstructions in the burner etc. before using. Also follow the cleaning instructions to ensure gas grill is safe.

If gas grill is stored outdoors ensure to check that all areas under the front panel are free from any obstructions (insects etc.) This area must be kept free as this may affect the flow of combustion or ventilation air.

9. Cleaning instructions

Maintenance is recommended that every 90 days for your gas grill, but it is absolutely necessary to perform maintenance at least once a year. By doing so, you will extend the life of your gas grill. Your gas grill is easy to clean with minimum effort, just follow these helpful hints for cleaning convenience.

Trouble Shooting

Emergencies	Possible cause	Prevention/ Solution
Gas leaking from cracked/cut/ burned hose	Damaged hose	Turn off gas at LP tank, if hoses is cut or cracked, replace hose. See LP tank lead test and connection regulator to the LP
Gas leaking from LP tank	Mechanical failure due to resting or mishandling	Turn off LP tank valve
Gas leaking from LP tank valve	Failure or tank valve from mishandling or mechanical failure	Turn off LP tank valve. Return LP tank to gas supplier
Gas leaking between LP tank and regulator connection	Improper installation, connection not tight, failure of rubber seal	Turn off LP tank valve, remove regulator from cylinder and visually inspect rubber seal for damage, see LP tank test and connection regulator to the LP tank
Fire coming through control panel	Fire in burner tube section of burner due to partial blockage	Turn off control knobs and LP tank valve. After fire is out and grill is cold, remove burner and inspect for spider nests or rust. see natural hazard and cleaning the burner assembly pages.

Troubleshooting: Problem	Possible cause	Prevention/ Solution
Grease fire or continuous excessive flames above cooking surface	Too much grease buildup in burner area	Turn off LP Tank. Leave lid open to allow flames to die down. After cooling, clean food particles and excess grease from inside firebox area, grease cup/pan/tray, and other surfaces
Burner will not light using ignitor	<p>Gas issues</p> <ol style="list-style-type: none"> 1. Trying to light wrong burner 2. Burner not engaged with control valve 3. Obstruction in burner 4. No gas flow 5. Vapor lock at coupling nut to LP tank 6. Coupling nut ad LP tank valve not fully connected. 	<ol style="list-style-type: none"> 1. See instructions on control panel and section in the Use and Care. 2. Make sure valve are positioned inside of burner tubes. 3. Ensure burner tubes are not obstructed with spider webs or other matted, see cleaning section of use and care 4. Make sure LP tank is not empty. If LP tank is not empty, refer to “sudden drop in gas flow. 5. Turn off knobs and disconnect coupling nut from LP tank. Reconnect and retry. 6. Turn the coupling nut approximately one-half to three-quarters
Burner will not light using ignitor	See “gas issues;” on previous page. 2. Improper method of match-lighting	1. See “Pilot Gas Control Ignition” section of use and care.

Troubleshooting: Problem	Possible cause	Prevention/ Solution
Sudden drop in gas flow or low flame	<ol style="list-style-type: none"> 1. Grease build-up. 2. Excessive fat in meat. 3. Excessive cooking temperature 	<ol style="list-style-type: none"> 1. Clean burners and inside of grill/ firebox 2. Trim fat from meat before grilling.
Flames blow out	High or gusting winds. Low on LP gas. Excess flow valve tripped.	Turn front of grill to face wind or increase flame height. Refill LP tank. Refer to “sudden drop in gas flow” above.
Persistent grease fire	Grease trapped by food buildup around burner system.	Turn knobs to OFF. Turn gas off at LP tank. Leave lid in position and let fire burn out. After grill cools, remove and clean all parts
Flashback... (fire in burner tube(s))	Burner and burner tubes are blocked	Turn knobs to OFF. clean burner and/or burner tubes. See burner cleaning section of use and care manual
Flare-up	<ol style="list-style-type: none"> 1. Grease build-up. 2. Excessive fat in meat. 3. Excessive cooking temperature 	<ol style="list-style-type: none"> 1. Clean burners and inside of grill/firebox 2. Trim fat from meat before grilling. 3. Adjust (lower)
Unable to fill LP tank	Some dealers have older fill nozzles with worn threads.	Turn worn nozzles don't have enough “bite” to engage the valve. Try a second LP dealer.
One burner does not light from other burner(s)	Grease buildup or food particles in end of carryover tube	Clean carry-over tube with wire brush If your problem is not resolved from the information above, please Contact your local gas dealer.

If your problem is not resolved from the information above, please Contact your local gas dealer.

- a) Turn the burner on for 15 to 20 minutes. Ensure appliance is cold before continuing.
- b) Grills should be cleaned periodically by soaking and washing in soapy water.
- c) The interior surfaces of the grill housing cover should also be washed with hot, soapy water. Use a wire brush, steel wool or a scouring pad to remove stubborn spots.
- d) Periodically check the burner to see that it is free from insects and spiders which may clog the gas system, deflecting gas flow. Ensure to clean venturi pipes on burner very carefully, make sure that there are no obstructions. We recommend that you use a pipe cleaner to clean the venturi pipe area.
- e) Any modifications of this appliance may be dangerous and are not permitted.

10. Gas grill Safety Hints

Stand your gas grill on a safe level surface, away from inflammable items such as wooden fences or overhanging tree branches. Never use your gas grill indoors!

Once lit do not move your gas grill or leave it unattended. Keep children and pets at a safe distance from the gas grill. Keep a fire extinguisher handy. The gas grill will become hot when in use, so handle lids etc. with the help of gloves. Ensure that the appliance has completely cooled down before storing.

Use outdoors only!

Read the instructions before using the gas grill. Assessable parts may be very hot, Keep young children away!

Do not move the gas grill during using. Turn off the gas supply at the gas container after use. Any modification of the appliance may be dangerous and be not permitted.

SERVICING:

Maintenance center:

please go to the local dealers for production maintenance.

BEWAHREN SIE DIESE ANLEITUNG ZUR SPÄTEREN VERWENDUNG AUF.

DIESER GASGRILL DARF NUR IM FREIEN VERWENDET WERDEN.

WICHTIG: LESEN SIE ALLE ANWEISUNGEN UND BEDIENSCHRITTE, BEVOR SIE DIESES GERÄT IN BETRIEB NEHMEN. FÜHREN SIE ALLE SCHRITTE DER REIHE NACH AUS. KINDER DÜRFEN DIESES GERÄT NIEMALS BEDIENEN.

Warnungen:

Nur für den Einsatz im Freien. Lesen Sie die Anleitung, bevor Sie das Gerät benutzen. Zugängliche Teile können sehr heiß sein, halten Sie kleine Kinder fern. Bewegen Sie das Gerät während des Gebrauchs nicht. Drehen Sie nach Gebrauch die Gasversorgung an der Gasflasche ab. Jede Veränderung des Geräts kann gefährlich sein. Die vom Hersteller oder seinem Beauftragten versiegelten Teile dürfen vom Anwender nicht verändert werden. Nehmen Sie keine Veränderungen am Gerät vor.

Achtung:

Einige Teile dieses Geräts werden sehr heiß, seien Sie besonders vorsichtig, wenn Kinder oder ältere Menschen anwesend sind.

Zu Ihrer Sicherheit:

Benzin oder mentholhaltige Brennstoffe oder andere brennbare Dämpfe oder Flüssigkeiten dürfen nicht in der Nähe dieses oder anderer Geräte gelagert oder verwendet werden. Zünden Sie einen Gasgrill niemals mit Benzin oder vergleichbaren Flüssigkeiten an!

Vorschlag: Der Benutzer sollte die vom Hersteller verpackte Baugruppe nicht verändern.

Bestimmte Flüssiggashändler können Flüssiggasflaschen für die Verwendung im Grill über die Flaschenfüllkapazität hinaus füllen. Diese „Überfüllung“ kann einen gefährlichen Zustand erzeugen. „Überfüllte“ Tanks können einen Überdruck aufbauen. Als Sicherheitseinrichtung lässt das Druckbegrenzungsventil des Tanks Gasdampf ab, um diesen Überdruck abzubauen. Dieser Dampf ist brennbar und kann daher entzündet werden. Um diese Gefahr zu verringern, sollten Sie die folgenden Sicherheitsvorkehrungen treffen:

A. Wenn Sie Ihren Tank befüllen lassen, teilen Sie dem Lieferanten mit, dass er ihn nicht mehr als zu 80 % seines Gesamtvolumens füllen soll.

B. Wenn Sie einen zusätzlichen Reservetank besitzen oder verwenden oder einen abgeklemmten Tank haben, sollten Sie diesen niemals in der Nähe oder unter dem Grillgerät oder der Wärmebox oder in der Nähe einer anderen Zünd- oder Wärmequelle aufbewahren.

VERWENDUNG UND EIGENSCHAFTEN

Der Grill ist sicher und einfach zu bedienen. Bitte stellen Sie sicher, dass Sie Ihren Grill nur mit dem richtigen Druck betreiben, für den das Gerät ausgelegt ist.

Das Grillgut kann auf dem Grillrost mit oder ohne geschlossenen Deckel gegrillt werden. Wenn der Deckel 5 Minuten lang geschlossen ist, muss der Deckel 1 Minute lang geöffnet sein, um die Wärme abzugeben.

Eine ausreichende Belüftung ist entscheidend für die Verbrennung und die Leistungsfähigkeit des Grills. Dadurch wird die Sicherheit des Benutzers und anderer Personen in der Nähe des Bereichs gewährleistet, in dem das Gerät verwendet wird. Verwenden Sie das Gerät niemals in einem geschlossenen, überdachten Bereich.

Wenn die Windgeschwindigkeit über 2m/s liegt, verwenden Sie den Gasgrill nicht in Windrichtung. Das Gerät ist nur für den Einsatz im Freien vorgesehen. Warnung! Zugängliche Teile können sehr heiß sein. Halten Sie kleine Kinder fern. Lesen Sie die Anleitung, bevor Sie das Gerät benutzen. Bewegen Sie das Gerät während des Gebrauchs nicht. Schalten Sie das Gerät nach Gebrauch am Flaschenventil oder am Regler aus. Jede Veränderung des Geräts kann gefährlich sein und zu Verletzungen oder Sachschäden führen. Die vom Hersteller oder seinem Beauftragten versiegelten Teile dürfen vom Anwender nicht manipuliert werden. Jede nicht autorisierte Änderung am Gerät führt zum Erlöschen der Garantie für dieses Gerät. Führen Sie keine Änderungen an dem Gerät durch. Montieren Sie die Flasche niemals unter dem Grill auf der Bodenplatte, da dies zu schweren Verletzungen des Benutzers, anderer Personen und / oder dem Eigentum führen kann. Verwenden Sie beim Umgang mit besonders heißen Bauteilen Schutzhandschuhe.

Über dem Gerät dürfen keine Hindernisse hängen. z. B. Bäume, Sträucher, Pultdächer. Das Gerät muss mit einem Abstand von 1 m um das Gerät herum installiert werden. Das Gerät darf nicht in der Nähe von brennbaren Materialien verwendet werden. (Produkte auf Petroleumbasis, Verdünner oder andere feste Gegenstände, die ein Warnschild mit dem Hinweis „entflammbar“ tragen) Schließen Sie das Ventil der Gasflasche oder des Reglers nach Gebrauch. Die Verwendung dieses Geräts in geschlossenen Räumen kann gefährlich sein und ist verboten.

1. Technische Daten

Bestimmungsland	Geräteklasse	Gas- und Versorgungsdruck	Hauptbrenner	Seitenbrenner	Gerätename
			Injektorgröße Ø	Injektorgröße Ø	Gesamtnennwärmeleistung (Hs)
BE, CH, CY, CZ, ES, FR, GB, GR, IE, IT, LT, LU, LV, PT, SK, SI	I3+(28-30/37) <input type="checkbox"/>	Butan (G30) 28-30 mbar	0.86 mm	0.76 mm	11.5kW 836g/h
		Propan (G31) 37 mbar	0.86 mm	0.76 mm	11.5kW 820g/h
BE, CY, DK, EE, FI, HU, LT, NL, NO, SE, SI, SK, RO, HR, TR, BG, LU, MT	I3B/P(30) <input checked="" type="checkbox"/>	Butan/Propan 30 mbar	0.86 mm	0.76 mm	11.5kW 836g/h
AT, CH, DE, SK	I3B/P(50) <input type="checkbox"/>	Butan/Propan 50 mbar	0.75 mm	0.66 mm	11.5kW 836g/h
PL	I3B/P(37) <input type="checkbox"/>	Butan/Propan 37 mbar	0.82 mm	0.66 mm	11.2kW 814g/h
Nur im Freien verwenden. Lesen Sie die Anweisungen, bevor Sie das Gerät verwenden. Die Gasflasche sollte nicht im Grill platziert werden. WARNUNG: zugängliche Teile können sehr heiß sein. Halten Sie kleine Kinder fern.			 0063-21 Made in China		

- a) Wählen Sie den richtigen Regler entsprechend der Geräteklasse und dem Gasdruck in der obenstehenden Tabelle, z. B. verwenden Sie einen Regler mit 37 mbar mit der Geräteklasse I3+ für Propangas.
- b) Die Markierung auf der Einspritzdüse, z. B. 0,75, gibt an, dass die Größe der Einspritzdüse 0,75 mm beträgt.

Anmerkung: Auf den Seitenbrenner sollte eine Pfanne gestellt werden können. (Der Durchmesser der Pfanne beträgt max. Ø24 cm und min. Ø8 cm)

2. Montageschritte

Vergewissern Sie sich, dass Ihr Grill richtig zusammgebaut ist. Jedem Grill liegt eine ausführliche Montageanleitung bei, in der die spezifischen Montageverfahren für jedes Modell angegeben sind. Befolgen Sie diese Anweisungen sorgfältig, um die korrekte und sichere Montage des Grills zu gewährleisten. Vorsicht: Obwohl wir uns bemühen, den Montageprozess so einfach wie möglich zu gestalten, liegt es in der Natur von gefertigten Stahlteilen, dass Ecken und Kanten bei unsachgemäßer Handhabung während des Montagevorgangs Schnittverletzungen verursachen können. Lassen Sie beim Umgang mit allen Teilen während der Montage Vorsicht walten. Es wird dringend empfohlen, die Hände mit Arbeitshandschuhen zu schützen.

3. Vorbereitung

Für den Betrieb dieses Gasgrills benötigen Sie eine LPG-Gasflasche und einen geeigneten Regler für den Gasdruck. Die Regler sollten der EN12864 in der aktuellen Fassung und den nationalen Vorschriften entsprechen. Siehe Punkt 6 für weitere Anweisungen.

Tipps zum Energiesparen:

- a) Lassen Sie den Deckel nicht so lange offen.
- b) Schalten Sie den Grill aus, sobald der Grillvorgang beendet ist.
- c) Heizen Sie den Gasgrill nur 10 bis 15 Minuten lang vor. (Außer bei der ersten Verwendung)
- d) Heizen Sie nicht länger vor als empfohlen.
- e) Verwenden Sie keine höhere Einstellung als erforderlich.
- f) Schließen Sie den Schlauch und den Regler an den Gasbehälter an der linken Seite des Gasgrills an. Beachten Sie, dass der Gasbehälter von der Hitze ferngehalten und in einer sicheren Position aufbewahrt werden muss. Der Schlauch hat einen Durchmesser von 8-10 mm. **Die empfohlene Schlauchlänge darf 1,5 m nicht überschreiten.**

4. Montage

Nach dem Kauf Ihrer Gasflasche können Sie diese dann mit Ihrem Gasgrill aufstellen.

- a) Beim Wechsel der Gasflasche, der entfernt von jeder Zündquelle durchgeführt werden muss. Positionieren Sie die Gasflasche an der linken Seite oder an der Innenseite Ihres

Grills und beachten Sie dabei, dass der Gasbehälter vor Hitze geschützt und in einer sicheren Position aufbewahrt werden muss.

- b) Wenn Sie Ihren Gasgrill benutzen wollen, stecken Sie den Regler in das Gasflaschenventil und ziehen Sie ihn fest an.

Warnung: Bevor Sie versuchen, Ihren Gasgrill anzuzünden, müssen Sie die Hinweise zum Anzünden und Warn- / Sicherheitspunkte durchlesen. Überprüfen Sie den Schlauch vor jedem Gebrauch auf Risse, Schnitte oder eventuelle Abnutzungserscheinungen. Wenn der Schlauch in irgendeiner Weise defekt ist, sollten Sie Ihren Gasgrill nicht verwenden. Achten Sie beim Wechsel der Gasflasche darauf, dass sich keine Zündquellen in der Nähe befinden, z. B. Feuer, Zigaretten, offene Flammen usw. Stellen Sie sicher, dass das Gerät ausgeschaltet ist.

Achten Sie bei der Installation Ihres Gasgrills darauf, dass der Schlauch nicht verdreht ist,

was den Gasfluss beeinträchtigen kann. Auch darf der Schlauch keine unzulässige Spannung aufweisen und keine Teile des Gasgrills berühren, die heiß sein könnten.

Bitte wählen Sie einen flexiblen Schlauch, dessen Hitzebeständigkeit höher als 80°C ist. Der flexible Schlauch sollte alle 2 Jahre gewechselt werden; der flexible Schlauch muss gewechselt werden, wenn die nationalen Bedingungen dies erfordern. So wechseln Sie Ihre Flasche Hinweis: Schalten Sie den Schalter der Flasche aus (es ist kein Schraubenschlüssel erforderlich).

- A) Wenn Sie die Gasflasche außerhalb des Grills aufstellen, ist die Höhe der Gasflasche unter 80 cm und die Breite innerhalb von 35 cm, das Nettogewicht der Gasflasche sollte nicht mehr als 15 kg sein;



Abbildung 1

So schließen Sie eine Gasflasche an

- Drehen Sie die orangefarbene Kappe so, dass der Pfeil auf den Spalt in der Abdeckhaube zeigt.
- Entfernen Sie die orangefarbene Sicherheitskappe, indem Sie erst die Schnur und dann die Kappe herausziehen. Verwenden Sie keine Werkzeuge. Lassen Sie die Kappe hängen.
- Prüfen Sie, ob die schwarze Dichtungsscheibe im Inneren des Flaschenventils angebracht ist. Schließen Sie den Regler an das Ventil an.
- Drehen Sie den Schalter an der Gasflasche im Uhrzeigersinn - schalten Sie dann den Gasgrill wie vorgeschrieben ein.

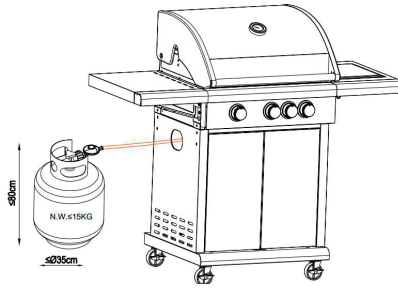
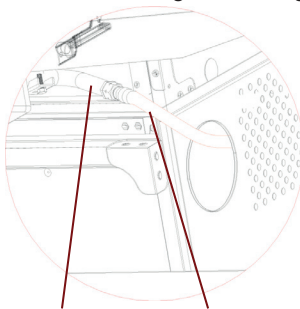

Gasanschluss

Schlauch

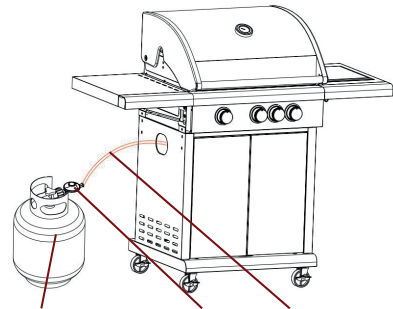

Gasflasche

Regler

Schlauch

Abbildung für den Anschluss von Grill und Schlauch

Abbildung für den Anschluss von Gasflasche, Regler und Schlauch

Abbildung 2

Warnung: Prüfen Sie die Gasleitung am Anschlussstück immer auf Leckagen, indem Sie alle Anschlüsse mit Seifenwasser überprüfen.

So trennen Sie eine Gasflasche

- Drehen Sie, außer bei Zweiflaschenanlagen mit Umschaltventil, den Gasahn zu, falls am Gerät vorhanden. Warten Sie, bis der Brenner und die Zündflamme erloschen sind. Bei Installationen mit Umschaltventil ist es nur notwendig, die leere Flasche abzuschalten.
- Stecken Sie die orangefarbene Sicherheitskappe wieder auf die leere Flasche.

5. Warn- und Sicherheitshinweise

Bitte lesen Sie die folgenden Punkte, bevor Sie Ihren Gasgrill benutzen:

- a) Lesen Sie die Anleitung, bevor Sie das Gerät benutzen. Wenn die Anweisungen nicht befolgt werden, kann es zu Problemen bei der Verwendung kommen.
- b) Die zugänglichen Teile dieses Gasgrills können während der Verwendung sehr heiß sein. Halten Sie kleine Kinder fern. Verwenden Sie beim Umgang mit besonders heißen Bauteilen Schutzhandschuhe.
- c) Stellen Sie die Gaszufuhr bei einem Gasleck an der Gasflasche ab, löschen Sie offene Flammen, öffnen Sie den Deckel und prüfen Sie bei weiterem Gasaustritt auf Beschädigungen, schlechte Anschlüsse usw. Wenden Sie sich sofort an Ihren örtlichen Gashändler, wenn das Problem nicht behoben werden kann.
- d) Bewegen Sie den Gasgrill während des Gebrauchs nicht.
- e) Verwenden oder lagern Sie keine Flüssigkeiten, Dämpfe oder andere Materialien in der Nähe, wenn Sie den Gasgrill betreiben.
- f) Dieser Gasgrill darf nur im Freien verwendet werden. g) Verwenden Sie keine offene Flamme, um auf Gaslecks zu prüfen. h) Betreiben Sie den Gasgrill nicht, wenn ein Gasleck vorhanden ist. Drehen Sie die Gasversorgung ab.
- i) Versuchen Sie während der Verwendung Ihres Gasgrills nicht, ein Gasanschlussteil am Gasgrill oder am Gasregler / an der Flasche zu lösen.
- j) Beim Betrieb Ihres Gasgrills ist Vorsicht geboten, lassen Sie ihn niemals unbeaufsichtigt. Drehen Sie nach Gebrauch die Gasversorgung am Gasbehälter ab. k) Der Gasgrill sollte nach Gebrauch gereinigt werden. Blockieren Sie die Feueröffnung des Behälterfachs nicht. Wenn die Feueröffnung versperrt ist, verwenden Sie bitte einen Rundstab mit $\Phi 1,6$ mm zum Reinigen. Achten Sie darauf, dass Sie beim Reinigen des Brenners oder der Ventile die Brenneranschlüsse oder Blenden / Düsenöffnungen nicht ausdehnen.
- l) Versuchen Sie nicht, dieses Gerät in einer Garage oder in einem geschlossenen Bereich zu verwenden. Dieses Gerät muss auch von brennbaren Materialien usw. ferngehalten werden. Wir empfehlen, einen Abstand von mindestens 0,5 bis 1,0 Meter zu brennbaren Materialien einzuhalten.
- m) Wir empfehlen, dass dieser Gasgrill mindestens einmal im Jahr von einem kompetenten Techniker in Ihrer örtlichen Gasverkaufsstelle gewartet werden sollte. Versuchen Sie nicht, das Gerät selbst zu warten. n) Jede Veränderung des Geräts kann gefährlich sein. Versuchen Sie nicht, unbefugte Eingriffe an den Hauptsteuerungen dieses Gasgrills vorzunehmen, d. h. an Gashähnen, Einspritzdüsen, Ventilen usw.



Abbildung 3

WARNUNG: Der schwarze Bereich des Griffs (siehe Abbildung oben) wird heiß, wenn der Gasgrill verwendet wird, SEIEN SIE VORSICHTIG! Berühren Sie den schwarzen Bereich nicht.

6. Sicherheitsmaßnahmen

- a) Prüfen Sie die Gasleitung nach dem Anschließen immer mit Seifenwasser auf Leckagen am Anschlussstück.
- b) Der obere Deckel muss beim Anzünden des Brenners immer geöffnet sein.
- c) Verwenden Sie beim Grillen Ofenhandschuhe und stabiles, langstieliges Gasgrillwerkzeug.
- d) Sie sollten vorbereitet sein, falls ein Unfall oder ein Brand auftritt. Sie sollten über den Aufbewahrungsort sowie die Verwendung des Erste-Hilfe-Kastens und des Feuerlöschers Bescheid wissen.
- e) Halten Sie alle elektrischen Versorgungskabel und den Kraftstoffversorgungsschlauch von allen erhitzten Oberflächen fern.
- f) Grillen Sie immer mit großer Sorgfalt.
- g) Erhitzen Sie keine ungeöffneten Glas- oder Metallbehälter mit Lebensmitteln auf dem Grill. Druck kann sich aufbauen und zum Bersten des Behälters führen, was schwere Körperverletzungen oder Schäden am Grill zur Folge haben kann.

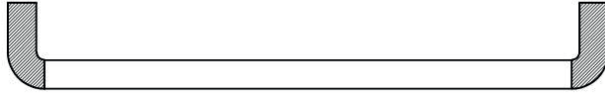
7. Hinweise zum Anzünden

Vorsicht: Beim Anzünden des Brenners muss der Deckel geöffnet sein!
Stellen Sie sich beim Anzünden nicht mit dem Gesicht direkt über den Gasgrill. Bei Ihrem Gasgrill wird die folgende Anzündmethode angewendet:

Anzünden über Zündgassteuerung (Hauptbrenner oder Hauptbrenner mit Seitenbrenner oder Hauptbrenner mit Seitenbrenner und Gegenbrenner):
Wenn sich alle Gasregler am Gasgrill in der Position „AUS“ befinden, drehen Sie das Gasflaschenventil am Regler in die Position „EIN“. Um einen Funken zu erzeugen, müssen Sie den Gasregler (A) drücken und in dieser Position 3-5 Sekunden lang halten, um einen Gasfluss zu ermöglichen, und dann gegen den Uhrzeigersinn auf „HI“ (B) drehen. Er kann Funken bis zum Anzündrohr des Brenners (C) sprühen. Sie hören ein „Schnappen“ vom Zünder und sehen auch eine orangefarbene Flamme, die aus dem Brennerzündrohr an der linken Seite des Brenners (D) kommt. Halten Sie den Gasregler nach dem „Schnappen“ noch zwei Sekunden lang gedrückt, damit das Gas vollständig in das Brennerrohr (E) strömen kann und das Anzünden gewährleistet ist. Wenn der Brenner angezündet ist, werden benachbarte Brenner auch angezündet, wenn ihre Regler auf „HI“ gestellt werden. Bei der Einstellung „HI“ sollte die Brennerflamme etwa 12-20 mm lang sein und mindestens eine orangefarbene Flamme aufweisen. Drehen Sie den Gasdrehknopf für die Minimaleinstellung

ganz nach links. Sollten Sie Schwierigkeiten haben, Ihren Gasgrill nach den obigen Schritten anzuzünden, wenden Sie sich für Rat an Ihren Fachhändler.

Wenn die automatische Zündung nicht verwendet werden kann, entfernen Sie bitte den Grillrost und den Hitzeverteiler (Heizplatte), und drehen Sie das Ventil gegen den Uhrzeigersinn auf 90°C, um es mit einem Grillanzünder im Abstand von 5 mm zum Brennerfeuerloch anzuzünden. Tauschen Sie den Grillrost und den Hitzeverteiler (Heizplatte) aus und tragen Sie dabei feuerfeste und hitzebeständige Handschuhe.

Warnung: Wenn der Brenner sich immer noch nicht anzündet, drehen Sie den Gasregler auf „AUS“ und warten Sie 2 Minuten, bis das unverbrannte Gas verdampft ist, bevor Sie erneut anzünden.

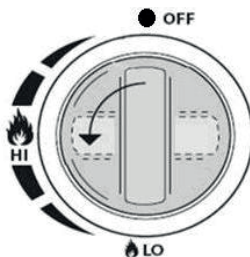
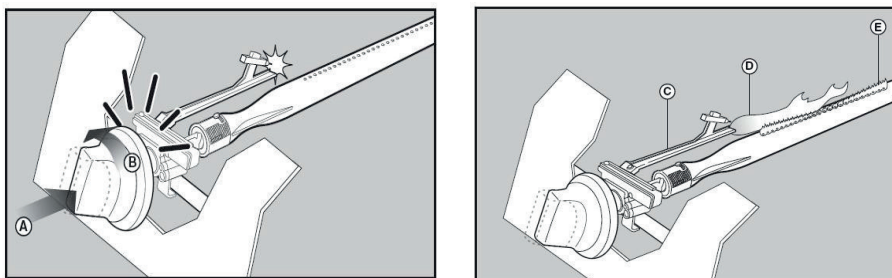

Hauptbrenner

Abbildung 4

WARNUNG

Zu Ihrer Sicherheit

Dieser Grill wurde nach hohen Qualitätsstandards gefertigt. HINWEIS: Die Verwendung und Installation dieses Produkts muss den örtlichen Vorschriften entsprechen.

WICHTIGER HINWEIS: Lesen Sie vor der Montage und Verwendung alle Anweisungen. Lesen und verstehen Sie alle Warnhinweise und Vorsichtsmaßnahmen, bevor Sie Ihren Grill in Betrieb nehmen.

VORSICHT

1. Dieser Grill ist nur für den Betrieb mit Gas geeignet.
2. Versuchen Sie nicht, den Grill zu bewegen, während er angezündet ist.
3. Verwenden Sie den Grill nur, wenn er vollständig zusammengebaut ist und alle Teile sicher befestigt und angezogen sind.
4. Halten Sie alle brennbaren Gegenstände und Oberflächen immer mindestens 91,4 cm (36 Zoll) vom Grill entfernt.
5. Verwenden Sie diesen Grill NICHT in der Nähe von ungeschützten, brennbaren Konstruktionen.
6. Nicht in explosionsgefährdeter Atmosphäre verwenden. Halten Sie den Grillbereich frei von brennbaren Materialien, Benzin und anderen entzündlichen Dämpfen und Flüssigkeiten.
7. Berühren Sie keine Metallteile des Grills, bis er vollständig abgekühlt ist (ca. 45 Minuten), um Verbrennungen zu vermeiden, es sei denn, Sie tragen Schutzkleidung (Grillhandschuhe, Topflappen usw.)

WARNUNG

1. Dieser Grill ist nur für den Außenbereich bestimmt und sollte nicht in einem Gebäude, einer Garage oder einem anderen geschlossenen Bereich verwendet werden.
2. Der Konsum von Alkohol, verschreibungspflichtigen oder nicht verschreibungspflichtigen Medikamenten kann die Fähigkeit des Bedieners beeinträchtigen, den Grill ordnungsgemäß zusammenzubauen oder sicher zu bedienen.
3. Öffnen Sie den Grilldeckel immer langsam und vorsichtig, da Sie sich durch Hitze und Dampf, die im Grill eingeschlossen sind, schwere Verbrennungen zuziehen können.
4. Stellen Sie Ihren Grill immer auf eine harte, ebene Fläche, weit entfernt von brennbaren Gegenständen. Eine Asphalt- oder Teeroberfläche ist für diesen Zweck möglicherweise nicht geeignet.
5. Lassen Sie einen angezündeten Grill nicht unbeaufsichtigt. Halten Sie Kinder und Haustiere jederzeit vom Grill fern.
6. Stellen Sie diesen Grill nicht auf eine Tischoberfläche.
7. Verwenden Sie den Grill nicht bei starkem Wind.

BITTE BEACHTEN

1. Der Grill muss vor der Benutzung auf einem sicheren, ebenen Untergrund aufgestellt werden.
2. Vor dem ersten Grillvorgang muss der Grill aufgeheizt und der Brennstoff mindestens 30 Minuten lang glühend heiß gehalten werden.
3. Beginnen Sie erst mit dem Grillen, wenn der Brennstoff eine Ascheschicht hat.
4. **WARNUNG!** Dieser Grill wird sehr heiß, bewegen Sie ihn während der Verwendung nicht.
5. Nicht in Innenräumen verwenden!
6. **WARNUNG!** Verwenden Sie keinen Spiritus oder Benzin zum Anzünden oder Nachzündes! Verwenden Sie nur Feueranzünder, die EN 1860-3 entsprechen!
7. **WARNUNG!** Halten Sie Kinder und Haustiere fern.

8. Lagerung

Ihre Gasflasche muss im Freien in einem gut belüfteten Bereich gelagert werden und muss von Ihrem Gasgrill getrennt werden, wenn sie nicht verwendet wird. Vergewissern Sie sich, dass Sie sich im Freien und fern von jeglichen Zündquellen befinden, bevor Sie versuchen, Ihre Gasflasche von Ihrem Gasgrill zu trennen. Wenn Sie Ihren Gasgrill nach einer Lagerzeit wieder in Betrieb nehmen, stellen Sie bitte sicher, dass Sie ihn auf Gaslecks und eventuelle Verstopfungen im Brenner usw. überprüfen, bevor Sie ihn benutzen. Beachten Sie auch die Reinigungshinweise, um die Sicherheit des Gasgrills zu gewährleisten.

Wenn der Gasgrill im Freien gelagert wird, stellen Sie sicher, dass alle Bereiche unter der Frontplatte frei von Hindernissen (Insekten usw.) sind. Dieser Bereich muss freigehalten werden, da dies den Fluss der Verbrennungs- oder Lüftungsluft beeinträchtigen kann.

9. Hinweise zur Reinigung

Es wird empfohlen, Ihren Gasgrill alle 90 Tage zu warten, aber es ist absolut notwendig, die Wartung mindestens einmal im Jahr durchzuführen. Dadurch verlängern Sie die Lebensdauer Ihres Gasgrills. Ihr Gasgrill ist mit minimalem Aufwand leicht zu reinigen. Befolgen Sie einfach diese hilfreichen Tipps für eine einfache Reinigung.

Fehlerbehebung

Notfälle	Mögliche Ursache	Prävention / Lösung
Gas tritt aus gerissenem / durchgeschnittenem / verbranntem Schlauch aus	Beschädigter Schlauch	Drehen Sie das Gas an der LPG-Flasche ab, wenn der Schlauch durchgeschnitten oder gerissen ist, tauschen Sie ihn aus. Siehe Test der LPG-Flaschenleitung und Anschlussregler an LPG
Gas tritt aus LPG-Flasche aus	Mechanisches Versagen durch Stillstand oder Fehlbedienung	Drehen Sie das Ventil an der LPG-Flasche ab
Gas tritt aus dem Ventil an der LPG-Flasche aus	Ausfall des Tankventils durch Fehlbedienung oder mechanisches Versagen	Drehen Sie das Ventil an der LPG-Flasche ab. Geben Sie die LPG-Flasche an den Gaslieferanten zurück
Gasaustritt zwischen LPG-Flasche und Regleranschluss	Unsachgemäße Installation, Verbindung nicht dicht, Ausfall der Gummidichtung	Drehen Sie das Ventil an der LPG-Flasche ab, entfernen Sie den Regler von der Flasche und prüfen Sie die Gummidichtung visuell auf Beschädigung, siehe Prüfung der LPG-Flasche und Anschluss des Reglers an die LPG-Flasche
Fire coming through control panel	Fire in burner tube section of burner due to partial blockage	Turn off control knobs and LP tank valve. After fire is out and grill is cold, remove burner and inspect for spider nests or rust. see natural hazard and cleaning the burner assembly pages.

Fehlerbehebung: Problem	Mögliche Ursache	Prävention / Lösung
Fettbrand oder ständige übermäßige Flammen über der Grillfläche	Zu viel Fettablage- rung im Brenner- bereich	Drehen Sie die LPG-Flasche ab. Lassen Sie den Deckel offen, damit die Flammen erlöschen können. Reinigen Sie nach dem Abkühlen den Innenbereich des Feuerraums, die Fettbüchse / -pfanne / -schale und andere Oberflächen von Speiseresten und überschüssigem Fett
Brenner lässt sich nicht mit Zünder anzünden	<p>Gasprobleme</p> <ol style="list-style-type: none"> 1. Anzündversuch des falschen Brenners 2. Brenner nicht mit Regelventil eingerastet 3. Verstopfung im Brenner 4. Kein Gasfluss 5. Dampfsperre an der Überwurfmutter zur LPG-Flasche 6. Überwurfmutter und Ventil an der LPG-Flasche nicht vollständig angeschlossen. 	<ol style="list-style-type: none"> 1. Siehe Anweisungen auf dem Bedienfeld und Abschnitt Verwendung und Pflege. 2. Stellen Sie sicher, dass die Ventile innerhalb der Brennerrohre positioniert sind. 3. Stellen Sie sicher, dass die Brennerrohre nicht durch Spinnweben oder andere Verfilzungen verstopft sind, siehe Abschnitt Reinigung in Verwendung und Pflege 4. Stellen Sie sicher, dass die LPG-Flasche nicht leer ist. Wenn die LPG-Flasche nicht leer ist, siehe „Plötzlicher Abfall des Gasflusses“. 5. Drehen Sie die Knöpfe ab und lösen Sie die Überwurfmutter von der LPG-Flasche. Verbinden Sie diese wieder und versuchen Sie es erneut. 6. Drehen Sie die Überwurfmutter etwa eine halbe bis dreiviertel Drehung
Brenner lässt sich nicht mit Zünder anzünden	<p>Siehe „Gasprobleme,“ auf der vorherigen Seite.</p> <ol style="list-style-type: none"> 2. Unsachgemäße Methode zum Anzünden von Streichhölzern 	<ol style="list-style-type: none"> 1. Siehe Abschnitt „Anzünden über Zündgassteuerung“ in Verwendung und Pflege.

Fehlerbehebung: Problem	Mögliche Ursache	Prävention / Lösung
Plötzlicher Abfall des Gasflusses oder niedrige Flamme	<ol style="list-style-type: none"> 1. Fettablagerung. 2. Sehr fettiges Fleisch. 3. Überhöhte Grilltemperatur 	<ol style="list-style-type: none"> 1. Reinigen Sie die Brenner und Innenseite des Grills / Feuerraums 2. Entfernen Sie vor dem Grillen das Fett vom Fleisch.
Flammen breiten sich aus	Starker oder böiger Wind. Der LPG-Vorrat ist knapp. Das Überlaufventil wurde ausgelöst.	Drehen Sie die Vorderseite des Grills in den Wind oder erhöhen Sie die Flammenhöhe. Füllen Sie die LPG-Flasche auf. Siehe „Plötzlicher Abfall des Gasflusses“ oben.
Anhaltender Fettbrand	Fett, das sich durch Lebensmittelablagerungen um das Brennersystem herum angesammelt hat.	Drehen Sie die Regler auf AUS. Drehen Sie das Gas an der LPG-Flasche ab. Lassen Sie den Deckel in Position und lassen Sie das Feuer ausbrennen. Nachdem der Grill abgekühlt ist, entfernen und reinigen Sie alle Teile
Flammenrückschlag... (Feuer in Brennerrohr(en))	Brenner und Brennerrohre sind verstopft	Drehen Sie die Regler auf AUS. Reinigen Sie den Brenner und / oder die Brennerrohre. Siehe Abschnitt Brennerreinigung in Verwendung und Pflege.
Aufflackern	<ol style="list-style-type: none"> 1. Fettablagerung. 2. Sehr fettiges Fleisch. 3. Überhöhte Grilltemperatur 	<ol style="list-style-type: none"> 1. Reinigen Sie die Brenner und Innenseite des Grills / Feuerraums 2. Entfernen Sie vor dem Grillen das Fett vom Fleisch. 3. Einstellen (niedriger)
LPG-Flasche kann nicht aufgefüllt werden	Einige Händler haben ältere Füllstutzen mit abgenutzten Gewinden.	Abgenutzte Düsen haben nicht genug „Biss“, um das Ventil einrasten zu lassen. Versuchen Sie es bei einem zweiten LPG-Händler.
Ein Brenner wird durch andere(n) Brenner nicht entzündet	Fettansammlungen oder Lebensmittelrückstände im Überleitungsrohr	Reinigen Sie das Überleitungsrohr mit einer Drahtbürste. Wenn Ihr Problem mit den obigen Informationen nicht gelöst werden kann, wenden Sie sich bitte an Ihren örtlichen Gashändler.

Wenn Ihr Problem mit den obigen Informationen nicht gelöst werden kann, wenden Sie sich bitte an Ihren örtlichen Gashändler.

- a) Schalten Sie den Brenner 15 bis 20 Minuten lang ein. Stellen Sie sicher, dass das Gerät kalt ist, bevor Sie fortfahren.
- b) Die Gitter sollten regelmäßig durch Einweichen und Waschen in Seifenwasser gereinigt werden.
- c) Die Innenflächen des Grillgehäusedeckels sollten ebenfalls mit heißer Seifenlauge abgewaschen werden. Verwenden Sie eine Drahtbürste, Stahlwolle oder einen Scheuerschwamm, um hartnäckige Stellen zu entfernen.
- d) Überprüfen Sie den Brenner regelmäßig, um sicherzustellen, dass keine Insekten und Spinnen das Gassystem verstopfen und somit den Gasfluss ablenken. Reinigen Sie die Venturi-Rohre am Brenner sehr sorgfältig, stellen Sie sicher, dass keine Verstopfungen vorhanden sind. Wir empfehlen die Verwendung eines Pfeifenreinigers zur Reinigung des Venturi-Rohrbereichs.
- e) Jegliche Änderungen an diesem Gerät können gefährlich sein und sind nicht zulässig.

10. Sicherheitshinweise für den Gasgrill

Stellen Sie Ihren Gasgrill auf eine sichere, ebene Fläche, entfernt von brennbaren Gegenständen wie Holzzäunen oder überhängenden Ästen. Verwenden Sie Ihren Gasgrill niemals in geschlossenen Räumen!
Bewegen Sie Ihren Gasgrill nach dem Anzünden nicht und lassen Sie ihn nicht unbeaufsichtigt. Halten Sie Kinder und Haustiere in einem sicheren Abstand zum Gasgrill. Halten Sie einen Feuerlöscher bereit. Der Gasgrill wird im Betrieb heiß, fassen Sie daher Deckel usw. mit Handschuhen an. Stellen Sie sicher, dass das Gerät vor der Lagerung vollständig abgekühlt ist.

Nur im Außenbereich verwenden!

Lesen Sie die Anleitung, bevor Sie den Gasgrill benutzen. Zugängliche Teile können sehr heiß sein, halten Sie kleine Kinder fern!
Bewegen Sie den Gasgrill während des Gebrauchs nicht. Drehen Sie nach Gebrauch die Gaszufuhr am Gasbehälter ab. Jegliche Veränderung des Geräts kann gefährlich sein und ist nicht zulässig.

WARTUNG:

Wartungszentrum:

Wenden Sie sich für die Produktionswartung bitte an die örtlichen Händler.

ENREGISTREZ CES INSTRUCTIONS POUR LES CONSULTER ULTÉRIEUREMENT

CES GRILS AU GAZ SONT CONÇUS POUR UNE UTILISATION EN EXTÉRIEUR UNIQUEMENT

IMPORTANT : LISEZ TOUTES LES INSTRUCTIONS ET OPÉRATIONS AVANT D'UTILISER CET APPAREIL. SUIVEZ TOUTES LES ÉTAPES DANS L'ORDRE. NE LAISSEZ JAMAIS LES ENFANTS UTILISER CET APPAREIL.

Avertissements :

Utilisation uniquement en extérieur. Lisez les instructions avant d'utiliser l'appareil. Les pièces accessibles peuvent être très chaudes, veuillez éloigner les jeunes enfants. Ne pas déplacer l'appareil en cours d'utilisation. Éteignez l'arrivée de gaz au niveau de la bouteille de gaz après utilisation. Toute modification de l'appareil peut être dangereuse. Les pièces scellées par le fabricant ou son représentant ne doivent pas être modifiées par l'utilisateur. Ne pas modifier l'appareil.

Attention :

Certaines pièces de cet appareil deviennent très chaudes, faites particulièrement attention lorsque des enfants ou des personnes âgées sont présentes.

Pour votre sécurité :

Ne pas entreposer et ne pas utiliser d'essence, de carburants mentholés ou d'autres liquides ou vapeurs inflammables à proximité de cet appareil ou de tout autre appareil. Ne jamais allumer un gril à gaz avec de l'essence ou des fluides similaires !

Conseil : l'utilisateur ne doit pas modifier l'assemblage du fabricant.

Certains fournisseurs de gaz liquide ont tendance à remplir les bouteilles de gaz liquide destinées à être utilisées dans le gril, au-delà de la capacité de remplissage des bouteilles. Ce « trop plein » peut créer une situation dangereuse. Le « trop plein » des réservoirs peut créer une surpression. En tant que dispositif de sécurité, la soupape de surpression du réservoir évacuera la vapeur de gaz pour éliminer cette surpression. Cette vapeur est combustible et peut par conséquent s'enflammer. Pour réduire les risques, prenez toujours les précautions de sécurité suivantes :

A. Lorsque votre réservoir est rempli, ne pas oublier de dire au fournisseur de ne pas le remplir à plus de 80 % de sa capacité totale.

B. Si vous possédez ou utilisez un réservoir d'appoint supplémentaire, ou si votre réservoir est débranché, ne jamais l'entreposer près du gril ou de la boîte de chauffage ou en dessous de ceux-ci, ou près d'une autre source d'allumage ou de chaleur.

UTILISATION ET CARACTÉRISTIQUES

Le gril du barbecue est sûr et facile à utiliser. Assurez-vous seulement d'utiliser votre barbecue à la bonne pression pour laquelle l'appareil a été conçu.

Les aliments peuvent être grillés sur la grille de cuisson avec ou sans le couvercle fermé. Lorsque le couvercle est fermé pendant 5 minutes, le couvercle doit rester ouvert pendant 1 minute pour libérer la chaleur.

Une ventilation adéquate est vitale pour la combustion et la performance efficace du barbecue. Cela assurera la sécurité de l'utilisateur et des autres personnes à proximité de la zone où l'appareil est utilisé. Ne jamais utiliser l'appareil dans un endroit clos/couvert.

Lorsque la vitesse du vent dépasse 2 m/s, ne pas utiliser le gril à gaz face au vent. L'appareil est conçu pour une utilisation en extérieur uniquement. Avertissement ! Les pièces accessibles peuvent être très chaudes. Éloignez les jeunes enfants. Lisez les instructions avant d'utiliser l'appareil. Ne pas déplacer l'appareil en cours d'utilisation. Éteindre l'appareil au niveau de la soupape ou du régulateur de la bouteille après utilisation. Toute modification de l'appareil peut être dangereuse et peut causer des blessures ou des dommages matériels. Les pièces scellées par le fabricant ou son représentant ne doivent pas être manipulées par l'utilisateur. Toute modification non autorisée de l'appareil invalidera la garantie de cet appareil. Ne pas modifier l'appareil. Ne jamais monter la bouteille en dessous du barbecue sur l'étagère de base car cela pourrait entraîner de graves blessures à l'utilisateur, à d'autres personnes et/ou des dommages matériels. Utiliser des gants de protection lors de la manipulation de composants particulièrement chauds.

L'appareil ne doit avoir aucune obstruction aérienne. Par exemple, des arbres, des arbustes, un toit en appentis. L'appareil doit être installé avec un espace libre de 1 m autour de l'appareil. L'appareil ne doit pas être utilisé près de matières inflammables. (Les produits à base de pétrole, les diluants ou autres objets solides portant une étiquette de mise en garde concernant l'inflammabilité). Fermer la soupape de la bouteille ou du régulateur de gaz après utilisation. L'utilisation de l'appareil dans des endroits clos peut être dangereuse et est interdite.

1. Données techniques

Pays de destination	Catégorie d'appareil	Gaz et pression d'alimentation	Brûleurs principaux	Brûleur latéral	Nom de l'appareil
			Taille d'injecteur Ø	Taille d'injecteur Ø	Puissance nominale totale (Hs)
BE, CH, CY, CZ, ES, FR, GB, GR, IE, IT, LT, LU, LV, PT, SK, SI	I3+(28-30/37) <input type="checkbox"/>	Butane (G30) 28-30 mbar	0.86 mm	0.76 mm	11.5kW 836g/h
		Propane (G31) 37 mbar	0.86 mm	0.76 mm	11.5kW 820g/h
BE, CY, DK, EE, FI, HU, LT, NL, NO, SE, SI, SK, RO, HR, TR, BG, LU, MT	I3B/P(30) <input checked="" type="checkbox"/>	Butane/Propane 30 mbar	0.86 mm	0.76 mm	11.5kW 836g/h
AT, CH, DE, SK	I3B/P(50) <input type="checkbox"/>	Butane/Propane 50 mbar	0.75 mm	0.66 mm	11.5kW 836g/h
PL	I3B/P(37) <input type="checkbox"/>	Butane/Propane 37 mbar	0.82 mm	0.66 mm	11.2kW 814g/h
Utiliser uniquement à l'extérieur. Lisez les instructions avant d'utiliser l'appareil. La bouteille de gaz ne doit pas être placée à l'intérieur du barbecue. ATTENTION : les pièces accessibles peuvent être très chaudes. Éloignez les jeunes enfants.			 0063-21 Made in China		

- a) Choisissez le régulateur approprié en fonction de la catégorie d'appareil et la pression de gaz dans le tableau ci-dessus. Par exemple, utilisez un régulateur de 37 mbar avec la catégorie d'appareil I3+ pour le gaz de propane.
- b) Marquage sur l'injecteur, par exemple, 0,75 indique que la dimension de l'injecteur est de 0,75 mm.

Remarque : Vous pouvez placer une casserole sur le brûleur latéral. (Le diamètre de la casserole est au maximum de Φ 24 cm et au minimum de Φ 8 cm

2. Étapes de montage

Assurez-vous que votre gril est assemblé correctement. Les instructions d'assemblage détaillées sont emballées avec chaque gril et indiquent des procédures d'assemblage spécifiques pour chaque modèle. Suivez ces instructions attentivement pour assurer un assemblage adéquat et sûr du gril. Mise en garde : Même si nous prenons toutes les mesures pour garantir un processus d'assemblage aussi simple que possible, les angles et les bords en acier peuvent causer des coupures en cas de mauvaise manipulation au cours des procédures d'assemblage. Soyez prudent lorsque vous manipulez les pièces au cours de l'assemblage. Il est fortement recommandé de vous protéger les mains à l'aide d'une paire de gants de travail.

3. Préparation

Vous aurez besoin d'une bouteille de gaz GPL et de régulateurs appropriés sous la pression du gaz pour utiliser le gril à gaz. Les régulateurs doivent être conformes à la norme EN12864 avec la version actuelle et la réglementation nationale. Consultez le point 6 pour de plus amples informations.

Conseils d'économie d'énergie :

- a) Réduire le temps d'ouverture du couvercle.
- b) Éteindre le gril dès la fin de la cuisson.
- c) Préchauffer le gril à gaz pendant 10 à 15 minutes seulement. (Sauf pour la première utilisation)
- d) Ne pas préchauffer plus longtemps que la durée recommandée.
- e) Ne pas utiliser un réglage plus élevé que nécessaire.
- f) Raccorder le tuyau et le régulateur au réservoir de gaz situé à gauche du gril à gaz. Garder en mémoire que le réservoir de gaz doit être tenu à l'écart de la chaleur et dans une position sûre. Le diamètre du tuyau est de 8 à 10 mm. **La longueur du tuyau ne doit pas dépasser 1,5 mètres.**

4. Installation

Après avoir acheté votre bouteille de gaz, vous pourrez alors la mettre en place avec votre gril à gaz.

- a) Le remplacement de la bouteille de gaz doit être effectué à l'écart de toute source d'allumage. Placer la bouteille de gaz à gauche ou à l'intérieur de votre barbecue, garder en mémoire que la bouteille doit être tenue à l'écart de la chaleur et dans une position sûre.
- b) Lorsque vous être prêt à utiliser votre gril à gaz, insérer le régulateur dans la soupape de la bouteille de gaz et serrer fermement.

Avertissement : Avant de tenter d'allumer votre gril à gaz, vous devez consulter les instructions d'allumage et l'avertissement/les points de sécurité. Vérifier le tuyau avant chaque utilisation, à la recherche de fissures, de coupures ou d'abrasions. Si le tuyau s'avère défectueux de quelque façon que ce soit, ne pas tenter d'utiliser votre gril à gaz. Lors du remplacement de votre bouteille de gaz, s'assurer qu'il n'y a aucune source d'allumage à proximité, par exemple des incendies, cigarettes, flammes nues etc. S'assurer que l'appareil est éteint.

S'assurer que le tuyau n'est pas tordu, ce qui affectera l'écoulement de gaz au moment de l'installation de votre gril à gaz. De plus, le tuyau ne doit pas présenter de tension excessive et ne doit toucher aucune pièce du gril à gaz qui peut être chaude.

Veiller à choisir un tuyau flexible dont la résistance à la chaleur est supérieure à 80 °C. Le tuyau flexible doit être remplacé tous les 2 ans ; il est nécessaire de remplacer le tuyau flexible lorsque la situation nationale l'exige. Comment changer votre bouteille

Note : Éteindre le commutateur de la bouteille (aucune clé nécessaire)

A) si vous placez la bouteille de gaz à l'extérieur du gril, la hauteur de la bouteille de gaz est inférieure à 80 cm et la largeur ne dépasse pas 35 cm, le poids net de la bouteille de gaz ne doit pas être supérieur à 15 kg ;

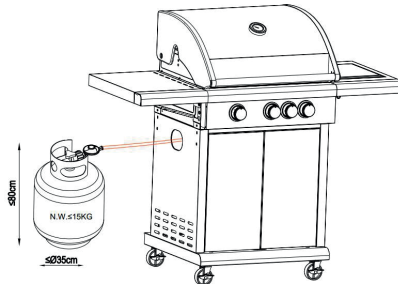
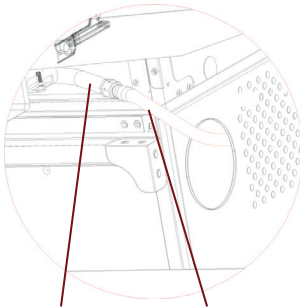

Figure 1

Comment connecter une bouteille de gaz

- Tourner le capuchon orange de sorte que la flèche pointe vers l'espace du carénage.
- Retirer le capuchon de sécurité orange en tirant sur le cordon, puis le retirer. Ne pas utiliser d'outils. Laisser le capuchon en suspension.
- Vérifier que la rondelle d'étanchéité noire est installée à l'intérieur de la soupape de la bouteille. Connecter le régulateur à la soupape.
- Tourner le commutateur dans le sens des aiguilles d'une montre sur la bouteille de gaz, puis allumer le grill à gaz comme indiqué.



Connecteur de gaz Tuyau

Illustration de la connexion
du barbecue et du tuyau

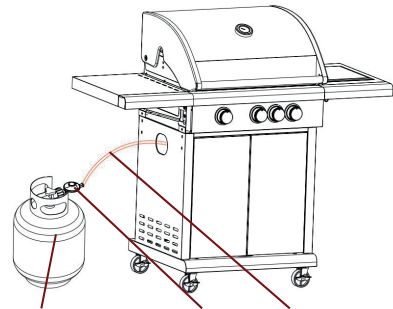

Bouteille de gaz Régulateur Tuyau

Illustration de la connexion de la bouteille
de gaz, du régulateur et du tuyau

Figure 2

Avvertimento : Toujours vérifier que la conduite de gaz ne fuit pas au niveau du connecteur avec de l'eau savonneuse en terminant toutes les connexions.

Comment déconnecter une bouteille de gaz

- Sauf pour les installations à deux bouteilles avec une soupape d'inversion, fermer le robinet de gaz s'il est fixé à l'appareil. Attendre que le brûleur et le voyant lumineux soient éteints. Pour les installations avec une soupape d'inversion, il suffit de désactiver la bouteille vide.
- Remettre le capuchon de sécurité orange sur la bouteille vide.

5. Avertissement et points de sécurité

Veillez lire les points suivants avant d'utiliser votre gril à gaz :

- a) Lisez les instructions avant d'utiliser l'appareil. Si les instructions ne sont pas suivies, cela peut entraîner des problèmes d'utilisation.
- b) Les pièces accessibles de ce gril à gaz peuvent être très chaudes pendant l'utilisation. Éloignez les jeunes enfants. Utiliser des protections lors de la manipulation de composants particulièrement chauds.
- c) En cas de fuite de gaz, fermer l'alimentation en gaz au niveau de la bouteille de gaz, éteindre les flammes ouvertes, ouvrir le couvercle et, si la fuite continue, vérifier les dommages, les mauvais raccordements, etc. Contactez immédiatement votre fournisseur de gaz local si le problème ne peut pas être résolu.
- d) Ne pas retirer le gril à gaz en cours d'utilisation.
- e) Ne pas utiliser ni stocker de liquide, de vapeurs ou autres matériaux à proximité lors de l'utilisation du gril à gaz.
- f) Ce gril doit être utilisé en extérieur uniquement. g) Ne pas utiliser de flamme nue pour vérifier les fuites de gaz. h) Ne pas utiliser le gril à gaz en cas de fuite de gaz. Fermer l'alimentation en gaz.
- i) Ne pas essayer de débrancher une partie de raccord de gaz si votre gril à gaz est en cours d'utilisation, sur le gril à gaz ou sur le régulateur/la bouteille de gaz.
- j) Des précautions sont à prendre lors de l'utilisation de votre gril à gaz, vous ne devez jamais le laisser sans surveillance pendant l'utilisation. Fermer l'alimentation en gaz de la bouteille de gaz après utilisation. k) La bouteille de gaz doit être nettoyée après utilisation. Ne pas obstruer l'ouverture coupe feu du compartiment de récipient. Si l'ouverture coupe feu est obstruée, veuillez utiliser une baguette ronde de Ø 1,6 mm pour draguer. Veiller à ne pas agrandir les orifices du brûleur ou les ouvertures d'orifice/buse lors du nettoyage du brûleur ou des soupapes.
- l) Ne pas tenter d'utiliser cet appareil dans un garage ou tout endroit clos. De plus, l'appareil doit être tenu à l'écart des matières inflammables, etc. Nous recommandons de garder une distance d'au moins 0,5 à 1,0 mètre de toute matière inflammable.
- m) Nous recommandons que ce gril soit entretenu par votre point de vente de gaz local au moins une fois par an par un ingénieur compétent. Ne pas tenter de réparer cet appareil vous-même. n) Toute modification de l'appareil peut être dangereuse. Ne tenter aucune intervention non autorisée des commandes principales de ce gril à gaz, comme les robinets à gaz, les injecteurs, les soupapes, etc.



Figure 3

AVERTISSEMENT : La zone noire de la poignée (voir l'image ci-dessus pour référence) deviendra chaude lors de l'utilisation du gril à gaz, **SOYEZ PRUDENT !** Ne pas toucher la zone noire.

6. Précautions de sécurité

- a) Toujours vérifier que la conduite de gaz ne fuit pas au niveau du connecteur avec de l'eau savonneuse après avoir effectué les connexions.
- b) Le couvercle supérieur doit toujours être ouvert lors de l'allumage du brûleur.
- c) Utiliser des gants de cuisine et des ustensiles de gril à gaz longs et solides lors de la cuisson sur le gril.
- d) Être prêt si un accident ou un incendie survient. Savoir où se trouvent la trousse de secours et les extincteurs et comment les utiliser.
- e) Garder tout cordon d'alimentation électrique et le tuyau d'alimentation en carburant à l'écart des surfaces chauffées.
- f) Toujours cuisiner avec la plus grande prudence.
- g) Ne pas chauffer de récipients en verre ou en métal non ouverts sur le gril. La pression peut s'accumuler et provoquer l'éclatement du récipient, pouvant entraîner de graves blessures ou des dommages au niveau du gril.

7. Instructions d'allumage

Mise en garde : Le couvercle doit être ouvert lors de l'allumage du brûleur !
 Ne pas se tenir avec le visage directement au-dessus du gril à gaz lors de l'allumage. La méthode d'allumage de votre gril à gaz est la suivante :

Allumage de commande de gaz pilote (brûleur principal ou brûleur principal avec brûleur latéral ou brûleur principal avec brûleur latéral et brûleur arrière) :

Après s'être assuré que les commandes de gaz sur le gril à gaz sont en position « OFF », positionner la soupape de la bouteille de gaz en position marche au niveau du régulateur. Pour créer une étincelle, appuyer sur le bouton de commande de gaz (A) et le maintenir dans cette position pendant 3 à 5 secondes pour permettre l'écoulement de gaz, puis le tourner dans le sens inverse des aiguilles d'une montre jusqu'à « HI » (B). Cela peut provoquer une étincelle au niveau du tube d'allumage du brûleur (C). Vous entendrez un « dé clic » de l'allumeur et vous verrez également une flamme orange provenant du tube d'allumage du brûleur situé à gauche du brûleur (D). Continuez à maintenir le bouton de commande du brûleur pendant deux secondes après le « dé clic », cela permettra au gaz de s'écouler complètement dans le tube du brûleur (E) et assurera l'allumage. Une fois le brûleur allumé, les brûleurs adjacents traverseront la lumière lorsque leurs commandes

sont réglées sur « HI ». Avec le réglage sur « HI », la flamme du brûleur doit avoir une longueur d'environ 12 à 20 mm avec au minimum une flamme orange. Tourner le bouton de commande de gaz complètement dans le sens inverse des aiguilles d'une montre pour un réglage minimum. Si vous rencontrez des difficultés pour allumer votre gril à gaz en suivant les étapes ci-dessus, contactez votre vendeur pour obtenir des conseils.

Si l'allumage automatique ne peut pas être utilisé, veuillez retirer la grille de cuisson et le diffuseur de chaleur (plaque chauffante), puis tourner la soupape dans le sens inverse des aiguilles d'une montre à 90 °C pour allumer avec un allume-barbecue à une distance de 5 mm de l'orifice de chauffe du brûleur. Replacer la grille de cuisson et le diffuseur de chaleur (plaque chauffante), veuillez porter des gants résistant au feu et à la chaleur.

Avvertissement : Si le brûleur ne s'allume toujours pas, tourner le bouton de commande sur « OFF » et attendre 2 minutes que le gaz non brûlé s'évapore avant toute nouvelle tentative d'allumage.

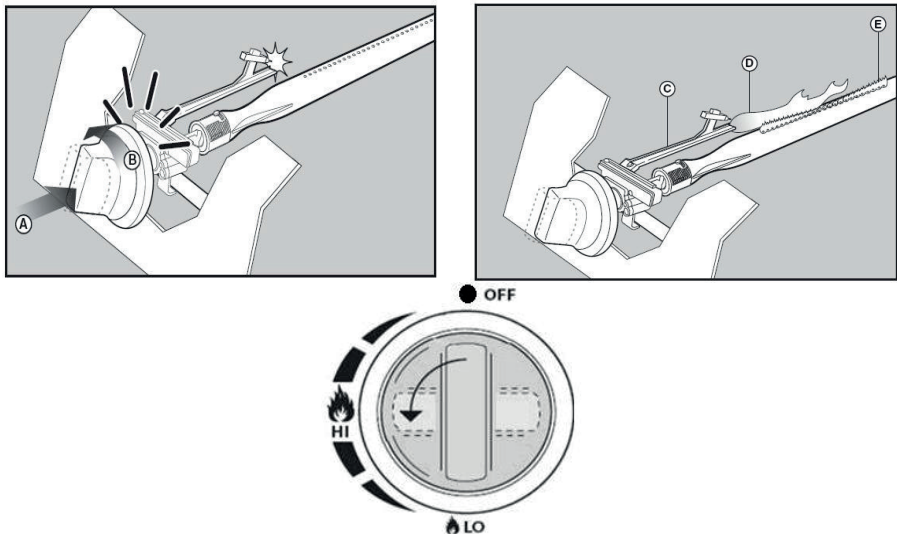

Figure 4

Brûleur principal

AVERTISSEMENT

Pour votre sécurité

Ce gril a été conçu selon des normes de qualité élevées. NOTE : L'utilisation et l'installation de ce produit doivent être conformes aux codes locaux.

INFORMATION IMPORTANTE : lisez toutes les instructions avant l'assemblage et l'utilisation. Lisez et comprenez tous les avertissements et toutes les précautions avant d'utiliser votre gril.

MISE EN GARDE

1. Ce gril doit être utilisé avec du gaz uniquement.
2. Ne pas tenter de déplacer le gril pendant qu'il est allumé.
3. Ne pas utiliser le gril sauf s'il est complètement assemblé et que toutes les pièces sont fixées et serrées en toute sécurité.
4. Toujours garder tous les objets et toutes les surfaces combustibles à au moins 91,4 cm (36 pouces) du gril.
5. NE PAS utiliser ce gril à proximité de constructions combustibles non protégées.
6. Ne pas utiliser l'appareil dans une atmosphère explosive. Garder la zone du gril dégagée et exempte de matières combustibles, d'essence et d'autres liquides et vapeurs inflammables.
7. Ne pas toucher les pièces métalliques du gril jusqu'à ce qu'il soit complètement refroidi (environ 45 minutes) pour éviter les brûlures, sauf si vous portez un équipement de protection (mitaines de barbecue, cache-pot, etc.).

AVERTISSEMENT

1. Ce gril doit être utilisé uniquement en extérieur et ne doit pas être utilisé dans un bâtiment, un garage ou tout autre endroit clos.
2. La consommation d'alcool ou de médicaments, sous ordonnance ou en vente libre, peut compromettre la capacité de 9 l'utilisateur à assembler correctement ou à utiliser en toute sécurité le gril.
3. Toujours ouvrir le couvercle du gril lentement et avec précaution car la chaleur et la vapeur retenues à l'intérieur du gril peuvent vous brûler sévèrement.
4. Toujours placer votre gril sur une surface plane dure loin des combustibles. Une surface d'asphalte ou de bitume n'est pas acceptable à cette fin.
5. Ne pas laisser le gril allumé sans surveillance. Toujours garder les enfants et les animaux domestiques à distance du gril.
6. Ne pas placer ce gril sur n'importe quelle table.
7. Ne pas utiliser le gril en cas de vents violents.

VEUILLEZ LIRE ATTENTIVEMENT CE QUI SUIT

1. Le barbecue doit être installé sur une base plane sûre avant l'utilisation.
2. Le barbecue doit être chauffé et le combustible rester rouge chaud pendant au moins 30 minutes avant la première cuisson.
3. Ne pas cuisiner avant que le combustible n'ait un dépôt de cendres.
4. AVERTISSEMENT ! Ce barbecue deviendra très chaud, ne pas le déplacer pendant son fonctionnement.
5. Ne pas utiliser en intérieur !
6. AVERTISSEMENT ! Ne pas utiliser d'alcool ou de pétrole pour l'allumage ou le rallumage ! Utiliser uniquement des allume-feu conformes à la norme EN 1860-3 !
7. AVERTISSEMENT ! Garder les enfants et les animaux domestiques à distance.

8. Stockage

Votre bouteille de gaz doit être rangée à l'extérieur dans un endroit bien ventilé et doit être déconnectée de votre gril à gaz lorsqu'elle n'est pas utilisée. Assurez-vous d'être à l'extérieur et à l'écart de toute source d'allumage avant de déconnecter votre bouteille de gaz de votre gril à gaz. Lorsque vous utilisez votre gril à gaz après une période de stockage, assurez-vous de vérifier l'absence de fuites de gaz et de détecter toute obstruction dans le brûleur, etc. avant de l'utiliser. Suivez également les instructions de nettoyage pour vous assurer que le gril est sûr.

Si le gril à gaz est entreposé à l'extérieur, assurez-vous que toutes les zones situées sous le panneau avant ne sont pas obstruées (insectes, etc.). Cette zone doit rester libre, car cela pourrait affecter l'écoulement d'air de combustion ou de ventilation.

9. Instructions de nettoyage

Un entretien est recommandé tous les 90 jours pour votre gril à gaz, mais il est absolument nécessaire de le faire au moins une fois par an. Ainsi, vous prolongerez la durée de vie de votre gril à gaz. Votre gril à gaz est facile à nettoyer avec un minimum d'effort. Il vous suffit de suivre ces conseils utiles pour faciliter le nettoyage.

Dépannage

Cas d'urgence	Cause possible	Prévention/Solution
Fuite de gaz par tuyau fissuré/coupé/brûlé	Tuyau endommagé	Fermer le gaz au niveau du réservoir de propane liquide (LP). Si le tuyau est coupé ou fissuré, le remplacer. Voir le test principal du réservoir LP et le régulateur de connexion au réservoir LP
Fuite de gaz au niveau du réservoir LP	Panne mécanique due à une mise au repos ou à une mauvaise manipulation	Fermer la soupape du réservoir LP
Fuite de gaz au niveau de la soupape du réservoir LP	Panne ou soupape de réservoir due à une mauvaise manipulation ou à une défaillance mécanique	Fermer la soupape du réservoir LP. Retourner le réservoir LP au fournisseur de gaz
Fuite de gaz entre le réservoir LP et le raccord du régulateur	Mauvaise installation, connexion non serrée, défaillance du joint en caoutchouc	Fermer la soupape du réservoir LP, retirer le régulateur de la bouteille et vérifier visuellement que le joint en caoutchouc n'est pas endommagé, voir le test du réservoir LP et le régulateur de connexion au réservoir LP
Feu venant du panneau de commande	Incendie dans la section de tube de brûleur du brûleur causé par un blocage partiel	Fermer les boutons de commande et la soupape du réservoir LP. Une fois que l'incendie est éteint et que le gril est froid, retirer les brûleurs et vérifier la présence de rouille ou de nids d'insectes. Consulter les pages sur les catastrophes naturelles et le nettoyage du brûleur.

Dépannage : Problème	Cause possible	Prévention/Solution
Feu de graisse ou flammes excessives en continu sur la surface de cuisson	Accumulation excessive de graisse dans la zone des brûleurs	Éteindre le réservoir LP. Laisser le couvercle ouvert pour permettre aux flammes de s'éteindre. Après refroidissement, nettoyer les particules d'aliments et l'excès de graisse de la chambre de combustion, du godet graisseur/casserole de graisse/bac à graisse et des autres surfaces.
Le brûleur ne s'allume pas en utilisant l'allumeur	Problèmes de gaz <ol style="list-style-type: none"> 1. Tentative d'allumage d'un mauvais brûleur 2. Le brûleur n'est pas en prise avec la soupape de régulation 3. Obstruction dans le brûleur 4. Aucun écoulement de gaz 5. Verrouillage de la vapeur au niveau de l'écrou de couplage au réservoir LP 6. L'écrou de couplage et la soupape du réservoir LP ne sont pas complètement connectés. 	<ol style="list-style-type: none"> 1. Voir les instructions sur le panneau de commande et la section Utilisation et entretien. 2. Assurez-vous que la soupape est placée à l'intérieur des tubes de brûleur. 3. Assurez-vous que les tubes de brûleur ne sont pas obstrués par des toiles d'araignées ou d'autres matériaux emmêlés, voir la section sur le nettoyage et l'utilisation et entretien 4. Assurez-vous que le réservoir LP n'est pas vide. Si le réservoir LP n'est pas vide, reportez-vous à la section « baisse soudaine de l'écoulement de gaz » 5. Fermer les boutons et débrancher l'écrou de couplage du réservoir LP. Rebranchez et réessayez. 6. Tournez l'écrou de couplage de la moitié aux trois quarts environ
Le brûleur ne s'allume pas en utilisant l'allumeur	Reportez-vous à la page précédente, section « Problèmes de gaz ». 2. Méthode d'allumage inappropriée	1. Reportez-vous à « Allumage de la commande de gaz pilote », section Utilisation et entretien

Dépannage : Problème	Cause possible	Prévention/Solution
Baisse soudaine de l'écoulement de gaz ou feu doux	<ol style="list-style-type: none"> 1. Accumulation de graisse. 2. Graisse excessive dans la viande. 3. Température de cuisson excessive 	<ol style="list-style-type: none"> 1. Nettoyer les brûleurs et l'intérieur du gril/foyer. 2. Enlevez la graisse de la viande avant de la faire griller.
Extinction des flammes	Vents forts ou en rafales. Manque de gaz LP. La soupape de trop-plein s'est déclenchée.	Tourner l'avant du gril pour faire face au vent ou augmentez la hauteur de la flamme. Remplir le réservoir LP. Reportez-vous à la section « Baisse soudaine de l'écoulement de gaz » ci-dessus.
Feu de graisse persistant	Graisse piégée par l'accumulation de nourriture autour du brûleur.	Tourner les boutons sur OFF. Éteindre le gaz au niveau du réservoir LP. Laisser le couvercle en place et laisser le feu s'éteindre. Une fois le gril refroidi, retirer et nettoyer toutes les pièces.
Retour de flammes... (feu dans le(s) tube(s) de brûleur)	Le brûleur et les tubes de brûleur sont obstrués.	Tourner les boutons sur OFF. Nettoyer le brûleur et/ou les tubes de brûleur. Voir la section relative au nettoyage du brûleur du manuel d'utilisation et d'entretien
Embrasement	<ol style="list-style-type: none"> 1. Accumulation de graisse. 2. Graisse excessive dans la viande. 3. Température de cuisson excessive 	<ol style="list-style-type: none"> 1. Nettoyer les brûleurs et l'intérieur du gril/foyer. 2. Enlevez la graisse de la viande avant de la faire griller. 3. Régler une température (inférieure)
Impossible de remplir le réservoir LP	Certains vendeurs ont des buses de remplissage plus anciennes avec des filets usés.	Les buses usées ne sont pas assez « mordantes » pour venir en prise avec la soupape. Essayer un autre vendeur LP.
Un des brûleurs ne s'allume pas avec les autres brûleurs	Accumulation de graisse ou de particules d'aliments dans l'extrémité du tube de transfert	Nettoyer le tube de transfert à l'aide d'une brosse métallique. Si votre problème n'est pas résolu à partir des informations ci-dessus, veuillez contacter votre fournisseur de gaz local.

Si votre problème n'est pas résolu à partir des informations ci-dessus, veuillez contacter votre fournisseur de gaz local.

- a) Allumer le brûleur pendant 15 à 20 minutes. S'assurer que l'appareil est froid avant de continuer.
- b) Les grilles doivent être nettoyées périodiquement par trempage et lavage à l'eau savonneuse.
- c) Les surfaces intérieures du couvercle de boîtier de gril doivent également être lavées à l'eau chaude savonneuse. Utiliser une brosse métallique, une laine d'acier ou un tampon à récurer pour éliminer les taches tenaces.
- d) Contrôler périodiquement le brûleur pour vous assurer qu'il est exempt d'insectes et d'araignées susceptibles de boucher le système de gaz et de dévier l'écoulement de gaz. Veiller à nettoyer les tuyaux Venturi sur le brûleur très soigneusement, s'assurer qu'il n'y a pas d'obstruction. Nous vous recommandons d'utiliser un cure-pipe pour nettoyer la zone du tuyau Venturi.
- e) Toute modification de cet appareil peut être dangereuse et est interdite.

10. Conseils de sécurité pour les grils à gaz

Placez votre gril à gaz sur une surface plane et sûre, loin des objets inflammables tels que les clôtures en bois ou les branches d'arbres en surplomb. N'utilisez jamais votre gril à gaz en intérieur !

Une fois allumé, ne déplacez pas votre gril à gaz et ne le laissez pas sans surveillance. Gardez les enfants et les animaux domestiques à une distance de sécurité du gril à gaz. Gardez un extincteur à portée de main. Le gril à gaz deviendra chaud lors de son utilisation, manipulez donc les couvercles, etc. à l'aide de gants. Assurez-vous que l'appareil est complètement refroidi avant de le ranger.

Utilisation uniquement en extérieur !

Lisez les instructions avant d'utiliser le gril à gaz. Les pièces accessibles peuvent être très chaudes, garder les jeunes enfants à distance !

Ne pas retirer le gril à gaz pendant son utilisation. Fermer l'alimentation en gaz au niveau du récipient de gaz après utilisation. Toute modification de cet appareil peut être dangereuse et est interdite.

ENTRETIEN :

Centre de maintenance :

adressez-vous aux vendeurs locaux pour la maintenance de la production.

MENTSE EL EZEKET AZ UTASÍTÁSOKAT A JÖVŐBENI HIVATKOZÁSHOZ

EZT A GÁZGRILLT KIZÁRÓLAG KÜLTÉRI HASZNÁLATRA TERVEZTÉK.

FONTOS: A KÉSZÜLÉK ÜZEMELTETÉSE ELŐTT OLVASSA EL AZ ÖSSZES UTASÍTÁST ÉS MŰVELETET. KÖVESSE AZ ÖSSZES LÉPÉST SORRENDEN. SOHA NE ENGEDJE, HOGY GYERMEKEK KEZELJÉK EZT A KÉSZÜLÉKET.

Figyelmeztetések:

Csak kültéren használható. A készülék használata előtt olvassa el a használati utasításokat. A hozzáférhető részek nagyon forrók lehetnek, tartsa távol a kisgyermeket. Ne mozgassa a készüléket használat közben. Használat után zárja el a gázellátást a gázpalacknál. A készülék bármilyen módosítása veszélyes lehet. A gyártó vagy képviselője által lepecsételt alkatrészeket a felhasználó nem módosíthatja. Ne módosítsa a készüléket.

Figyelem:

A készülék egyes részei nagyon felforrósodnak, különösen óvatosan járjon el, ha gyermekek vagy idősök vannak jelen.

Az Ön biztonsága érdekében:

Ne tároljon vagy használjon benzint, mentolos tüzelőanyagokat vagy más gyúlékony gőzöket és folyadékokat ennek vagy bármely más készüléknek a közelében. Soha ne gyújtson be gázgrillt benzinnel vagy hasonló folyadékkal! Javaslat: A felhasználó ne változtassa meg a gyártó által csomagolt egységet.

Egyes folyadékgáz-kereskedők a tartályok töltési kapacitását meghaladó mértékben tölthetik fel a grill sütőben használandó folyadékgáztartályokat. Ez a „túltöltés” veszélyes állapotot eredményezhet. A tartályok „túltöltése” túlnyomáshoz vezethet. Biztonsági eszközként a tartályok nyomáscsökkentő szelepe kiengedi a gázgőzöket, hogy ezt a túlnyomást levezesse. Ez a gőz éghető, ezért belobbanhat. Ezen veszély csökkentése érdekében a következő biztonsági óvintézkedéseket kell tennie:

A. Amikor feltölteti a tartályt, mindenképpen mondja meg a forgalmazónak, hogy a teljes kapacitás legfeljebb 80%-áig töltsse fel.

B. Ha Ön rendelkezik vagy használ extra tartalék tartályt, vagy van egy leválasztott tartálya, akkor azt soha ne tárolja a grillegység vagy a fűtődoboz közelében vagy alatt, illetve semmilyen más gyújtó- vagy hőforrás közelében.

HASZNÁLAT ÉS JELLEMZŐK

A grillsütő biztonságos és könnyen használható. Kérjük, hogy csak a megfelelő, rendeltetésszerű nyomáson használja a grillsütőt.

Az ételek a sütőrácsra a fedéllel vagy anélkül is grillezhetők. Ha a fedelet 5 percre lecsukta, a hő kiengedéséhez a fedelet 1 percre nyitva kell tartani.

A megfelelő szellőzés elengedhetetlen a grill égéséhez és hatékonyságához. Ez biztosítja a felhasználó és a készülék használatának közelében tartózkodó más személyek biztonságát. Soha ne használja a készüléket zárt, fedett helyen.

Ha a szél sebessége meghaladja a 2 m/s-ot, ne használja a gázgrillt a széllel szemben. A készüléket kizárólag kültéri használatra tervezték. Figyelem! A hozzáférhető részek nagyon forrók lehetnek. Tartsa távol a kisgyermeket. A készülék használata előtt olvassa el a használati utasításokat. Ne mozgassa a készüléket használat közben. Használat után zárja el a készüléket a tartályszelepnél vagy a szabályozószelepnél. A készülék bármilyen módosítása veszélyes lehet, és sérülést vagy anyagi kárt okozhat. A gyártó vagy képviselője által lezárt alkatrészeket a felhasználó nem manipulálhatja. A készülék bármilyen jogosulatlan módosítása esetén a készülékre vonatkozó garancia érvényét veszti. Ne módosítsa a készüléket. Soha ne szerelje a tartályt a grillsütő alá az alappalra, mivel ez a felhasználó, más személyek és/vagy tárgyak súlyos sérüléséhez vezethet. Használjon védőkesztyűt, ha különösen forró részeket kezel.

A készülék felett nem szabad akadálnak lennie. Pl. fák, bokrok, tetőszerkezetek. A készüléket úgy kell telepíteni, hogy a készülék körül 1 m szabad távolság maradjon. A készüléket nem szabad gyúlékony anyagok közelében használni. (Kőolaj alapú termékek, hígítók vagy bármilyen más szilárd tárgy, amely „gyúlékony” figyelmeztető címkével van ellátva). Használat után zárja el a gáztartályt vagy a szabályozó szelepét. A készülék zárt helyiségekben történő használata veszélyes lehet, és tilos.

1. Műszaki adatok

Célszágok	Készülék kategória	Gáz és tápnyomás	Fő égők	Oldalégő	A készülék neve
			Injektor mérete Ø	Injektor mérete Ø	Teljes névleges hőleadás (Hs)
BE, CH, CY, CZ, ES, FR, GB, GR, IE, IT, LT, LU, LV, PT, SK, SI	I3+(28-30/37) <input type="checkbox"/>	Bután (G30) 28-30 mbar	0.86 mm	0.76 mm	11.5kW 836g/h
		Propán (G31) 37 mbar	0.86 mm	0.76 mm	11.5kW 820g/h
BE, CY, DK, EE, FI, HU, LT, NL, NO, SE, SI, SK, RO, HR, TR, BG, LU, MT	I3B/P(30) <input checked="" type="checkbox"/>	Bután/Propán 30 mbar	0.86 mm	0.76 mm	11.5kW 836g/h
AT, CH, DE, SK	I3B/P(50) <input type="checkbox"/>	Bután/Propán 50 mbar	0.75 mm	0.66 mm	11.5kW 836g/h
PL	I3B/P(37) <input type="checkbox"/>	Bután/Propán 37 mbar	0.82 mm	0.66 mm	11.2kW 814g/h

Csak szabadban használja!
A készülék használata előtt olvassa el az utasításokat. A gázpalackot nem szabad a BBQ belsejébe tenni.
FIGYELEM: a hozzáférhető részek nagyon forróak lehetnek.
Tartsa távol a kisgyermeket.



0063-21
Made in China

- a) Válassza ki a megfelelő szabályozót a fenti táblázatban szereplő készülékkategóriának és gáznyomásnak megfelelően, pl. propángázhoz használjon 37 mbar-os szabályozót I3+ készülékkategóriával.
- b) Az injektoron lévő jelölés, például a 0,75 azt jelzi, hogy az injektor mérete 0,75 mm.

Megjegyzés: Egy serpenyőt helyezhet az oldalégőre. (A serpenyő átmérője max. Ø24 cm és min. Ø8 cm)

2. Szerelési lépések

Győződjön meg róla, hogy a grill megfelelően van összeszerelve. Minden egyes grillhez részletes összeszerelési útmutatót mellékelünk, amely minden egyes modellre vonatkozóan megadja az összeszerelési eljárásokat. A grill helyes és biztonságos összeszerelése érdekében gondosan kövesse ezeket az utasításokat. Vigyázat: Bár mindent megteszünk annak érdekében, hogy az összeszerelési folyamat a lehető legegyszerűbb legyen, a gyártott acélalkatrészeknél a sarkok és élek vágásokat okozhatnak, ha az összeszerelési eljárások során helytelenül kezelik őket. Az összeszerelés során óvatosan bánjon az alkatrészekkel. Határozottan ajánlott, hogy a kezét munkakesztyűvel védje.

3. Előkészítés

Ennek a gázgrillnek a működtetéséhez LPG-gáztartályra és a gáznyomásnak megfelelő szabályozókra lesz szüksége. A szabályozóknak meg kell felelniük az EN12864 aktuális változatának és az országos szabályozásnak. További utasításokat a 6. pont tartalmaz.

Energiatakarékossági tippek:

- a) Csökkentse a fedél nyitási idejét.
- b) Kapcsolja ki a grillt, amint a sütés befejeződött.
- c) Csak 10–15 percre melegítse elő a gázgrillt. (Kivéve az első használatot)
- d) Ne melegítse elő az ajánlottnál hosszabb ideig.
- e) Ne használjon a szükségesnél magasabb beállítást.
- f) Csatlakoztassa a tömlőt és a szabályozót a gázgrill bal oldalán lévő gáztartályhoz. Ne feledje, hogy a gáztartályt a hőtől távol és biztonságos helyen kell tartani. A tömlő 8–10 mm átmérőjű. **Az ajánlott tömlőhossza maximálisan 1,5 méter.**

4. Összeszerelés

A gáztartály megvásárlása után készen áll a gázgrill összeszerelésére.

- a) A gáztartály cseréjét gyújtóforrásoktól távol kell végrehajtani. Helyezze a gáztartályt a bal oldalra vagy a grillsütő belsejébe, és ne feledje, hogy a gáztartályt a hőtől távol és biztonságos helyen kell tartani.
- b) Amikor készen áll a gázgrill használatára helyezze be a szabályozót a gáztartály szelepébe, és húzza meg.

Figyelmeztetés: Mielőtt kipróbálná a gázgrillt, tekintse át a begyújtási utasításokat, figyelmeztetéseket és óvintézkedéseket. Ellenőrizze a tömlőt minden használat előtt, repedéseket, vágásokat vagy horzsolást keresve. Ha a tömlő meghibásodik, ne próbálja meg használni a gázgrillt. A gáztartály cseréjekor győződjön meg róla, hogy nincs tűzforrás a közelben, például tűz, cigaretta, nyílt láng stb. Győződjön meg róla, hogy a készülék ki van kapcsolva.

A gázgrill összeszerelésekor győződjön meg róla, hogy a tömlő nincs megcsavarodva, mert ez hatással van a gázáramlásra. Ezenkívül a tömlő nem feszülhet túlságosan, és nem érhet a gázgrill olyan részéhez, amely forró lehet.

Válasszon egy 80 °C-nál nagyobb hőállóságú tömlőt, és cserélje ki a tömlőt két évente. Az országos követelményeknek megfelelően kell tömlőt cserélni. A tartály cseréje
Megjegyzés: Zárja el a tartály kapcsolóját (nincs szükség csavarkulcsra)

- A) Ha a gáztartályt a grillen kívül helyezik el, a tartály magassága 80 cm alatt van, szélessége 35 cm-en belül van, és a tartály nettó tömege nem haladhatja meg a 15 kg-ot.

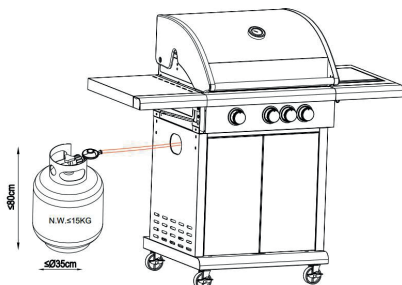

1. ábra

A gáztartály csatlakoztatása

- Fordítsa el a narancssárga sapkát, hogy a nyíl a burkolat részére mutasson.
- Távolítsa el a narancssárga biztonsági sapkát a szíj kihúzásával. Ne használjon szerszámokat. Hagyja a sapkát lógva.
- Ellenőrizze, hogy a fekete tömítés be van-e szerelve a tartályszelepbe. Csatlakoztassa a szabályozót a szelephöz.
- Fordítsa el a gáztartály kapcsolóját az óramutató járásával megegyező irányba, majd kapcsolja be a gázgrillt az utasításoknak megfelelően.

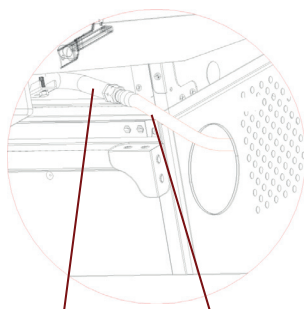

Gázcsatlakozó

Tömítő

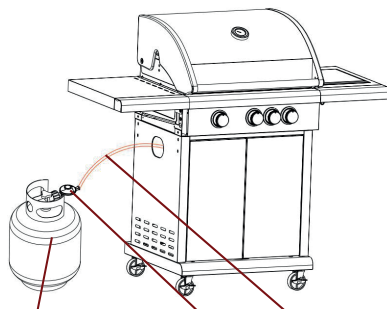

Gáztartály

Szabályozó

Tömítő

Ábra a gázgrill és a tömlő csatlakoztatásához

Ábra a gáztartály, a szabályozó és a tömlő csatlakoztatásához

2. ábra

Figyelmeztetés: Mindig használjon szappanos vizet, hogy ellenőrizze a szivárgást a gázvezeték csatlakozóján, amikor létrehozta az összes csatlakozást.

A gáztartály leválasztása

- A váltószelepes kéttartályos egységek kivételével, zárja el a gázcsapot, ha a berendezésre van szerelve. Várjon, amíg az égő és az órláng kialszik. A váltószeleppel ellátott berendezésnél csak kapcsolja le az üres tartályt.
- Helyezze a narancssárga biztonsági sapkát egy üres tartályra.

5. Figyelmeztetések és óvintézkedések

A gázgrill használata előtt olvassa el a következő pontokat:

- a) A készülék használata előtt olvassa el a használati utasításokat. Ha nem követi az utasításokat, az problémákat okozhat a használat során.
- b) A gázgrill hozzáférhető részei nagyon forrók lehetnek használat közben. Tartsa távol a kisgyermeket. Használjon védőkesztyűt, ha különösen forró részeket kezel.
- c) Ha gázszivárgás következik be, kapcsolja ki a gáztartály gázellátását, oltson ki minden nyílt lángot, nyissa ki a fedelet, és ha a szivárgás folytatódik, keressen sérüléseket, rossz csatlakozást stb. Ha a probléma nem oldható meg, azonnal forduljon a helyi gázkereskedőhöz.
- d) Ne mozgassa a gázgrillt használat közben.
- e) Ne használjon vagy tároljon semmilyen folyadékot, gőzt vagy más anyagot a közelben a gázgrill üzemeltetése során.
- f) Ez a gázgrill csak kültéri használatra alkalmas. g) Ne használjon nyílt lángot a gázszivárgás ellenőrzésére. h) Gázszivárgás esetén ne működtesse a gázgrillt. Zárja el a gázellátást.
- i) A gázgrill használata közben, ne próbálja meg leválasztani semmilyen gázszervizet a gázgrillről vagy a gázszabályozóról/-tartályról.
- j) Óvatosan kezelje a gázgrillt, és ne hagyja felügyelet nélkül használat közben. Használat után zárja el a gázellátást a gáztartálynál. k) A gázgrillt használat után tisztítani kell. Ne takarja el a tárolórekesz tűznyílását. Ha a tűznyílás el van takarva, használjon $\Phi 1,6$ mm-es hengeres pálcát a kotráshoz. Az égő vagy a szelepek tisztításakor ügyeljen arra, hogy ne növelje az égőnyílás/fúvókanyílás méretét.
- l) Ne próbálja meg a készüléket garázsban vagy zárt területen használni. Ezenkívül a készüléket gyúlékony anyagoktól távol kell tartani. Javasoljuk, hogy legalább 0,5–1,0 méter távolságot tartson minden gyúlékony anyagtól.
- m) Javasoljuk, hogy a helyi gázkereskedőnél legalább évente egyszer egy szaktechnikus szervizelje a gázgrillt. Ne próbálja meg szervizelni ezt a készüléket. n) A készülék bármilyen módosítása veszélyes lehet. Ne próbálja meg nem engedélyezett módosítást végrehajtani a gázgrill fő kezelőszervein, tehát a gázcsapon, az injektorokon, szelepeken stb.



3. ábra

FIGYELMEZTETÉS: A gázgrill használata során a fogantyú fekete területe (lásd a fenti ábrát) forró lesz, legyen óvatos! Ne érjen a fekete területhez.

6. Biztonsági óvintézkedések

- Mindig használjon szappanos vizet, hogy ellenőrizze a szivárgást a gázvezeték csatlakozóján a csatlakozások létrehozása után.
- Az égő meggyújtásakor a felső fedélnek mindig nyitva kell lennie.
- Használjon sütőkesztyűt és erős, hosszú nyelű gázturbinát a grillen való sütéshez.
- Készüljön fel baleset vagy tűz esetére. Ismerje az elsősegélykészletek és tűzoltó készülékek helyét, és ismerje a használatuk módját.
- Tartsa távol a villamos tápkábelt és a tüzelőanyag-ellátó tömlőt minden fűtött felülettől.
- Mindig körültekintően készítsen ételt.
- Ne melegítse fel nem nyitott üveg- vagy fémedényeket a grillen. Nyomásnövekedés léphet fel, és az edény felrobbanhat, és súlyos személyi sérülést vagy a grill károsodását okozhatja.

7. Utasítások a begyűjtáshoz

Vigyázat: Az égő begyűjtésakor a fedélnek nyitva kell lennie!

Ne álljon arccal közvetlenül a gázgrill fölé, amikor begyűjti azt. A gázgrill a következő gyűjtési módszerrel rendelkezik:

Óráng gyűjtésvezérlés (fő égő vagy fő égő oldalégővel vagy fő égő oldalégővel és hátsó égővel):

Ha a gázgrill összes gázszabályozója „OFF” (KI) állásban van, fordítsa a gázpalack szelepét a gázszabályozónál bekapcsolt állásba. A szikragyűjtáshoz meg kell nyomni a gázszabályozó gombot (A), és 3-5 másodpercig ebben a helyzetben kell tartani, hogy a gáz áramolhasson, majd az óramutató járásával ellentétes irányban el kell fordítani a „HI” állásba (B). Ez szikrát adhat az égő gyűjtőcsövéhez (C). Hallani fogja a gyűjtő „csattanását”, és látni fogja, hogy az égő bal oldalán lévő égőgyűjtő csőből (D) narancssárga láng csap ki. A „csattanás” után tartsa továbbra is nyomva a gázszabályozó gombot két másodpercig, ez lehetővé teszi, hogy a gáz teljesen leáramoljon az égőcsőben (E) és biztosítsa a gyűjtést. Amikor az égő begyullad, a szomszédos égők is begyulladnak, ha a szabályozójukat „HI” állásba kapcsolta. „HI” állásban az égő lángjának körülbelül 12-20 mm hosszúnak kell lennie, és legalább narancssárga lángúnak kell lennie. A gázszabályozó gombot teljesen az óramutató járásával ellentétes irányba fordítsa el a minimális beállításhoz.

Ha a fenti lépéseket követve bármilyen nehézsége merülne fel a gázgrill meggyújtásával kapcsolatban, forduljon a kereskedőhöz tanácsért.

Ha az automatikus gyújtás nem használható, kérjük, távolítsa el a sütőrácsot és a hőelosztót (sütőlap), és fordítsa a szelepet az óramutató járásával ellentétes irányba 90°C-ra, hogy meggyújtsa az égő tűznyílásától 5 mm távolságra lévő BBQ égőt. Helyezze vissza a sütőrácsot és a hőelosztót (sütőlapot), viseljen tűzálló és hőálló kesztyűt.

Figyelmeztetés: Ha az égő még mindig nem gyullad be, fordítsa a gázszabályozó gombot „OFF” állásba, és várjon 2 percet, amíg az el nem égett gáz elpárolog, mielőtt újra meggyújtaná.

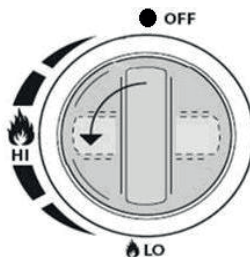
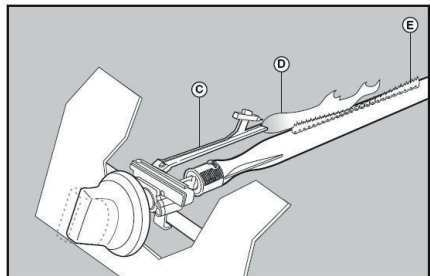
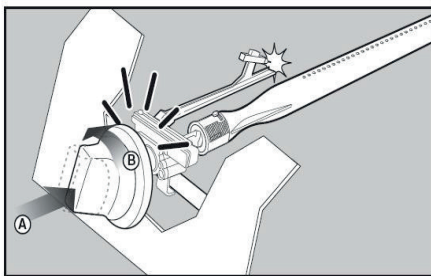

Fő égő

4. ábra

FIGYELMEZTETÉS

Az Ön biztonsága érdekében:

Ez a grill magas minőségi szabványok szerint készült. **MEGJEGYZÉS:** A termék használatának és telepítésének meg kell felelnie a helyi előírásoknak.

FONTOS FIGYELMEZTETÉS: Összeszerelés és használat előtt olvassa el az összes használati utasítást. Olvassa el és értse meg az összes figyelmeztetést és óvintézkedést, mielőtt a grillsütőt üzembe helyezi.

VIGYÁZAT

1. Ez a grill csak gázzal használható.
2. Ne próbálja meg mozgatni a grillt, amíg az be van gyújtva.
3. Ne használja a grillt, amíg nincs teljesen összeszerelve, és nincs minden alkatrész biztonságosan rögzítve és meghúzva.
4. Minden éghető tárgyat és felületet mindig tartson legalább 91,4 cm (36 hüvelyk) távolságra a grilltől.
5. NE használja ezt a grillsütőt védtelen, éghető szerkezetek közelében.
6. Ne használja robbanásveszélyes környezetben. Tartsa a grill területét tisztán és éghető anyagoktól, benzintől és más gyúlékony gőzöktől és folyadékoktól mentesen.
7. Az égési sérülések elkerülése érdekében ne érintse meg a grill fém részeit, amíg az teljesen ki nem hűlt (kb. 45 perc), kivéve, ha védőfelszerelést visel (grillkesztyű, edénytartó stb.).

FIGYELMEZTETÉS

1. Ez a grill kizárólag kültéri használatra készült, nem használható épületben, garázsban vagy más zárt térben.
2. Alkohol, vényköteles vagy nem vényköteles gyógyszerek fogyasztása esetén a grillsütő megfelelő összeszereléséhez vagy biztonságos működtetéséhez szükséges készségek romolhatnak.
3. Mindig lassan és óvatosan nyissa ki a grill fedelét, mivel a grillben megrekedt hő és gőz súlyosan megégetheti Önt.
4. A grillsütőt mindig kemény, sík felületen, éghető anyagoktól távol helyezze el. Aszfaltozott felület nem fogadható el erre a célra.
5. Ne hagyja felügyelet nélkül a meggyújtott grillt. A gyerekeket és a háziállatokat mindig tartsa távol a grilltől.
6. Ne helyezze ezt a grillsütőt semmilyen asztallapra.
7. Ne használja a grillt erős szélben.

LEGYEN KÖRÜLTEKINTŐ

1. A grillsütőt használat előtt biztonságos, vízszintes alapra kell helyezni.
2. A grillsütőt fel kell melegíteni, és a tüzelőanyagot az első sütés előtt legalább 30 percig tűzforró állapotban kell tartani.
3. Ne süssön addig, amíg a tüzelőanyag hamuval nem borított.
4. FIGYELEM! Ez a grillsütő nagyon forró lesz, működés közben. Ne mozgassa.
5. Ne használja beltérben!
6. FIGYELEM! Ne használjon szeszes italt vagy benzint a gyújtáshoz vagy az újragyújtáshoz! Csak az EN 1860-3 szabványnak megfelelő tüzgyújtókat használjon!
7. FIGYELEM! Tartsa távol a gyermekeket és a háziállatokat

8. Tárolás

A gáztartályt a szabadban, jól szellőző helyen kell tárolni, és használaton kívül le kell választani a gázgrillről. Győződjön meg róla, hogy a szabadban van, és távol van minden gyújtóforrástól, mielőtt megpróbálná leválasztani a gáztartályt a gázgrillről.

Ha a gázgrillt egy tárolási időszak után használja, kérjük, használat előtt ellenőrizze a gázszivárgást, és ellenőrizze, hogy nincs-e elzáródás az égőben stb. A gázgrill biztonsága érdekében kövesse a tisztítási utasításokat is.

Ha a gázgrillt kültéren tárolja, ellenőrizze, hogy az előlap alatti összes terület mentes legyen mindenféle akadálytól (rovaroktól stb.). Ezt a területet szabadon kell tartani, mivel ez befolyásolhatja az égési vagy szellőzési levegő áramlását.

9. Tisztítási utasítások

A gázgrill karbantartása 90 naponta ajánlott, de feltétlenül szükséges, hogy elvégezze a karbantartást legalább egyszer egy évben. Ezzel meghosszabbítja a gázgrill élettartamát. Gázgrillje könnyen és minimális erőfeszítéssel tisztítható, csak kövesse ezeket a hasznos tanácsokat a kényelmes tisztítás érdekében.

Hibaelhárítás

Vészhelyzetek	Lehetséges ok	Megelőzés/Megoldás
Gázszivárgás a megrepedt/elvágott/megégett tömlőből	Sérült tömlő	Kapcsolja ki a gázt az LP-tartálynál, ha a cső elvágódott vagy megrepedt, cserélje ki a tömlőt. Lásd az LP-tartály szivárgástesztjét és az LP csatlakozószabályozóját.
Gázszivárgás az LP-tartályból	Hosszú tárolás vagy helytelen kezelés miatti mechanikai meghibásodás	Zárja el az LP-tartály szelepét
Gázszivárgás az LP-tartály szelepből	A tartályszelep meghibásodása a helytelen kezelés miatt vagy mechanikai meghiba	Zárja el az LP-tartály szelepét. Vigye vissza az LP-tartályt a gázforgalmazónak
Gázszivárgás az LP-tartály és a szabályozócsatlakozás között	Nem megfelelő telepítés, nem szoros csatlakozás, a gumitömítés meghibásodása	Zárja el az LP-tartály szelepét, vegye ki a szabályozót a tartályból, és szemrevételezéssel vizsgálja meg a gumitömítést, hogy nincs-e rajta sérülés, lásd az LP-tartály tesztjét és az LP-tartály szabályozócsatlakozását.
Tűz a kezelőpulton keresztül	Tűz az égő csőszakaszában az égő részleges eltömődése miatt	Kapcsolja ki a szabályozógombokat és az LP-tartály szelepét. Miután a tűz kialudt és a grill kihűlt, vegye ki az égőt, és vizsgálja meg, nincs-e benne pókfészkek vagy rozsda. Lásd a természetesi veszélyekre és az égőegység tisztítására vonatkozó oldalakat.

Hibaelhárítás: Probléma	Lehetséges ok	Megelőzés/Megoldás
Zsirtűz vagy folyamatos túlzott lángok a sütőfelület felett	Túl sok zsírerakódás az égő területén	Zárja el az LP-tartályt. Hagyja nyitva a fedelet, hogy a lángok elaludjanak. Lehűlés után tisztítsa meg az ételmaradékoktól és a felesleges zsirtól a tűztér belsejét, a zsírdényt/tálcát és más felületeket.
Az égő nem gyullad be a gyújtó használatával	Gázproblémák <ol style="list-style-type: none"> Rossz égőt próbál meggyújtani Az égő nem kapcsolódik a szabályozószelephez Akadály az égőben Nincs gázáramlás Gőzzár az LP-tartály csatlakozóanyájánál A csatlakozóanya és a LP-tartályszelep nem csatlakozik teljesen. 	<ol style="list-style-type: none"> Lásd a kezelőpanelen található utasításokat és a Használat és ápolás című fejezetet. Győződjön meg róla, hogy a szelep az égőcsövek belsejében helyezkedik el. Győződjön meg róla, hogy az égőcsöveket nem zárják el pókhálók vagy más anyag, lásd a Használat és gondozás fejezet Tisztítás szakaszát. Győződjön meg róla, hogy az LP-tartály nem üres. Ha az LP-tartály nem üres, lásd a „Hirtelen gázáramlás-csökkenés” szakaszt. Kapcsolja ki a gombokat, és válassza le a csatlakozóanyát az LP-tartályról. Újracsatlakozás és újbóli próbálkozás. Fordítsa el a csatlakozóanyát körülbelül fél/háromnegyed fordulattal.
Az égő nem gyullad be a gyújtó használatával	Lásd a „gázproblémák” című részt az előző oldalon. 2. A gyufával történő begyújtás helytelen módja	1. Lásd az „Őrláng gyújtásszabályozás” című részt a használat és gondozás fejezetben.
A gázáram hirtelen lecsökkenése vagy kis láng	<ol style="list-style-type: none"> Zsír felhalmozódás. Túl sok zsír a húspan. Túl magas sütési hőmérséklet 	<ol style="list-style-type: none"> Tisztítsa meg az égőket és a grill/ tűztér belsejét. Grillezés előtt vágja le a zsirt a húsról.

Hibaelhárítás: Probléma	Lehetséges ok	Megelőzés/Megoldás
A lángok kial- szanak	Erős vagy viharos szél. Kevés az LP-gáz. A túlfolyószelep kioldott.	Fordítsa a grill elejét a szél felé, vagy növelje a láng magasságát. Töltse fel az LP-tartályt. Lásd a fenti „Hirtelen gázáramlás-csökkenés” című részt.
Tartós zsírtűz	Az égőrendszer körül felgyülemlt ételekben megrekedt zsír.	Fordítsa a gombokat OFF (KI) állásba. Zárja el a gázt az LP-tartálynál. Hagyja a fedelet a helyén, és hagyja, hogy a tűz kiégjen. Miután a grill kihűlt, vegye ki és tisztítsa meg az összes alkatrészt.
Belobbanás... (tűz az égő- csőben (égő- csőekben)	Az égő és az égőcsövek eltömődtek	Fordítsa a gombokat OFF (KI) állásba. Tisztítsa meg az égőt és/vagy az égőcsöveket. Lásd a Használati és ápolás fejezet égőtisztítási szakaszát.
Fellángolás	<ol style="list-style-type: none"> 1. Zsírfelhalmozódás. 2. Túl sok zsír a húsban. 3. Túl magas sütési hőmérséklet 	<ol style="list-style-type: none"> 1. Tisztítsa meg az égőket és a grill/tűztér belsejét. 2. Grillezés előtt vágja le a zsírt a húsról. 3. Állítsa be (lejjebb)
Nem tudja feltölteni az LP-tartályt	Néhány kereskedőnek régebbi töltőfűvókái vannak, amelyeknek kopott a menete.	A kopott fűvókáknak nincs elég „harapásuk” a szelep bekapcsolásához. Próbáljon meg egy másik LP-kereskedőt.
Az egyik égő nem gyullad be a más égők felől	Zsírfelhalmozódás vagy ételmaradékok az átvezetőcső végén	Tisztítsa meg az átvezető csövet drótkefével. Ha a probléma a fenti információk alapján nem oldódik meg, kérjük, forduljon a helyi gázkereskedőhöz.

Ha a probléma a fenti információk alapján nem oldódik meg, kérjük, forduljon a helyi gázkereskedőhöz.

- a) Kapcsolja be az égőt 15-20 percre. A folytatás előtt győződjön meg arról, hogy a készülék kihűlt.
- b) A rácsokat rendszeresen szappanos vízben való áztatással és mosással kell tisztítani.
- c) A grillház fedelének belső felületeit is le kell mosni forró, szappanos vízzel. A makacs foltok eltávolításához használjon drótkefét, acélgyapotot vagy súrolópárnát.
- d) Rendszeresen ellenőrizze, hogy az égő mentes-e a rovaroktól és pókoktól, amelyek eltömíthetik a gázrendszert, eltérítve a gázáramlást. Ügyeljen arra, hogy az égő Venturi-csőveit nagyon gondosan tisztítsa meg, győződjön meg róla, hogy nincsenek elzáródások. Javasoljuk, hogy csőtisztítót használjon a Venturi-cső területének tisztításához.
- e) A készülék bármilyen módosítása veszélyes lehet, és nem engedélyezett.

10. Gázgrill biztonsági tanácsok

Állítsa a gázgrillt biztonságos, sík felületre, távol gyúlékony tárgyaktól, például fakerítésektől vagy lelógó faágaktól. Soha ne használja a gázgrillt beltérben! Miután meggyújtotta, ne mozgassa a gázgrillt, és ne hagyja felügyelet nélkül. Tartsa a gyerekeket és a háziállatokat biztonságos távolságban a gázgrilltől. Tartson kéznél egy tűzoltó készüléket. A gázgrill használat közben felforrósodik, ezért a fedeleket stb. kesztyűben kezelje. Tárolás előtt győződjön meg arról, hogy a készülék teljesen lehűlt.

Kizárólag kültéren használható!

A gázgrill használata előtt olvassa el a használati utasítást. A hozzáférhető részek nagyon forróak lehetnek. Tartsa távol a kisgyerekeket! Használat közben ne mozgassa a gázgrillt. Használat után zárja el a gázellátást a gáztartályon. A készülék bármilyen módosítása veszélyes lehet, és nem engedélyezett.

SZERVIZELÉS:

Karbantartási központ:

a gyártási karbantartásért kérjük, forduljon a helyi kereskedőkhöz.

PĂSTRAȚI ACESTE INSTRUCȚIUNI PENTRU CONSULTARE ULTERIOARĂ

ACESTE GRĂTARE CU GAZ SUNT CONCEPTE NUMAI PENTRU UTILIZARE ÎN EXTERIOR

IMPORTANT: CITIȚI TOATE INSTRUCȚIUNILE ȘI OPERAȚIUNILE ÎNAINTE DE A UTILIZA ACEASTĂ UNITATE. URMAȚI TOȚI PAȘII ÎN ORDINE. NU LE PERMITEȚI NICIODATĂ COPIILOR SĂ UTILIZEZE ACEASTĂ UNITATE.

Avertismente:

A se utiliza numai în exterior. Citiți instrucțiunile înainte de a utiliza aparatul. Piesele accesibile, poate foarte fierbinți, țin copiii mici la distanță. Nu mișcați aparatul în timpul utilizării. Opriti alimentarea cu gaz a buteliei de gaz după utilizare. Orice modificare adusă aparatului poate fi periculoasă. Piesele sigilate de producător sau de agentul acestuia nu trebuie modificate de către utilizator. Nu aduceți modificări aparatului.

Atenție:

Unele părți ale acestui aparat devin foarte fierbinți, acționați cu deosebită atenție atunci când sunt prezenți copii sau persoane în vârstă.

Pentru siguranța dvs.:

Nu depozitați și nu utilizați benzină sau combustibili mentolați sau alți vapori și alte lichide inflamabile în apropierea acestui aparat sau a oricărui alt aparat. Nu aprindeți niciodată un grătar pe gaz cu benzină sau cu lichide comparabile!

Sugestie: utilizatorul nu trebuie să schimbe ansamblul pe care l-a ambalat producătorul.

Anumiți distribuitori de gaz lichid pot umple buteliile cu gaz lichid pentru a fi utilizate cu grătarul peste capacitatea de umplere a buteliei. Această „supraumplere” poate crea o situație periculoasă. Rezervoarele „supraumplute” pot acumula presiune în exces. Ca dispozitiv de siguranță, supapa de siguranță a rezervorului evacuează vaporii de gaz pentru a elibera această presiune în exces. Acest vapor este combustibil și, prin urmare, se poate aprinde. Pentru a reduce acest pericol, trebuie să luați următoarele măsuri de siguranță:

A. Când umpleți rezervorul, asigurați-vă că îi transmiteți furnizorului să îl umple până la cel mult 80% din capacitatea totală.

B. Dacă dețineți sau utilizați un rezervor de rezervă suplimentar sau dispuneți de un rezervor deconectat, nu trebuie să îl depozitați niciodată în apropierea unității grătarului sau a cutiei termice sau sub aceasta sau în apropierea oricărei alte surse de aprindere sau de căldură.

UTILIZARE ȘI CARACTERISTICI

Grătarul este sigur și ușor de utilizat. Vă rugăm să vă asigurați că utilizați numai grătarul nostru la presiunea corectă pentru care este proiectat aparatul.

Alimentele pot fi preparate pe grilajul de gătit cu sau fără închiderea capacului. Când capacul este închis timp de 5 minute, capacul trebuie să fie deschis timp de 1 minut pentru a elibera căldura.

Ventilația adecvată este esențială pentru ardere și pentru performanța eficientă a grătarului. Acest lucru va asigura siguranța utilizatorului și a altor persoane din apropierea zonei în care este utilizat aparatul. Nu utilizați niciodată aparatul în zone acoperite închise.

Când viteza vântului este de peste 2 m/s, nu utilizați grătarul cu gaz orientat în direcția vântului. Aparatul este destinat utilizării doar în exterior. Avertisment! Piesele accesibile se pot încinge foarte tare. Țineți copiii mici la distanță. Citiți instrucțiunile înainte de a utiliza aparatul. Nu mișcați aparatul în timpul utilizării. După utilizare, opriți aparatul de la supapa buteliei sau de la regulator. Orice modificare adusă aparatului poate fi periculoasă și poate provoca vătămări corporale sau pagube materiale. Piesele sigilate de producător sau de agentul acestuia nu trebuie manipulate de către utilizator. Orice modificare neautorizată adusă aparatului va duce la anularea garanției pentru acest aparat. Nu aduceți modificări aparatului. Nu montați niciodată butelia sub grătarul de pe raftul de bază, deoarece acest lucru poate avea drept rezultat vătămarea corporală gravă a utilizatorului, a altor persoane și/sau pagube materiale. Utilizați mănuși de protecție atunci când manevrați componente deosebit de fierbinți.

Aparatul nu trebuie să prezinte nicio obstrucție în partea superioară. De ex., copaci, arbuști, sprijiniți de acoperișuri. Aparatul trebuie instalat cu un spațiu liber de 1 m în jurul aparatului. Aparatul nu trebuie să fie utilizat în apropierea materialelor inflamabile. (Produse pe bază de petrol, diluanți sau orice alt obiect solid pe care este aplicată o etichetă de avertizare privind natura inflamabilă a acestuia.) După utilizare, închideți supapa buteliei de gaz sau regulatorul. Utilizarea acestui aparat în zone închise poate fi periculoasă și este interzisă.

1. Date tehnice

Țările de destinație	Categoria aparatului	Gas and supply pressure	Gaz și presiunea de alimentare	Arzător lateral	Numele aparatului
			Injector size Ø	Injector size Ø	
BE, CH, CY, CZ, ES, FR, GB, GR, IE, IT, LT, LU, LV, PT, SK, SI	I3+(28-30/37) <input type="checkbox"/>	Butan (G30) 28-30 mbar	0.86 mm	0.76 mm	11.5kW 836g/h
			Propan (G31) 37 mbar	0.86 mm	0.76 mm
BE, CY, DK, EE, FI, HU, LT, NL, NO, SE, SI, SK, RO, HR, TR, BG, LU, MT	I3B/P(30) <input checked="" type="checkbox"/>	Butan/Propan 30 mbar	0.86 mm	0.76 mm	11.5kW 836g/h
AT, CH, DE, SK	I3B/P(50) <input type="checkbox"/>	Butan/Propan 50 mbar	0.75 mm	0.66 mm	11.5kW 836g/h
PL	I3B/P(37) <input type="checkbox"/>	Butan/Propan 37 mbar	0.82 mm	0.66 mm	11.2kW 814g/h
<p>A se utiliza numai în aer liber. Citiți instrucțiunile înainte de a utiliza dispozitivul. Cilindrul de gaz nu trebuie așezat în interiorul grătarului. ATENȚIE: Piesele pot fi foarte fierbinți. Țineți copiii departe.</p>			 <p>0063-21 Made in China</p>		

a) Alegeți regulatorul adecvat în funcție de categoria aparatului și de presiunea gazului din tabelul de mai sus, de exemplu, utilizați regulatorul de 37 mbari cu categoria de aparat I3+ pentru gaz propan.

b) Marcajul de pe injector, de exemplu, 0,75, indică faptul că dimensiunea injectorului este de 0,75 mm.

Observație: Permiteți amplasarea unei tăvi pe arzătorul lateral. (Diame-trul tăvii este de max. Φ 24 cm și de min. Φ 8 cm)

2. Pașii de montare

Asigurați-vă că grătarul este asamblat corect. Instrucțiunile detaliate privind asamblarea sunt ambalate împreună cu fiecare grătar, oferind proceduri specifice de asamblare pentru fiecare model. Urmați cu atenție aceste instrucțiuni pentru a asigura asamblarea corectă și în siguranță a grătarului. Atenție:

Deși depunem toate eforturile pentru a ne asigura că procesul de asamblare este cât mai ușor posibil, în cazul pieselor fabricate din oțel, este inerent ca marginile și colțurile acestora să provoace tăieturi dacă sunt manevrate necorespunzător în timpul procedurilor de asamblare. Acționați cu grijă când manevrați piesele în timpul asamblării. Se recomandă să vă protejați mâinile cu o pereche de mănuși de lucru.

3. Pregătirea

Veți avea nevoie de o butelie de gaz GPL și de regulatoare adecvate sub presiunea gazului pentru a utiliza acest grătar cu gaz. Regulatoarele trebuie să respecte versiunea actuală a standardului EN12864 și reglementările naționale. Consultați punctul 6 pentru instrucțiuni suplimentare.

Sfaturi privind economisirea energiei:

- a) Reduceți timpul de deschidere a capacului.
- b) Opriți grătarul imediat ce s-a încheiat procesul de gătit.
- c) Preîncălziți grătarul cu gaz timp de 10 până la 15 minute. (Cu excepția primei utilizări)
- d) Nu preîncălziți mai mult decât este recomandat.
- e) Nu utilizați o setare mai mare decât cea necesară.
- f) Conectați furtunul și regulatorul la butelia de gaz din partea stângă a grătarului pentru gaz. Rețineți că butelia de gaz trebuie ținută departe de căldură și într-o poziție sigură. Furtunul are 8-10 mm în diametru. **Lungimea recomandată a furtunului, care nu trebuie să depășească 1,5 m.**

4. Instalarea

După achiziționarea buteliei de gaz, veți fi gata să o racordați la grătarul cu gaz.

- a) La schimbarea buteliei de gaz, care trebuie efectuată departe de orice sursă de aprindere. Poziționați butelia de gaz în partea stângă sau în interiorul grătarului, rețineți că butelia trebuie ținută la distanță de căldură și într-o poziție sigură.
- b) Când sunteți gata să utilizați grătarul cu gaz, introduceți regulatorul în supapa buteliei de gaz și strângeți bine.

Avertisment: Înainte de a încerca să aprindeți grătarul cu gaz, trebuie să consultați instrucțiunile privind aprinderea și punctele de avertizare / siguranță. Verificați furtunul înainte de fiecare utilizare, căutând fisuri, tăieturi sau abraziuni. Dacă se constată că furtunul este defect în orice fel, nu încercați să utilizați grătarul cu gaz. Când schimbați butelia de gaz, asigurați-vă că nu există surse de aprindere în apropiere, respectiv, foc, țigări, flăcări deschise etc. Asigurați-vă că aparatul este oprit. Asigurați-vă că aparatul este oprit.

Asigurați-vă că furtunul nu este răsucit, fapt care va afecta debitul de gaz când instalați grătarul cu gaz. De asemenea, furtunul nu trebuie să aibă o tensiune necorespunzătoare și nu trebuie să atingă nicio parte a grătarului cu gaz care poate fi fierbinte.

Vă rugăm să alegeți furtunul flexibil a cărui rezistență termică este mai mare de 80° C. Tubul flexibil trebuie schimbat la fiecare 2 ani. Este necesar să schimbați tubul flexibil atunci când condițiile naționale impun acest lucru. Modul de schimbare a buteliei
Notă: Opriți comutatorul cilindrului (nu este necesară nicio cheie)

A) dacă așezați butelia de gaz în afara grătarului, înălțimea buteliei de gaz este de sub 80 cm, iar lățimea este de 35 cm, greutatea netă a buteliei de gaz nu trebuie să fie mai mare de 15 KG;



Figura 1

Modul de conectare a unei butelii de gaz

- Rotiți capacul portocaliu astfel încât săgeata să fie orientată spre spațiul din înveliș.
- Îndepărtați capacul de siguranță portocaliu trăgând șnurul spre exterior, apoi în afară. Nu utilizați unelte. Lăsați capacul suspendat.
- Verificați dacă șaiba de etanșare neagră este montată în interiorul supapei buteliei. Conectați regulatorul la supapă.
- Rotiți comutatorul în sens orar pe butelia de gaz - apoi porniți grătarul cu gaz conform instrucțiunilor.

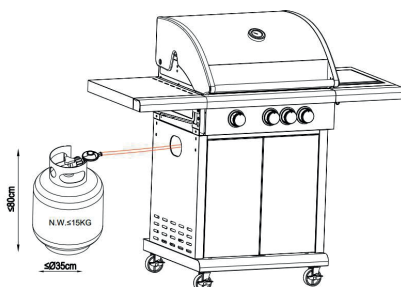
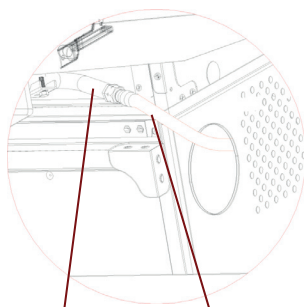

Conectorul de gaz Furtunul

Ilustrație pentru conectarea grătarului și a furtunului

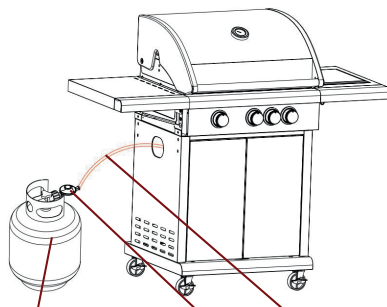

Butelia de gaz Regulatorul Furtunul

Ilustrație pentru conectarea buteliei de gaz, a regulatorului și a furtunului

Figura 2

Avertisment: Testați întotdeauna cu apă și săpun conducta de gaz pentru a vedea dacă există scurgeri la nivelul conectorului, după ce finalizați toate conexiunile.

Modul de deconectare a unei butelii de gaz

- Cu excepția instalațiilor cu două butelii cu supapă de comutare, opriți robinetul de gaz dacă este montat pe aparat. Așteptați să se stingă arzătorul și flacăra de veghe. Pentru instalațiile cu supapă de comutare, este necesară doar oprirea buteliei goale.
- Puneți la loc capacul de siguranță portocaliu pe butelia goală.

5. Puncte de avertizare și de siguranță

Vă rugăm să citiți următoarele puncte înainte de a utiliza grătarul cu gaz:

a) Citiți instrucțiunile înainte de a utiliza aparatul. Dacă instrucțiunile nu sunt respectate, pot apărea probleme în timpul utilizării.

b) Aceste piese accesibile pentru grătarul cu gaz se pot încinge foarte tare atunci când sunt utilizate. Țineți copiii mici la distanță. Utilizați mijloace de protecție atunci când manevrați componente deosebit de fierbinți.

c) În cazul unei scurgeri de gaze, opriți alimentarea cu gaz a buteliei de gaz, stingeți flăcările deschise, deschideți capacul și, dacă scurgerea continuă, verificați dacă există daune, conexiuni necorespunzătoare etc. Contactați imediat distribuitorul local de gaze dacă problema nu poate fi rezolvată.

d) Nu mișcați grătarul cu gaz în timpul utilizării.

e) Nu utilizați și nu depozitați lichide, vapori sau alte materiale în apropiere atunci când utilizați grătarul cu gaz.

f) Acest grătar cu gaz trebuie utilizat numai în exterior. g) Nu utilizați o flacără deschisă pentru a verifica dacă există scurgeri de gaze. h) Nu utilizați grătarul cu gaz dacă există o scurgere de gaze. Opriți alimentarea cu gaz.

i) Nu încercați să deconectați nicio piesă de fixare a gazului dacă se utilizează grătarul cu gaz, pe grătarul cu gaz sau pe regulatorul / butelia de gaz.

j) Se recomandă să aveți grijă când utilizați grătarul cu gaz, nu trebuie să îl lăsați niciodată nesupravegheat în timpul utilizării. Opriți alimentarea cu gaz a rezervorului de gaz după utilizare. k) Grătarul cu gaz trebuie curățat după utilizare. Nu obstrucționați orificiul pentru foc din compartimentul rezervorului. Dacă orificiul pentru foc este obstrucționat, vă rugăm să utilizați un băț rotund de $\Phi 1,6$ mm pentru curățare. Aveți grijă să nu măriți găurile arzătorului sau deschizăturile orificiului/duzei atunci când curățați arzătorul sau supapele.

l) Nu încercați să utilizați acest aparat într-un garaj sau într-o zonă închisă. De asemenea, acest aparat trebuie să fie ferit de materiale inflamabile etc. Vă recomandăm să mențineți o distanță de cel puțin 0,5 până la 1,0 metri față de orice materiale inflamabile.

m) Vă recomandăm ca acest grătar cu gaz să fie întreținut de către punctul local de vânzare a gazelor cu amănuntul cel puțin o dată pe an de către un inginer competent. Nu încercați să reparați pe cont propriu acest aparat. n) Orice modificare adusă aparatului poate fi periculoasă. Nu încercați nicio interferență neautorizată asupra comenzilor principale pe acest grătar cu gaz, respectiv, robinete de gaz, injectoare, supape etc.



Figura 3

AVERTISMENT: Zona neagră a mânerului (consultați imaginea de mai sus pentru referință) se încinge atunci când grătarul cu gaz este în uz, **AVEȚI GRIJĂ!** Nu atingeți zona neagră.

6. Măsuri de siguranță

- Testați întotdeauna cu apă și săpun conducta de gaze pentru a vedea dacă există scurgeri la nivelul conectorului, după ce realizați conexiunile.
- Capacul superior trebuie să fie întotdeauna deschis atunci când aprindeți arzătorul.
- Utilizați mănuși de cuptor și unelte robuste, cu mâner lung, pentru grătarul cu gaz, atunci când gătiți pe grătar.
- Fiți pregătiți dacă are loc un accident sau un incendiu. Familiarizați-vă cu locul în care se află trusa de prim ajutor și extincătoarele și învățați să le folosiți.
- Ferțiți orice cablu de alimentare electrică și furtunul de alimentare cu combustibil de orice suprafețe încălzite.
- Gătiți întotdeauna cu multă grijă.
- Nu încălziți pe grătar niciun recipient de sticlă sau de metal nedeschis. Presiunea se poate acumula și poate provoca spargerea recipientului, ceea ce poate duce la vătămări corporale grave sau la deteriorarea grătarului.

7. Instrucțiuni privind aprinderea

Atenție: Capacul trebuie să fie deschis atunci când aprindeți arzătorul!

Nu stați cu fața direct deasupra grătarului cu gaz atunci când îl aprindeți. Grătarul dvs. cu gaz are următoarea metodă de aprindere:

Comanda de aprindere automată a flăcării de veghe pilot (arzător principal sau arzător principal cu arzător lateral sau arzător principal cu arzător lateral și arzător posterior):

Când toate comenzile pentru gaz de pe grătarul cu gaz sunt în poziția „OFF” (OPRIT), rotiți supapa buteliei de gaz în poziția de pornire de la regulator. Pentru a crea o scânteie, trebuie să apăsați butonul rotativ pentru controlul gazului (A) și să țineți apăsat în această poziție timp de 3-5 secunde pentru a permite debitul de gaz și apoi rotiți în sens antiorar la „HI” (B). Acesta poate crea o scânteie în tubul de aprindere al arzătorului (C). Veți auzi o „pocnitură” de la aprinzător și veți vedea, de asemenea, o flacără portocalie care vine din tubul de aprindere al arzătorului din partea stângă a arzătorului (D). Țineți în continuare apăsat butonul rotativ pentru controlul gazului timp de două secunde după „pocnitură”, acest lucru va permite gazului să curgă până jos în tubul arzătorului (E) și să asigure aprinderea. Când arzătorul este aprins, arzătoarele adiacente se vor aprinde încrucișat atunci când comenzile acestora sunt rotite la setarea „HI”. La poziția „HI”, setarea flăcării arzător-

ului trebuie să fie de aproximativ 12-20 mm lungime, cu o flacără portocalie minimă. Rotiți butonul rotativ pentru controlul gazului în sens antiorar pentru setarea minimă. Dacă întâmpinați dificultăți la aprinderea grătarului cu gaz urmând pașii de mai sus, contactați distribuitorul pentru sfaturi.

Dacă aprinderea automată nu poate fi utilizată, vă rugăm să înlăturați grătarul de gătit și difuzorul de căldură (plita) și să rotiți supapa în sens antiorar la 90° C pentru a o aprinde cu o brichetă pentru grătar la o distanță de 5 mm față de orificiul pentru foc al arzătorului. Înlocuiți grătarul pentru gătit și difuzorul de căldură (plita), vă rugăm să purtați mănuși ignifuge și rezistente la căldură.

Avertisment: Dacă arzătorul tot nu se aprinde încă, rotiți butonul rotativ pentru controlul gazului în poziția „OFF” (OPRIT) și așteptați 2 minute pentru evaporarea gazului ars înainte de a-l aprinde din nou.

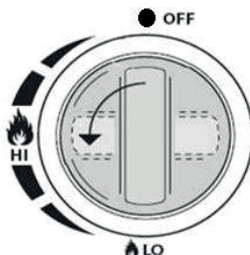
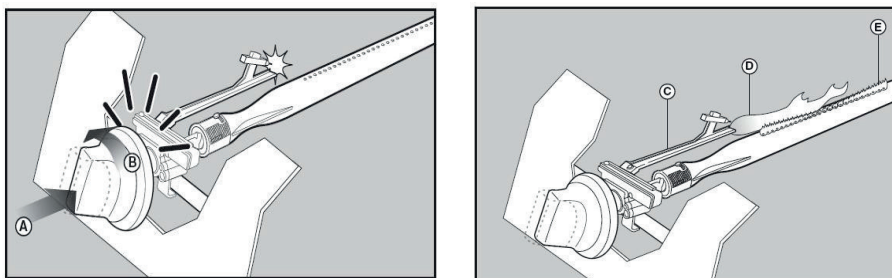

Arzător principal

Figura 4

AVERTISMENT

Pentru siguranța dvs.

Acest grătar a fost realizat la standarde înalte de calitate. NOTĂ: Utilizarea și instalarea acestui produs trebuie să respecte reglementările locale.

NOTĂ IMPORTANTĂ: citiți toate instrucțiunile înainte de asamblare și utilizare. Trebuie să citiți și să înțelegeți toate avertismentele și precauțiile înainte de a folosi grătarul.

ATENȚIE

1. Acest grătar este destinat exclusiv utilizării cu gaz.
2. Nu încercați să mutați grătarul în timp ce este aprins.
3. Nu utilizați grătarul decât dacă este complet asamblat și toate piesele sunt bine fixate și strânse.
4. Țineți întotdeauna obiectele și materialele combustibile la o distanță de cel puțin 36 inci (91,4 cm) față de grătar.
5. NU folosiți acest grătar în apropierea construcțiilor combustibile neprotejate.
6. Nu utilizați într-o atmosferă explozivă. Mențineți zona grătarului curată și lipsită de materiale combustibile, benzină și alți vapori și lichide inflamabile.
7. Nu atingeți părțile metalice ale grătarului până când nu s-a răcit complet (aproximativ 45 de minute) pentru a evita arsurile, cu excepția cazului în care purtați echipament de protecție (mănuși de grătar, suporturi pentru vase etc.)

AVERTISMENT

1. Acest grătar este destinat exclusiv utilizării în exterior și nu trebuie utilizat într-o clădire, într-un garaj sau în orice altă zonă închisă.
2. Utilizarea alcoolului, a medicamentelor eliberate pe bază de rețetă sau fără rețetă poate afecta capacitatea operatorului 9 de a asambla corect sau de a utiliza grătarul în condiții de siguranță.
3. Deschideți întotdeauna capacul grătarului încet și cu atenție, deoarece căldura și aburul prinse în grătar vă pot provoca arsuri grave.
4. Așezați întotdeauna grătarul pe o suprafață dură, plană, departe de combustibili. În acest scop, este posibil ca o suprafață de asfalt să nu fie acceptabilă.
5. Nu lăsați nesupravegheat un grătar aprins. Țineți copiii și animalele de companie departe de grătar în orice moment.
6. Nu așezați acest grătar pe niciun tip de suprafață de blat.
7. Nu utilizați grătarul în condiții de vânt puternic.

VĂ RUGĂM SĂ FIȚI ATENȚI

1. Grătarul trebuie instalat pe o bază sigură, la nivel, înainte de utilizare.
2. Grătarul se încălzește, iar combustibilul se menține roșu și fierbinte timp de cel puțin 30 de minute înainte de prima gătire.
3. Nu gătiți înainte ca combustibilul să aibă un strat de cenușă.
4. AVERTISMENT! Acest grătar se va încinge foarte tare, nu îl mișcați în timpul funcționării.
5. Nu utilizați în interior!
6. AVERTISMENT! Nu utilizați spirt sau benzină pentru aprindere sau re-aprindere! Utilizați numai aprinzătoare în conformitate cu EN 1860-3!
7. AVERTISMENT! Țineți copiii și animalele de companie la distanță

8. Depozitarea

Butelia de gaz trebuie depozitată în exterior într-o zonă bine ventilată și trebuie deconectată de la grătarul cu gaz atunci când nu este utilizată. Asigurați-vă că sunteți în aer liber și departe de orice surse de aprindere înainte de a încerca să deconectați butelia de gaz de la grătarul cu gaz. Când utilizați grătarul cu gaz după o perioadă de depozitare, vă rugăm să verificați dacă există scurgeri de gaz și dacă există obstacole în arzător etc. înainte de utilizare. De asemenea, respectați instrucțiunile de curățare pentru a vă asigura că grătarul cu gaz se prezintă în condiții de siguranță.

Dacă grătarul cu gaz este depozitat în exterior, asigurați-vă că toate zonele de sub panoul frontal nu sunt obstrucționate (insecte etc.) Această zonă trebuie menținută liberă, deoarece acest lucru poate afecta fluxul de aer de combustie sau de ventilație.

9. Instrucțiuni de curățare

Întreținerea este recomandată la fiecare 90 de zile pentru grătarul cu gaz, dar este absolut necesar să efectuați întreținerea cel puțin o dată pe an. Procedând astfel, veți prelungi durata de viață a grătarului cu gaz. Grătarul cu gaz este ușor de curățat cu efort minim, trebuie doar să urmați aceste sfaturi utile pentru o curățare comodă.

Depanare

Situații de urgență	Cauză posibilă	Prevenire / soluție
Scurgeri de gaze de la furtunul crăpat/tăiat/ars	Furtun deteriorat	Opriiți gazul de la rezervorul LP, dacă furtunul este tăiat sau crăpat, înlocuiți-l. Consultați testul cablului rezervorului LP și al regulatorului de conectare la LP
Scurgeri de gaze din rezervorul LP	Defecțiune mecanică din cauza repausului sau a manevrării necorespunzătoare	Închideți supapa rezervorului LP
Scurgeri de gaze de la supapa rezervorului LP	Defecțiune a supapei rezervorului din cauza manevrării necorespunzătoare sau defecțiune mecanică	Închideți supapa rezervorului LP. Trimiteți rezervorul LP înapoi la furnizorul de gaze
Scurgeri de gaze între rezervorul LP și conexiunea regulatorului	Instalare necorespunzătoare, conexiunea nu este strânsă, defectarea garniturii de cauciuc	Închideți supapa rezervorului LP, scoateți regulatorul din butelie și inspectați vizual garnitura de cauciuc pentru a vedea dacă există deteriorări, consultați testul rezervorului LP și pe cel al regulatorului de conectare la rezervorul LP
Foc care vine prin panoul de comandă	Incendiu în secțiunea tubului arzătorului din cauza blocajului parțial	Opriti butoanele rotative de control și supapa rezervorului LP. După stingerea incendiului și răcirea grătarului, îndepărtați arzătorul și inspectați dacă există cuiburi de păianjen sau rugină. Consultați paginile destinate pericolelor naturale și curățării ansamblului arzătorului.

Depanare: Problemă	Cauză posibilă	Prevenire / soluție
Incendiu cauzat de grăsime sau flăcări excesive continue peste suprafața de gătit	Acumularea prea mare de grăsime în zona arzătorului	Oprii rezervorul LP. Lăsați capacul deschis pentru a permite flăcărilor să se stingă treptat. După răcire, curățați particulele de mâncare și excesul de grăsime din zona cutiei de foc, din cupa/tigaia/tava de grăsime și alte suprafețe
Arzătorul nu se aprinde cu aprinzătorul	Probleme legate de gaze 1. Încercarea de a aprinde arzătorul greșit 2. Arzătorul nu este cuplat la supapa de control 3. Obstrucție în arzător 4. Nu există debit de gaze 5. Blocarea vaporilor la piulița de cuplare la rezervorul LP 6. Piulița de cuplare și supapa rezervorului LP nu sunt complet conectate.	1. Consultați instrucțiunile de pe panoul de comandă și secțiunea din Utilizare și Îngrijire. 2. Asigurați-vă că supapele sunt poziționate în interiorul tuburilor arzătorului. 3. Asigurați-vă că tuburile arzătorului nu sunt obstrucționate cu pânze de păianjen sau alte materii, consultați secțiunea de curățare și îngrijire 4. Asigurați-vă că rezervorul LP nu este gol. Dacă rezervorul LP nu este gol, consultați „Scăderea bruscă a debitului de gaze.” 5. Oprii butoanele rotative și deconectați piulița de cuplare de la rezervorul LP. Reconectați și încercați din nou. 6. Rotiți piulița de cuplare cu aproximativ o jumătate până la trei sferturi de tură
Arzătorul nu se aprinde cu aprinzătorul	Consultați „problemele legate de gaze” de la pagina anterioară. 2. Metodă necorespunzătoare de aprindere cu chibrituri	1. Consultați secțiunea „Comanda de aprindere a flăcării de veghe” privind utilizarea și îngrijirea.
Scădere bruscă a debitului de gaz sau flacără mică	1. Acumulare de grăsime. 2. Grăsime excesivă în carne. 3. Temperatură de gătit excesivă	1. Curățați arzătoarele și interiorul grătarului/cutiei de foc 2. Îndepărtați grăsimea de pe carne înainte de a o prepara la grătar.

Depanare: Problemă	Cauză posibilă	Prevenire / soluție
Flăcările se sting	Vânturi puternice sau în rafale. Nivel scăzut de gaz LP. S-a declanșat supapa de debit în exces.	Rotiți partea frontală a grătarului în direcția vântului sau creșteți înălțimea flăcării. Reumpleți rezervorul LP. Consultați secțiunea „scădere rapidă a debitului de gaz” de mai sus.
Foc persistent de la grăsime	Grăsime blocată de acumulare de mâncare în jurul sistemului arzătorului.	Rotiți butoanele rotative la poziția OFF (OPRIT). Opriți gazul de la rezervorul LP. Lăsați capacul în poziție și lăsați focul să ardă complet. După ce grătarul se răcește, scoateți și curățați toate piesele
Revenirea flăcării... (foc în tubul/tuburile arzătorului)	Arzătorul și tuburile arzătorului sunt blocate	Rotiți butoanele rotative în poziția OFF (OPRIT). Curățați arzătorul și/ sau tuburile arzătorului. Consultați secțiunea de curățare a arzătorului din manualul de utilizare și îngrijire
Izbucnirea flăcărilor	<ol style="list-style-type: none"> 1. Acumulare de grăsime. 2. Grăsime excesivă în carne. 3. Temperatură de gătit excesivă 	<ol style="list-style-type: none"> 1. Curățați arzătoarele și interiorul grătarului/cutie de foc 2. Îndepărtați grăsimea de pe carne înainte de a o prepara la grătar. 3. Reglare (inferioară)
Nu se poate umple rezervorul LP	Unii distribuitori au duze de umplere mai vechi cu filete uzate.	Duzele uzate nu au suficientă „forță” pentru a cupla supapa. Încercați la un al doilea distribuitor de LP.
Un arzător nu se aprinde de la alt(e) arzător/arzătoare	Acumulare de grăsime sau de particule de mâncare în capătul tubului de transfer	Curățați tubul de transfer cu peria de sârmă. Dacă problema nu se rezolvă din informațiile de mai sus, vă rugăm să contactați distribuitorul local de gaze.

Dacă problema nu se rezolvă din informațiile de mai sus, vă rugăm să contactați distribuitorul local de gaze.

- a) Porniți arzătorul timp de 15-20 de minute. Înainte de a continua, asigurați-vă că aparatul este rece.
- b) Grilajele trebuie curățate periodic prin înmuiere și spălare în apă cu săpun.
- c) Suprafețele interioare ale capacului carcasei grătarului trebuie, de asemenea, spălate cu apă caldă cu săpun. Folosiți o perie de sârmă, un burete de sârmă sau un burete abraziv de vase pentru a îndepărta petele dificile.
- d) Verificați periodic arzătorul pentru a vă asigura că nu conține insecte și păianjeni care pot înfunda sistemul de gaze, deviind debitul de gaz. Asigurați-vă că ați curățat foarte atent țevile Venturi de pe arzător, asigurați-vă că nu există obstrucții. Vă recomandăm să utilizați un agent de curățare a țevilor pentru a curăța zona țevilor Venturi.
- e) Orice modificare adusă acestui aparat poate fi periculoasă și nu este permisă.

10. Sugestii de siguranță pentru grătarul cu gaz

Așezați grătarul cu gaz pe o suprafață sigură și plană, departe de obiecte inflamabile, cum ar fi garduri din lemn sau ramuri de copaci suspendate. Nu utilizați niciodată grătarul cu gaz în interior!

Odată aprins, nu mișcați grătarul cu gaz și nu îl lăsați nesupravegheat. Țineți copiii și animalele de companie la o distanță sigură față de grătarul cu gaz. Țineți un extingtor la îndemână. Grila cu gaz se încinge în timpul utilizării, astfel încât manevrați capacele etc. cu ajutorul mânușilor. Înainte de depozitare, asigurați-vă că aparatul s-a răcit complet.

Utilizați numai în exterior!

Citiți instrucțiunile înainte de utilizarea grătarului cu gaz. Piese accesibile se pot încinge foarte tare. Țineți copiii mici la distanță!

Nu mișcați grătarul cu gaz în timpul utilizării. Oprii alimentarea cu gaz a rezervorului de gaz după utilizare. Orice modificare adusă aparatului poate fi periculoasă și nu este permisă.

Operațiunile de service:

Centrul de întreținere:

vă rugăm să vă adresați distribuitorilor locali pentru servicii de întreținere.

CE

Wellis®
wellis.com