



MASSZÁZSMEDENCE HASZNÁLATI ÚTMUTATÓ PEAKLIFE

/ VEZÉRLŐRENDSZEREK / BILLENTYŰZETEK / KIEGÉSZÍTŐK /

TARTALOMJEGYZÉK

Bevezetés	2
Biztonsági előírások	3
Alapvető funkciók	5
Kapcsolási rajz	
Everest Life	8
Kilimanjaro Life	9
Atlas Life	10
Makalu Life	11
Teide Life	12
Első üzembe helyezés	13
Karbantartás	17
A masszázsmedence kémiai kezelése	18
Az első lépések	21
A fűvókára vonatkozó utasítások	
Everest Life	25
Kilimanjaro Life	26
Atlas Life	27
Makalu Life	28
Teide Life	29
Felhasználói felület	
Smart Touch	30
Négygombos és egygombos panel	42
Egyéb kiegészítők	
Az elektromos vízirányváltó használata	43
A hőszivattyú	44
Intelligens lépésről lépésre kézikönyv	48
Egyéb kiegészítők	
Aquasoul Pro	62
Ozone	64
in.grid	65
in.touch 2	66
Kapcsolási rajz - W3000	90
A megszakító beállítása	92
A hardver gyakran előforduló hibái	94

BEVEZETÉS

Gratulálunk a termék megvásárlásához!

A munka és a család mellett az élet és a nyugodt pillanatok élvezetének is fontos szerepe van a 21. század emberének életében. Egy kádban vagy masszázsmedencében, egyedül és társaságban töltött este lehetőséget ad arra, hogy megfedkezzen a világról és testileg-lelkileg kipihenje magát. Ilyenkor hátrahagyja a racionalitás világát és átadja magát érzékeinek, hogy a víz és az atmoszféra kényeztethessék a kikapcsolódás közben.

A termékeinket kialakító mérnökök az ősi keleti masszázskultúra tapasztalatainak és a modern nyugati hidroterápia kutatásainak alapján igyekeztek létrehozni a tökéletes masszázs élményt.

Termékeinket otthonában elhelyezve békés teret alakíthat ki és csatlakozhat azon kevesekhez, akik belső harmónia megteremtésével biztosítják pozitív hatásukat környezetükre.

Ugorjon be masszázsmedencéjébe és élvezze a simogató vizet!

Aeware®, Gecko®, és a logóik a Gecko Alliance Group bejegyzett védjegyei.

Az in.yt™, in.ye™, in.yj™, in.touch™, in.stream 2™, DJS™, in.k110™, in.k120™, in.k361™, in.k1001™, in.clear™ és a hozzájuk tartozó logók a Gecko Alliance Group védjegyei.

Minden más termék vagy cégnév mely ebben a kiadványban felmerül tulajdonosának márkanéve, védjegye, vagy regisztrált védjegye.

BIZTONSÁGÁNK ÉRDEKÉBEN MINDIG KÖVESSE A KÖVETKEZŐ BIZTONSÁGI ELŐÍRÁSOKAT. AMENYNYIBEN FIGYELMEN KÍVÜL HAGYJA A FIGYELMEZTETÉSEKET ÉS UTASÍTÁSOKAT, A BERENDEZÉSEK KÁROSODHATNAK, ÖN PEDIG MEGSÉRÜLHET, VAGY AKÁR ÉLETÉT IS VESZTHETI. A NEM MEGFELELŐ BESZERELÉS VAGY MŰKÖDTETÉS ÉRVÉNYTELENTI A GARANCIÁT.

Kezdeti biztonsági figyelmeztetések

A masszázsmedence áramellátását áram-védőkészülékben (RCD - Residual Current Device) keresztül kell biztosítani, 30mA-t nem meghaladó áramkibocsátással.

Azoknak a berendezéseknek és alkatrészeknek, melyek aktív részeket tartalmaznak - kivétel azok, melyek áramellátása védelmi, különlegesen alacsony, 12V-ot nem meghaladó feszültséggel történik - a fürdőből hozzáférhetlenné kell lenniük.

A KÖRNYEZETBARÁT VÍZLEERESZTÉSÉRŐL

A fürdő vizének hőmérséklete soha ne lépje át a 40°C-t (104°F-ét). A víz hőmérsékletét 36 - 38°C között vehetjük biztonságosnak egy egészséges felnőtt számára. Fialat gyermekek számára és olyan esetekre, ha a masszázsmedencét több, mint 10 percig kívánják használni, alacsonyabb vízhőmérsékletet javasolunk.

A masszázsmedence hője hipertermiát okozhat!

Tünetek: álomság, bágyadt állapot

14 éves kor alatti gyermekek hidromasszázs rendszerrel felszerelt termékeket csak felnőtt felügyelet mellett használhatnak és működtethetnek.

Szívproblémákkal, alacsony vagy magas vérnyomással, keringési zavarokkal, diabéteszsel, vagy túlsúllyal küzdő használók kérdezzék meg orvosukat a termék használata előtt.

A masszázsmedence használata közbeni alkohol vagy drogfogyasztás nagymértékben növeli a halálos túlhevülés esélyét.

A gyógyszer szedő használók kérdezzék meg orvosukat a fürdő használata előtt. Egyes gyógyszerek álomságot okozhatnak, mások befolyásolhatják a szívverést, vérnyomást, vagy vérkeringést. Fertőző betegségben szenvedők ne használják a masszázsmedencét.

Mivel a magas vízhőmérséklet nagymértékben veszélyeztetheti a magzatot és akár maradandó egészségkárosodást is okozhat számára, javasoljuk, hogy (akár csak esetlegesen) terhes nők ne használják a fürdőt 38°C-nál magasabb vízhőmérséklet mellett. A vizes felületek csúszósak lehetnek. Ezekről tájékozassa és figyelmeztesse gyermekét a fürdő használata előtt. A sérülések elkerülése végett óvatosan üljön be és hagyja el a fürdőt.

Ne használja a masszázsmedencét, ha a vízelvezető fedője megsérült vagy eltűnt.

Soha ne helyezzen semmilyen elektromos eszközt a fürdő két méteres körzetébe - ez áramütést okozhat. A vízbe esett elektromos eszközök halált, áramütést, vagy súlyos sérüléseket okozhatnak.

A panelek eltávolítása a fürdő használatá közben tilos.

A víz tisztítást óvatosan kell végezni. A vegyszerrel nem megfelelően kezelt víz bőrirritációt okozhat.

Mikor a masszázsmedence nincs használatban, a biztosított takaróval takarja le, hogy megelőzze az ultraibolya sugárzás által okozott kárt.

Ne engedje, hogy gyerekek rámászanak a vízzel feltöltött fürdőre helyezett hővédő takaróra.

Ne távolítsa el a vízelvezető bármilyen tömítését. Ne használja a fürdőt, ha a vízelvezető tömítése megsérült vagy eltűnt.

Ruháit és ékszereit tartsa távol a forgó fűvókáktól és mozgó alkatrészekről.

Használat előtt ellenőrizze az áram-védőkészüléket.

Az elektromos alkatrészekben végzett karbantartó munka előtt

áramtalanítsa a masszázsmedencét. (Ezt a műveletet csak képzett szakember végezheti).

Szigorúan tilos a masszázsmedencét nem teljesen összeszerelt állapotban használni (pl. nem felszerelt oldal panellel)

A víz vegyi tisztítását 18 évnél fiatalabb személy csak szülői felügyelet mellett végezheti.

A karbantartást csak képzett szakember végezheti.

A felhasználó legalább 3 havonta ellenőrizze az elektromos kábelezést. Ezt 3 évente képzett szakemberrel is meg kell vizsgáltatni.

A fő biztosítékok /megszakítók áramkimaradás következtében aktiválódhatnak.

A fürdő beszerelését és kábelezését, a csatlakozószinór cseréjét, és a javításokat csak képzett szakember végezheti.

A rögzített kábelezéshez szigetelőeszközt kell beépíteni.

Azonnal használat („Plug'n'play”) biztonsági figyelmeztetési

A fentebb leírt figyelmeztetések mellett kérjük az alábbiakra is legyen tekintettel.



FIGYELEM! A dugaszaljzatnak a fürdőtől legalább 2,5 méterre kell lennie, hogy a fürdőzők ülő helyzetből ne érhessek azt el. A csatlakozódugót csak olyan dugaszaljzathoz* lehet csatlakoztatni, mely 2,5 mm-es átmérőjű kábellel rendelkezik.

FIGYELEM! ÁRAMÜTÉS VESZÉLYE Az áram-védőkészülékkel felszerelt csatlakozót minden használat előtt ellenőrizni kell.

FIGYELEM! Az RCD csatlakozódugót csak RCD-vel felszerelt dugaszaljzathoz csatlakoztassa.

FIGYELEM! A csatlakozó bedugása előtt bizonyosodjon meg róla, hogy a csatlakozóaljzat és a rögzített kábelezés megfelelnek a fürdő szükségleteinek.

A fürdőt leválasztó transzformátorral kell ellátni vagy áramellátását áram-védőkészülékben keresztül kell biztosítani, 30mA-t nem meghaladó áramkibocsátással.

A termék csatlakozójába életvédelmi relé (GFCI - Ground Fault Circuit Breaker) van szerelve. A GFCI-t minden használat előtt tesztelni kell.

HA A CSATLAKOZÓKÁBEL MEGSÉRÜL, AZONNAL KI KELL CSE-RELJENNI A GYÁRTÓVAL VAGY EGY SZÓLGÁLTATÓI SZAKÉRTŐVEL A VESZÉLY MINIMALIZÁLÁSÁNAK ÉRDEKÉBEN.

Az áramütés veszélyének minimalizálásának érdekében ne használjon hosszabbítót a termék áramforráshoz való csatlakoztatásához.

Bizonyosodjon meg róla, hogy a dugaszolóaljzat megfelelően van elhelyezve.

Felhasználás közben ne helyezze a felszerelés alkatrészeit a fürdő fölé.

Az áram alatt álló alkatrészeket - kivéve azokat, melyek 12V alatti feszültséggel működnek - nem szabad, hogy elérjék a masszázsmedencét használó személyek. A földelt berendezés rögzített kábelezésnél rendelkező rögzített csatlakozóaljzathoz kell, hogy csatlakozzon. Az elektromos alkatrészeket - a távirányítók kivételével - úgy kell elhelyezni, hogy semmiképp se eshessenek a fürdőbe.

Az elektromos berendezés meg kell, hogy feleljen a helyi követelményeknek.

Az áramütés elkerülésének érdekében esőben ne használja a masszázsmedencét.

A víz vonzza a gyerekeket. A takarót minden használat után helyezze fel és zárja le.

A kábeleket ne tegesse föld alá. A kábeleket úgy helyezze el, hogy a fűnyírók, bozótgyágók, és hasonló eszközök ne érjék el.

Az irányítópanelt ne nyomja erőszakosan fel vagy le és a besze-

relés után ne helyezzen rá nehéz tárgyakat.

A károsodás elkerülésének érdekében tartsa távol a háziállatokat a fürdőtől.

Ne használja a berendezést, ha a legkisebb esély is van rá, hogy a fürdőben lévő víz meg van fagyva.

Csak az általunk elfogadott kiegészítőket használja. Az általunk nem elfogadott kiegészítők használata érvénytelenítheti a garanciát.

Fulladásveszély. Különösen figyeljen a gyerekekre a használat során. A balesetek elkerülésének érdekében a gyerekek csak felnőtt felügyelet mellett használják a masszázsmedencét.

Soha ne használjon elektromos eszközöket a fürdőben, vagy vízesen. Ne helyezzen elektromos berendezést (lámpát, rádiót, televíziót) a fürdő 1,5m-es körzetébe.

Ne tegye ki a masszázsmedencét közvetlen napfénynek.

A FÜRDŐT CSAK FÖLDELT CSATLAKOZÓALJZATHOZ CSATLAKOZTASSA.

Áramütés veszélye. Az egységet a fémfelületektől legalább 1,5m (5 láb) távolságra helyezze el. Csak akkor szerelheti az egységet fémfelületektől 1,5m-es távolságon belülre, ha minden fémfelület legalább 6mm-es átmérőjű rézvezetőhöz van rögzítve, mely erre a célra szelődik csatlakozó doboz kábel bemenetéhez van csatlakoztatva.

A sérülések elkerülésének érdekében soha ne öntsön 40 °C foknál melegebb vizet közvetlenül a fürdőbe.

A túlmelegedés hatásai: nem tudja felmérni a vészhelyzeteket, érzéklni a hőmérsékletet, nem érzi szükségét annak, hogy kiszálljon a fürdőből, nem képes kiszállni a fürdőből; eszméletvesztés vagy fulladás, terhes nők esetében pedig magzati károsodás történhet.

Ne használja egyedül a masszázsmedencét.

Ne használja a masszázsmedencét közvetlenül megerőltető sportolás után.

A szivattyú károsodásának elkerülésének érdekében csak akkor üzemeltesse a fürdőt, ha az fel van töltve vízzel.

Amennyiben kényelmetlenül, vagy álmosnak érzi magát, azonnal hagyja el a fürdőt.

Soha ne adjon vizet a vegyi anyagokhoz. A vegyszerek fürdővízhez való hozzáadásakor mindig figyeljen arra, hogy ne lélegezzen be a kigőzölgést és elkerülje a hígítatlan vegyi anyagok és a kifröccsent anyagok belégzését.

Csak olyan területre helyezze a fürdőt, mely elbírja annak súlyát.

HASZNÁLAT ELŐTT VIZSGÁLJA MEG AZ EGYSÉGET. LÉPJEN KAPCSOLATBA AZ EBBEN A KÉZIKÖNYVBEN KIJELÖLT SZOLGÁLTATÓJÁVAL, HA VÁSÁRLÁS UTÁN A TERMÉK BÁRMELY ALKATRÉSZE HIÁNYZOTT VAGY SÉRÜLTEN ÉRKEZETT. BIZONYOSODJON MEG RÓLA, HOGY AZ EGYSÉG ALKATRÉSZEI AZOK, MELYEKET MEG KÍVÁNT VÁSÁROLNI.

IN.CLEAR BIZTONSÁGI FIGYELMEZTETÉSEK

A fentebb leírt figyelmeztetések mellett kérjük az alábbiakra is figyelmes tekintettel.

Figyelmen olvassa át a kézikönyvet, kövesse az utasításait, és jegyezze meg őket. Ez a kézikönyv fontos információkat tartalmaz az in.clear egység beszereléséről, működtetéséről, és biztonsági előírásairól. A biztonságos beszerelés és használat az ön felelősége.

Az in.clear egységet egy élettvedelmi relével (GFCI) védett rendszerhez kell csatlakoztatni, maximum 30mA névleges hibaáram értékkel.

Az in.clear egység beszerelése előtt bizonyosodjon meg róla, hogy az áramellátás teljesen le van kapcsolva.

Amennyiben az elektromos kábel megsérül, ki kell cseréltetni a

gyártóval, felhatalmazott szolgáltatóval, vagy képzett szakemberrel, a vészhelyzetek megelőzésének érdekében.

Az in.clear egység áramellátásának biztosításához mindig megfelelő elektromos kábelt használjon.

Az in.clear automatikus brómfejllesztő beszerelésekor figyelembe kell venni a helyi és nemzetközi elektromosságra vonatkozó szabályozásokat.

A szűrőbetétet szabályos időközönként cserélje, különben az in.clear egység által termelt brómt elnyeli a szűrőben felgyűlt szennyeződések oxidációja.

Az ajánlott nátrium-bromidon kívül NE TÖLTÖN más vegyszereket a fürdőben. NE HASZNÁLJON ózon vagy UV fertőtlenítést. Az in.clear egység alacsonyabb nátrium-bromid szinten való használata csökkenti a cellák élettartamát. A nátrium-bromid és a bróm a javasolt szintek felett való tartása a fürdő komponenseinek korróziójához vezethet és károsíthatja a kiegészítőket.

Ne nyissa ki az in.clear egységet; nem tartalmaz javítható alkatrészeket

Hulladék: az in.clear egységet a helyi szabályozásoknak megfelelően kell eltávolítani.

Ezt a berendezést nem olyan személyeknek (vagy gyerekeknek) szánták, akik korlátozott fizikai, érzékelési, vagy mentális képességekkel rendelkeznek, kivéve, ha a biztonságukért felelős személy megfelelően tájékoztatta őket a berendezés használatáról.

Az in.clear egység nem használható földbe épített, süllyesztett fürdők esetén, mivel befolyásolhatja az építés során használt anyagokat.

A lekapcsoló berendezés rögzített kábelvezéssel kell, hogy rendelkezzen, a kábelvezés szabályozásoknak megfelelően.

Kötelező a zuhanyzás a masszázsmedence minden egyes használata előtt.

A felhasználó felelős a fürdő vízének folyamatos megfigyeléséért, hogy biztosítsa, hogy elegendő bróm áll rendelkezésre a megfelelő tisztasági szint fenntartásához. A gyakori fürdő használat magasabb bróm bevitelt szükségeltethet a megfelelő bróm-szint fenntartásához.

Mindig ellenőrizze a teszt csomag lejárati dátumát, mivel ezen dátumon túl a tesztek eredmény megbízhatatlan lehet.

A megfelelő fertőtlenítéshez a fürdőt szabályos időközönként le kell engedni. A teljes leengedések közti javasolt időt a fürdő literekben vett kapacitásának az átlagos napi használatok számának tízszeresével való elosztásával kaphatja meg.

Az in.clear egység használható beltéri fürdőkhöz, de NEM úszómedencékhez.

Plug & Play (P&P) és Nem Plug & Play (Non P&P) telepítési módszerek közötti megkülönböztetés fontos: Fontos megkülönböztetni a Plug & Play (P&P) és a Nem Plug & Play (Non P&P) telepítési módszereket, mivel ezek hatással vannak a medence beállítására, különösen a medence rögzítésére és a vezetékek elhelyezésére.

Non P&P telepítés: Akkor szükséges a medence rögzítése, ha a medence nem Plug & Play rendszerként van beállítva, hogy megakadályozzuk a tápkábel mechanikai sérülését. Ez különösen fontos, ha a medence nincs beágyazva egy síkba. A medence mozgása minden esetben újratelepítést jelent, kérjük, gondoskodjon róla, hogy a medence ne tudjon mozogni.

P&P telepítés: Helyezze a medencét a konnektor hatótávolságába, dugja be a tápkábelt. Ellenőrizze, hogy a medence be van-e kapcsolva. Amikor a medencét a konnektorhoz viszonyítja, kérjük, ügyeljen a megbotlás veszélyére.

ALAPVETŐ FUNKCIÓK

Billentyűzetek: A billentyűzetek lehetővé teszik a masszázsmedence vezérlését és beállítását. Rendelkezésre álló alapfunkciók: szivattyú(k), fény- és hőmérsékletszabályozás. (A további információk ebben az útmutatóban találhatóak)

Szelepek

Írányváltó Bizonyos masszázsmedencék vízirányváltókkal vannak felszerelve, amelyek lehetővé teszik, hogy a felhasználó a masszázsmedence különböző szekcióiba irányítsa a vízáramot. A szelep három alapállásba állítható. Ha a kart teljesen a bal oldali állásba fordítja, a masszázsmedence vize az „A” szekcióból más szekciók felé áramlik. A kart teljesen jobbra fordítva az „A” szekció lezáródik, és a víz a „B” szekcióba kerül; a kart az „A” és a „B” jelzés közötti területre mozgatva a víz az „A” és a „B” szekcióba is beáramlik

Vízésésvízirány-váltó: Bizonyos masszázsmedencék vízésésvízirány-váltóval vannak felszerelve, amelyek a vízésések/szökőkutak be- és kikapcsolásáról gondoskodnak

Légszabályozók: A karnak az óramutató járásával megegyező irányba történő elfordításával a légszabályozó kinyílik, így a levegő keveredik a vízzel, és a fúvókák nagyobb nyomáson működnek. A kart balra fordítva a szelep lezáródik, így a levegő a fúvókákban nem keveredik a vízzel. Amikor a masszázsmedence nincs használatban, energiatakarékosági okokból a légszabályozókat zárt állapotban kell tartani.

Hangszórók (opcionális): Ha a masszázsmedencéje hangrendszerrel is fel van szerelve, Bluetooth használatával csatlakozhat, és pihenés közben hallgathatja a kedvenc zenéit. (AquaSoul™ pin: 5555)

Szűrőház: A keringető rendszer része, amelyben a papírszűrő található.

Szökőkút: Bizonyos masszázsmedencék szökőkutakkal vagy vízésésekkel vannak felszerelve. A vízésésirány-váltó kinyitásával a víz a szökőkutakon vagy a vízéséseken keresztül áramlik.

Fúvókák: A normál fúvókából 2 méret van: 3" és 5". **Infinity fúvóka:** Az infinity fúvóka azáltal teszi még élvezetesebbé a masszázsmedence használatát, hogy a test nagyobb részét masszírozza, és forgás közben nem csak fel-le mozog, hanem egy végtelen nyolcas alakot ír le. **Keringető fúvóka:** az új keringető fúvóka 3 zónával rendelkezik: ezek közül 2 lefelé irányul, így felhossa a masszázsmedence alján található homokot és szennyeződéseket.

Szívóelem: A szivattyúk ezen az elemen keresztül szívják a vizet. Ezt az elemet soha ne zárja le, és tartsa távol ezektől az egységektől a testét és a haját.

Fejtámaszok



Billentyűzetek



Írányváltó, Légszabályozó, Be/ki szelep



Hangszóró borítása



Szűrőház

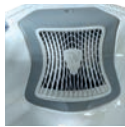

Szökőkút



Fúvókák (Infinity, 5"-közvetlen, 3"-közvetlen)



Keringető fúvóka



Szívóelem



Fények



Utasítások a kód olvasásához az adatkártyán:

Keressen rá az adatkártyára a fürdőjében, általában a oldalsó panel alatt található, általában ugyanazon az oldalon, mint az irányítópanel. Használja fel az alábbi oldalon szereplő táblázatot az belső kód megfejtésére, hogy meghatározza a fürdő specifikációját.

Adatkártya példája:

MANUFACTURER / HERSTELLER / VÝROBCA / FABRICANT / GYÁRTÓ	Wellis®
INTERNAL ORD. NR. / BELSŐ MEGR. SZ.	E414141
MODEL	Malaga Life
TYPE	WM3O*GCECBD2****H1MNE**WNNN
SERIAL NUMBER / SERIAN NUMMER / VÝROBNÉ ČÍSLO / UMERO DE SERUE/ GYÁRTÁSI SZÁM	WM00541-41
Date of production / Herstellungsdatum / Gyártás dátuma	240314
max. POWER / LEISTUNG / TELJESÍTMÉNY	8 kW
CONTROL PANEL / BEDIENUNGSTASTE / KEZELŐ	IN.K500
Wellis Magyarország Zrt. Hungary-2371, Dabas. Mánteleki út hrsz.: 0417	 400V 3N~

Code : WM1 AA B C D E F GXHXIX JX K L M N O P Q R S

WM1 AA B C D E F G H X I X J K L M N O P Q R S

Spa Type	
WM1	1 phase Hot Tub
WM2	2 phase Hot Tub
WM3	3 phase Hot Tub
WU2	2 phase Swimspa
WU3	3 phase Swimspa

Spa Shell	
A*	1 AE 45
B*	2 AF 46
C*	3 AG 47
D*	4 AH 48
E*	7 AI 49
F*	9 AJ 50
G*	10 AK 51
H*	12 AL 52
I*	13 AM 53
J*	14 AN 55
K*	15 AO 67
L*	16 AP 56
M*	17 AQ 57
N*	20 AR 58
O*	21 AS 60
P*	22 AT 61
Q*	23 AU 62
R*	24 AV 63
S*	25 AW 64
T*	26 AX 65
U*	27 AY 66
V*	28 AZ 11U
W*	29 BA 18U
X*	30 BB 34S
Y*	31 BC 35S
Z*	32 BD 35U
AA	37 BE 36S
AB	39 BF 6U
AC	40 BG 8U
AD	41

Frame Color	
A	Alba Pearl White
B	Midnight Canyon
C	Midnight Opal
D	Sterling Silver
E	Ozone-mixer
F	Storm Clouds
G	Tuscan Sun
H	Ice White
I	Winter Solstice
J	Etherealist Gray
K	Dolphin Gray
L	Corfee Cappuccino
M	Beige
N	Matt Black
O	Matt White
P	Gold
Q	Turquoise Blue
R	Plastel Blue
S	Dark Green Matt

Disinfection System	
A	Inclear
B	UV-C system
C	Ozone system
E	Ozone-mixer
D	UV-C + Ozone

Control Type	
A	VI-2
B	VE-3
C	VE-5
D	VT-8

Pump and pump count	
*	No pump
A	1,3,LE-2 speed 1
B	2,LE-1 speed 2
C	2,LE-2 speed 3
D	3,LE-1 speed 4
E	3,LE-2 speed 5
F	3,LE-2 speed W 6
G	1,5,LE-2 speed 7
H	2,LE-1 speed 8
J	2,LE-2 speed 9
K	3,LE-1 speed
L	3,LE-2 speed
M	3,LE-2 speed W
T	TURBINE
V	2,LE-2 speed W

Circulation pump and pump count	
*	No Circulation pump
V	0,35,LE CIRC. 1
W	0,35,LE CIRC. 2
X	1,5,LE CIRC. 3
Y	1,5,LE CIRC. 4
Z	1/15,LE CIRC. 5
	6
	7
	8
	9

Control Panel	
A	KC000
B	K300-1pump
C	K300-2pump
D	K1001
E	K500
F	K600

Aux. Interface	
N	No auxiliary interface
O	1 button
F	4 button
A	1 button and 4 button

Spa Lighting	
*	No Exclusive LED
E	Exclusive LED

Spa Lighting	
*	No Sidelight LED
L	Sidelight LED

Spa Lighting	
*	No Under-Water Lighting
U	Under-Water Lighting
J	Jet Lighting
C	Jet and Under-Water Lighting

Wifi	
N	No Wifi
W	Wifi

EWD	
N	No EWD
E	EWD

WIS	
N	No WIS
W	WIS

P&P	
N	Non-P&P
P	P&P

Amplifier	
N	No Amplifier
M	Mw/Music
A	Aquasoul PRO

KAPCSOLÁSI RAJZ

KILIMANJARO LIFE

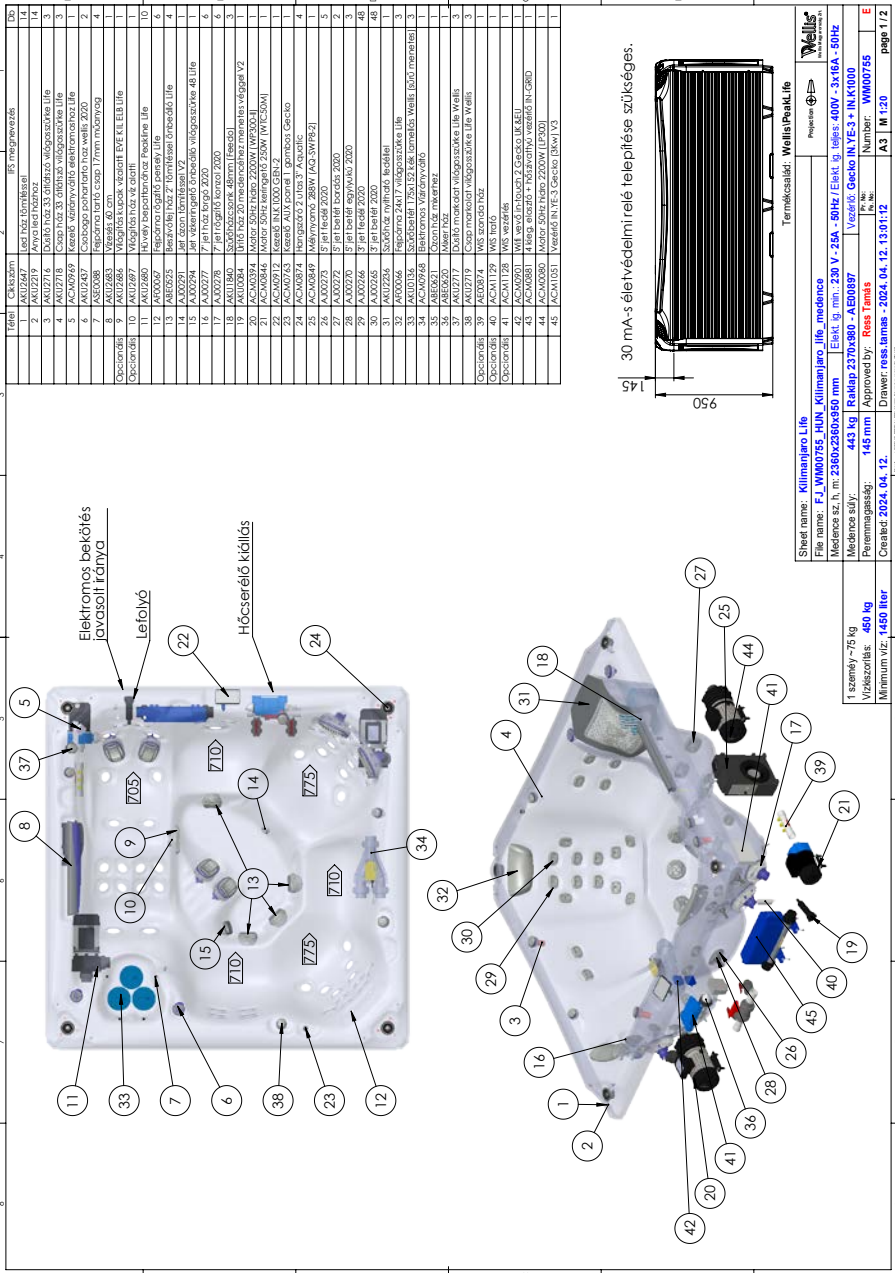

Idő	Cikkszám	IS megnevezés	Dcs
1	AKU2547	eset ház föntfelső	14
2	AKU2548	eset ház alsó	14
3	AKU2714	O-ring 20x25x3,5	3
4	AKU2718	Csap ház 33 011833 vízvezeték csatlakozás	3
5	ACM0959	kezelő kormányzó elektronikához	F
6	AKU2549	Csatlakozó ponttartó ház wells 2020	2
7	AKU2550	Csatlakozó ponttartó ház wells 2020	2
8	AKU2583	86666 60 cm	1
9	AKU2684	Műanyag csatlakozó vízre EKE EKE Life	1
10	AKU2687	Műanyag csatlakozó vízre EKE EKE Life	1
11	AKU2688	Műanyag csatlakozó vízre EKE EKE Life	1
12	AKU0066	hőcserélő kiállítás	10
13	ABE0255	Reszáró felület 21 föntfésű érintkező Life	4
14	AKU0091	jel áram föntfésű V2	1
15	AKU0092	jel áram alsó föntfésű V2	1
16	AKU0097	21 jel áram csatlakozó	6
17	AKU0078	21 jel áram csatlakozó	6
18	AKU1960	Szűrőcsatlakozó áram (felső)	3
19	AKU1961	Szűrőcsatlakozó áram (alsó)	3
20	ACM0394	Műanyag szűrő tartó 2300W (WCS20M)	1
21	ACM0844	Műanyag szűrő tartó 2300W (WCS20M)	1
22	AKU0073	kezelő MK 1000 GEP2	1
23	AKU0074	kezelő MK 1000 GEP2	1
24	ACM0874	tervező 21 útas 3 Aquatic	4
25	ACM0849	Műanyag 28W IAG SW18 21	1
26	AKU0075	21 jel áram 2020	5
27	AKU0076	21 jel áram 2020	5
28	AKU0070	21 jel áram 2020	5
29	AKU0066	21 jel áram 2020	48
30	AKU0066	21 jel áram 2020	48
31	AKU0066	21 jel áram 2020	48
32	AKU0066	21 jel áram 2020	48
33	AKU0134	Szűrőcsatlakozó 125x124,8x6 tartóház Wells (föld érintkező)	3
34	ACM0948	Behintéses Víznyomó	1
35	AKU2547	eset ház	1
36	ABE0250	áram ház	1
37	AKU2717	Doboz mechanikai vízvezeték csatlakozás Life Wells	3
38	AKU2719	Csap mechanikai vízvezeték csatlakozás Life Wells	3
39	AKU1170	MS tartó	1
40	ACM1129	MS tartó	1
41	ACM1128	MS vezetékek	1
42	ACM0951	MS vezetékek 2 GEP20 (UK EKE)	1
43	ACM0952	MS vezetékek 2 GEP20 (UK EKE)	1
44	ACM0980	Műanyag szűrő tartó 2300W (UK EKE)	1
45	ACM1051	Kezelő RN/TE-3 GEP20 (UK EKE) V2	1

30 mA-s élettvédelmi relé telepítése szükséges.

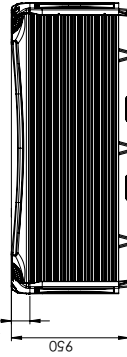

Sheet name: **Kilimanjaro Life** Termékcsoport: **WellsPeakLife**

File name: **F:\W000755_RUN_Kilimanjaro_Life_menedcs** Project: **CS**

Méretes sz. h. m: **2380x2560x950 mm** Élekt. g. mm: **230 V - 25A - 50Hz** Élekt. g. tápeg. **400V - 3x16A - 50Hz**

Méretes súly: **443 kg** Raktárp **2370x380 - AEB00897** Vezető: **Geco IN/VE-3 + IN/K0000**

Reverzmasszá: **145 mm** Approved by: **Resi Tamas** Number: **W000755**

Created: **2024.04.12.** Drawer: **ress.tamas** 2024.04.12. 13:01:12 A3 | M 1:20 page 1 / 2

1 személy ~75 kg
Vízszelvény: **400 kg**
Minimum víz: **1450 liter**

KAPCSOLÁSI RAJZ

ATLAS LIFE

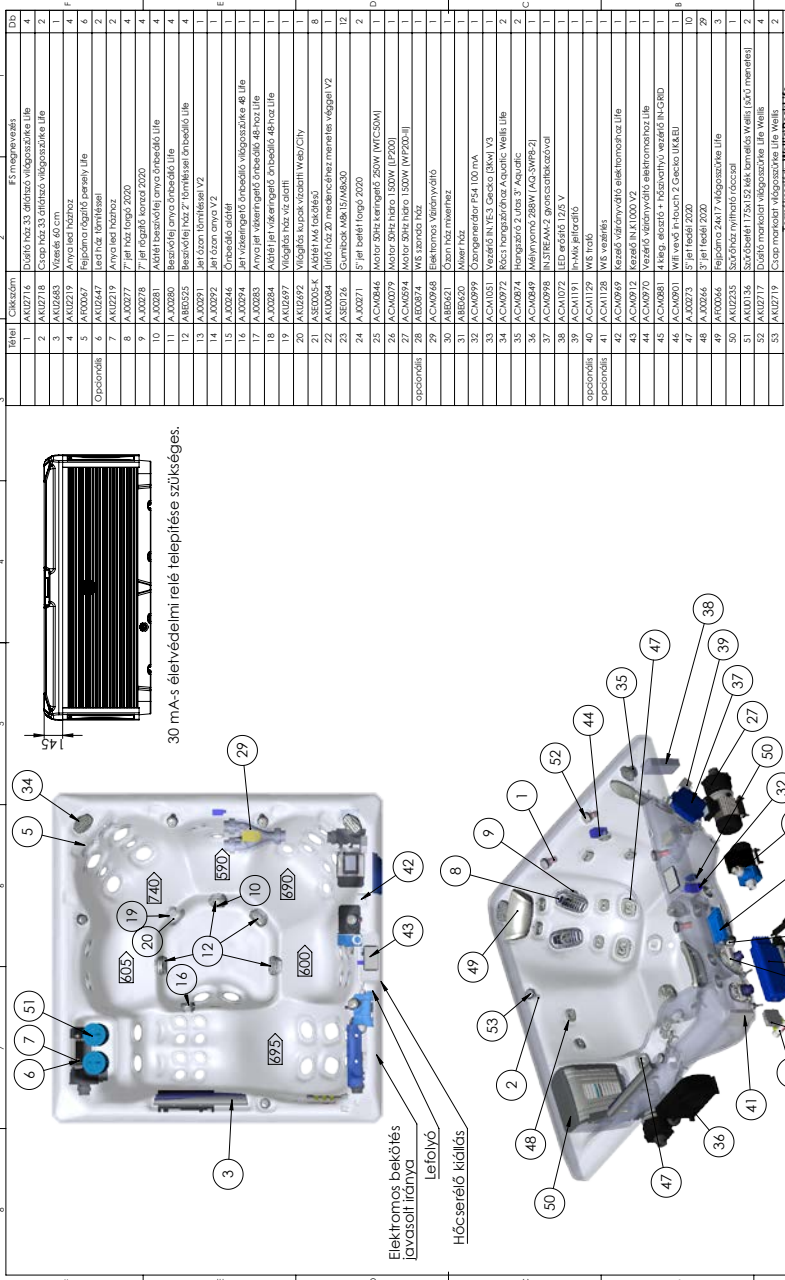

30 mA-s élettvédelmi relé telepítése szükséges.

Elektronos beklótlés
javasolt irány
Lefolyó
Hőcserélő kiálló

Állék	Cikkszám	És megnevezés	Dt.
1	AK02716	Durító ház 33 oldalsó világoskék Life	2
2	AK02718	Csop ház 33 oldalsó világoskék Life	2
3	AK02685	Vezeték 60 cm	1
4	AK02719	Arnyaló házhoz	1
5	AK02697	Fejlesztő rögzítő parany Life	6
6	AK02647	Levegő felirattal	2
7	AK02697	Levegő felirattal	2
8	AK02677	Fejlesztő rögzítő 2020	4
9	AK02678	Fejlesztő rögzítő 2020	4
10	AK0081	AGM16 basztólóg óvócsatlós Life	4
11	AK0080	Basztólóg óvócsatlós Life	4
12	AB0325	Basztólóg ház 2' formájúval óvócsatlós Life	4
13	AK0091	Jel óvón formájúval V2	1
14	AK0092	Óvócsatlós oldali	1
15	AK0044	Jel óvón formájúval V2	1
16	AK0094	Jel óvón formájúval V2	1
17	AK0094	Jel óvón formájúval V2	1
18	AK0084	AGM16 óvócsatlós óvócsatlós 48V-os Life	1
19	AK02697	Világítás ház vízcsatlós	1
20	AK02692	Világítás kupak vízcsatlós Web/Chy	1
21	AS0005-K	AGM16 168 órára	8
22	AK0084	légfúvó 20 méterre elmozdított vezérlő V2	12
23	AS0126	Csombok köcs 15x16x30	2
24	AK0021	5' fel belső fűtő 2020	2
25	AK00846	Motor 50Hz kiegészítő 250W (WCSDM)	1
26	AK0079	Motor 50Hz hátra 1500W (LP200)	1
27	AK0094	Motor 50Hz hátra 1500W (WP200-I)	1
28	AK0094	MS západos ház	1
29	AK0098	MS západos ház	1
30	AB0325	Óvócsatlós házhoz	1
31	AK0099	Óvócsatlós házhoz	1
32	AK0099	Óvócsatlós házhoz P54 100 mA	1
33	AKM1051	Vezető EN-RES-3 Gecsko [KXV] V3	1
34	AK00972	Hőcs. Hengesztő/Arnyaló Aquatic, Weiss Life	2
35	AK00874	Hengesztő 2 útas 3' Aquatic	2
36	AK00869	Wattmérő 288W (AO-SWPB-2)	1
37	AK00908	W3128CMM-2 gőscsatlakozóval	1
38	AK01129	MS fűtő 2020	1
39	AKM1129	MS fűtő	1
40	AKM1129	MS fűtő	1
41	AKM1128	MS vezérlő	1
42	AK00969	Készlet vízányváltó elektronozs Life	1
43	AK00972	Készlet EN-RES-3	1
44	AK00970	Vezető vízányváltó elektronozs Life	1
45	AK00801	MS-vezérlő 2 útas 3' Aquatic	1
46	AK00869	Wattmérő 288W (AO-SWPB-2)	1
47	AK00908	W3128CMM-2 gőscsatlakozóval	1
48	AK0094	MS západos ház	1
49	AK0098	MS západos ház	1
50	AK0084	AGM16 óvócsatlós óvócsatlós 48V-os Life	1
51	AK02335	Szűrőház mélyvíz fűtés	1
52	AK00136	Szűrőház mélyvíz fűtés (AO0 mende)	2
53	AK02717	Durító motoros világoskék Life Weiss	4
54	AK02719	Csop motoros világoskék Life Weiss	2

Sheet name: Atlas Life
 File name: FJ_WM00756_HUN_Atlas_Life_medicine
 Méretek sz. h. m: 7150x2150x885 mm | Élekt. g. mm: 220 V - 20A - 50Hz / Élekt. g. teljes: 400V -3x16A - 50Hz
 Méretek súly: 391 kg | Raklap: Z000950 - AE00052 | Vezető: Gecso IN-YE-3 + IN-K1000
 Peremmeghossz: 445 mm | Approved by: **Resi Tamas** | Part Number: WM00756 | **C**
 Created: 2024. 04. 12. | Drawer: res.tamas.2024.04.12.11:33:55 | **A3** | M 1:20 | page 1 / 2

KAPCSOLÁSI RAJZ

TEIDE LIFE

Hely	Cikkszám	És megnevezés	Dát
1	AJ02718	Csapp hsz.33, dűbész, vízpótlószife Life	2
2	AJ02714	Dűbész hsz.33, dűbész, vízpótlószife Life	3
3	AJ02637	Csappsz. pótlószife hsz.vevíl. 2020	3
4	AJ02637	Levegő szűrő	F
5	AJ02619	Levegő szűrő	2
6	AJ02581	Levegő szűrő 150cm-es V2	2
7	AJ00841	30 mA-s áramkorlátozó, vízpótlószife 48 Life	1
8	AJ00877	3 jégtároló tartó 2020	2
9	AJ00878	3 jégtároló tartó 2020	2
10	AB8525	Szerelői hsz. 2 / formálási Onidellid Life	2
11	AJ01840	Szűrőszacskó 40mm (Hosco)	2
12	AJ00384	3jégtároló 20 mechanikus membrán, végtag V2	2
13	ACM053	Kezelő IN.YES. Carico (30x4) X3	E
14	ACM042	Kezelő IN.YES. Carico (30x4) X3	1
15	ACM042	Kezelő IN.YES. Carico (30x4) X3	1
16	AB8521	Opac. hsz. 2 / formálási Onidellid (HCS04M)	1
17	AB8520	Opac. hsz. 2 / formálási Onidellid	1
18	ACM0912	Kezelő IN.K1000 GEN.2	1
19	ACM0874	Horgasztató 2. Jús. 3' Aquatic	2
20	ACM0872	Horgasztató/óra Aquatic, Wells Life	2
21	AJ00873	3 jégtároló tartó 2020	14
22	AJ00871	3 jégtároló tartó 2020	1
23	AJ00864	3 jégtároló tartó 2020	16
24	AJ00865	3 jégtároló tartó 2020	16
25	AJ00866	3 jégtároló tartó 2020	3
26	AJ02235	30 mA-s áramkorlátozó	1
27	AJ00136	Szűrőszacskó 175x132 (Hosco) termelési Wells (30' membrán)	2
28	AJ00136	Szűrőszacskó 175x132 (Hosco) termelési Wells (30' membrán)	1
29	ACM1128	HWS szűrőszacskó	1
30	ACM1128	HWS szűrőszacskó	1
31	AJ02719	Csapp markolat vízpótlószife Life Wells	2
32	AJ02717	Dűbész markolat vízpótlószife Life Wells	2
33	AJ00872	3 jégtároló tartó 2020	5
34	AJ00870	3 jégtároló tartó 2020	8
Opac. hsz. 2 / formálási Onidellid	AJ02697	Vízpótló hsz. víz eltem. (Opac. hsz.)	1
Opac. hsz. 2 / formálási Onidellid	AJ02692	Vízpótló hsz. víz eltem. (Opac. hsz.)	1

30 mA-s áramkorlátozó relé telepítése szükséges.

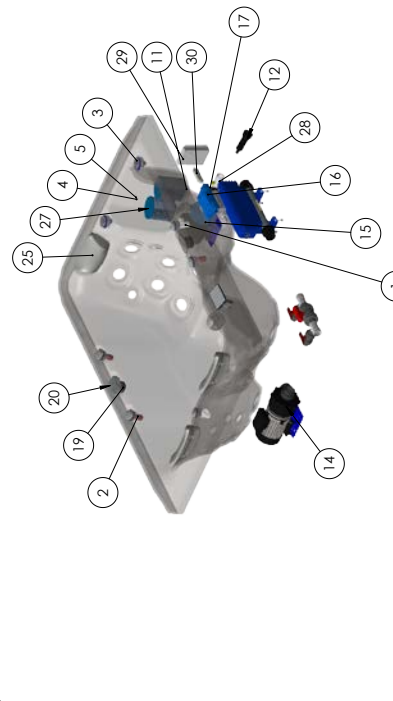
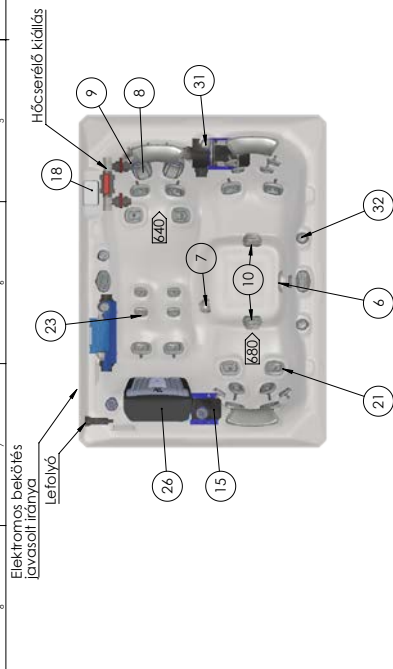
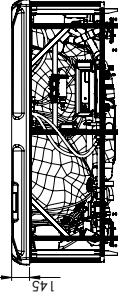

Sheet name: **Teide Life medence**
 File name: **FJ_WM00759_HUN_Teide_Life_medence**
 Méretek sz. h. m: **1600x2150x885 mm** | Élek. g. mm: **220V - 20A - 50Hz** | Élek. g. teljes: **400V - 3x16A - 50Hz**
 Méretek súly: **311 kg** | Raktár: **2709890 - AE08897** | Vezérlő: **Gecko IN.YE-3 + IN.K1000**
 Peremmagasság: **145 mm** | Approved by: **Reis Tamas** | Nyelvi kód: **Magyar** | Number: **WM00759**
 Created: **2024. 04. 12.** | Drawer: **ress.lamas - 2024. 04. 12. 11:20:34** | AS3 | M 1,20 | page 1 / 2

Termékcsoport: **WellsPeakLife**

1 személy ~75 kg
 Vízszűrőszacskó: **225 kg**
 Minimum víz: **750 liter**

ELSŐ ÜZEMBE HELYEZÉS

Elektromos előkészületek:

A berendezés részét képezi egy egyértelműen felcímkézett vézskapcsoló. A kapcsolónak a felhasználók számára könnyen hozzáférhetőnek kell lennie, és legalább 1,52 m (5 láb) távolságra, a berendezés mellett és látótávolságon belül kell elhelyezni. A masszázsmedence telepítése előtt az elektromos rendszert az alábbi táblázatban foglaltak szerint kell előkészíteni.

Tételekszám	A masszázsmedence neve	Előírások	Fűtőegység (w)	Vízmenyiség (liter)	Súly víz nélkül (kg)	Súly feltöltött állapotban (kg)	Hordképesség (kg/m ²)	Méretek	Mé- gasság	Szűrő (sqf)
WM00754	Everest Life	Min: 25A Opt...:35A/230V/50Hz	3000	1382	452	1834	330	2360 mm 2360 mm	950 mm	3x30
WM00755	Kilimanjaro Life	Min: 25A Opt...:35A/230V/50Hz	3000	1450	454	1904	342	2360 mm	950 mm	3x30
WM00756	Atlas Life	Min: 16A Opt...: 25A/230V/50Hz	3000	1100	391	1491	323	2150 mm 2150 mm	865 mm	2x30
WM00757	Makalu Life	Min: 16A Opt...: 25A/230V/50Hz	3000	1070	393	1463	317	2150 mm	865 mm	2x30
WM00759	Teide Life	min: 16A Opt:25A/230V/50Hz	3000	750	311	1061	309	1600 mm 2150 mm	865 mm	2x30

A TERÜLET ELŐKÉSZÍTÉSE

A masszázmedence beszerelési helyének megválasztásakor vegye figyelembe azt, hogy a karbantartást és a javítási munkálatokat az oldalfalak mögött kell majd végezni, tehát biztosítani kell a hozzáférhetőséget és azt, hogy a fürdő körbejárható legyen.

1. BELTÉRI/ALAGSORI BESZERELÉS

Amennyiben a masszázmedencét a házon belül kívánja beszerezni, figyelembe kell vennie a következő különleges előírásokat:

A víz felgyűlhet a fürdő körül, tehát biztosítani kell a padló megfelelő vízvezetését. Mikor új szobát épít a fürdő számára gondoskodnia kell arról, hogy legyen padlólefolyó, különben a túlszordulás, túltöltés, és technikai problémák károk okozhatnak. Cégünk nem felelős a padlólefolyó hiánya miatt bekövetkezett kár miatt. A páratartalom a fürdőt tartalmazó szobában természetesen nőni fog, az elpárolgott víz pedig kondenzálódik. Ebből az okból kifolyólag biztosítani kell a megfelelő szellőztetést. Javasoljuk, hogy szereljen fel egy páramentesítőt a szobába.

2. KÜLTÉRI ÉS TERASZRA VALÓ BESZERELÉS

Szilárd, vízszintes alapzat szükséges a fürdő beszereléséhez. Legalább 10-15cm vastag vasbeton alap alkalmazását javasoljuk.

Bizonyosodjon meg róla, hogy a terasz vagy az alapzat elbírja a fürdőt. Tisztában kell lennie az alapzat maximális teherbírásával. Kérjen segítséget szakképzett építőipari vállalkozótól vagy tervező mérnöktől.

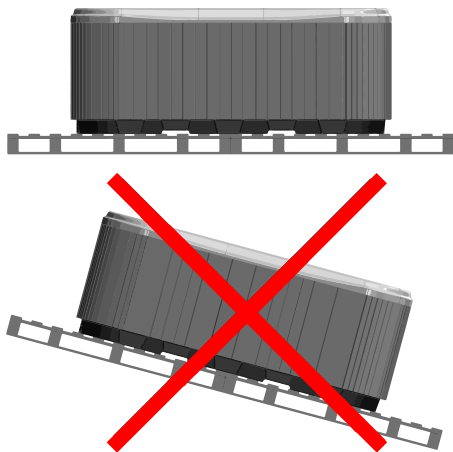

A fürdő, tartalmának és használoinak súlyának megállapításához hivatkozzon a fürdő műszaki leírásában található táblázatra. A súly nem lehet nagyobb, mint

a struktúra felmért négyzetméterenkénti kapacitása, különben a struktúra komolyan károsodhat. Amennyiben a masszázmedencét kültéren szereli fel, legalább 10-15 cm vastag vízszintes vasbeton állványt javasolunk.

Telepítsen padlólefolyókat a fürdő köré, hogy a víz feles esőzés esetén is megfelelően el legyen vezetve.

A vízvezető megépítésekor javasoljuk egy 10-15 cm mély lejtős árok létrehozását a fürdő körül, a víz a lefolyóhoz való vezetéséhez. A vízvezető megfelelő kapacitással rendelkező csatornához vagy szennyvízvezetőhöz kell, hogy irányítsa a vizet.

Figyelem: A fürdőt ne tegye ki közvetlen napfénynek megfelelő takarás nélkül (akkor sem, ha üres). A szigetelt takaró segít fenntartani a víz hőmérsékletét és védelmet biztosít a napfény és az eső ellen. A fürdő és a felszerelése károsodhat, ha huzamosabb ideig közvetlen napfénynek vannak kitéve.

Az akril elnyeli a napsugarakat, így nagyon magas hőmérsékletre melegek és károsíthatja a fürdőt.

Lezárt kialakítás esetén, amennyiben a fürdő üveg struktúrák között helyezkedik el, akadályozza meg, hogy a napsugarak közvetlenül az üvegen keresztül ériék a fürdőt. Ez túl magas hőmérsékletet okozhatna.

3. FÖLDBE ÉPÍTETT / SÜLLYESZTETT FÜRDŐ

Amennyiben földbe süllyesztett fürdőt szeretne, biztosítania kell, hogy megfelelő tér van a fürdő körbejárására. A karbantartás végzéséhez egy legalább 60cm széles ellenőrzési területet kell építeni a fürdő köré.

Az ellenőrzési terület alja a fürdő teherviselő pontja alatt kell, hogy legyen, hogy szivárgás esetén a víz ide folyhasson.

A terület aljánál padlólefolyót vagy szivattyút kell alkalmazni a folyamatos vízvezetés biztosításához.

A fürdő csak az akril peremig süllyeszthető. Az ellenőrzési területen a levegő felfelé gőzölög. A kellemetlen szagok megelőzésének érdekében szellőztetést kell biztosítani

(pl. ventilátorokat felszerelni). A fürdő a földből való kiemelésének költségei a felhasználót terhelik. Amennyiben a fent említett feltételek nem teljesülnek, lehet, hogy a fürdő beszerelése nem lesz megfelelő.

A masszázmedence első feltöltése

A fürdő feltöltése technikai és kémiai szempontból is egyaránt fontos feladat. Javasoljuk, hogy a beszerelést és a szabályos időközönként történő karbantartást szakértővel végeztesse. A karbantartáshoz tartozik a vizsgálat és a fürdő vízének újratöltése is. A fürdők nem tartalmaznak vízlágyítót, a kemény víz pedig károsíthatja a felszerelést. A fürdő nem megfelelő feltöltése által levegő kerülhet a rendszerbe, így károsodhat a fűtőszál és a motorok. Pure stream WE00067 (vízlágyító) és a Pure fill WE00068 (szénszűrő) elérhető a masszázmedencéje beüzemeléséhez. Kérjük, ezen szűrőkön keresztül töltsen fel medencéjét. Az ilyen meghibásodások következtében szükségessé váló szerelést nem fedezi a garancia.

ELSŐ ÜZEMBE HELYEZÉS

A feltöltés művelete

Távolítsa el a fürdő takarót. Először távolítsa el a takaró rúdjaikat, majd az alsó csavarok kicsavarozásával távolítsa el az oldalsó takarókat. A szállítás során a motor tömlőcsatlakozásai elmozdulhatnak. Beszerelés előtt ezeket ellenőrizze. Szükség esetén szorítsa meg őket.

Levegő motorral felszerelt fürdők esetében a tömlőcsatlakozásokat csatlakoztatni kell a fürdő első használata előtt.

A fürdő feltöltése előtt ellenőrizze, hogy a reteszek nincsenek-e lezárva (a kar ki van húzva és le van zárva a biztonsági zárral).

Ezután tölts fel vízzel a fürdőt az oldalán jelzett pontig.

A feltöltés a szűrőházon keresztül kell, hogy történjen. A nem megfelelő feltöltés károsíthatja a motort és a fűtőelemeket.

Miután a víz elérte a megfelelő szintet helyezze be a szűrőt vagy szűrőbetéteket. Legyen óvatos, mivel a szűrőbetét cseréjekor légbuborékok maradhatnak a betétben. Ennek elkerüléséhez döntse meg a szűrőbetéteket a vízben, hogy eltávolítsa a bennrekedt levegőt, és csak utána illessze őket a helyükre.



ELSŐ ÜZEMBE HELYEZÉS

IONCSERÉLŐ VÍZLÁGYÍTÓ ÉS SZÉNSZŰRŐ

Az optimális minőség érdekében a használat során kövesse az alábbi lépéseket:

1.

Kérjük, ellenőrizze a szükséges vízmennyiséget az élményfürdő használati útmutatójában, vagy forduljon ügyfélszolgálatunkhoz segítségért. A precíz feltöltéshez fontos a pontos mennyiség.

2.

A feltöltő cső csatlakoztatásához távolítsa el a fedőkupakot mindkét végről.



3.

Kérjük, hogy csatlakoztassa a szénszűrőt a vizes tömlőhöz a csavarmentes modul segítségével (a szűrőhöz mellékelve).



4.

Kérjük, hogy addig folyassa át a vizet a szűrőn keresztül egy másik edénybe, amíg az tökéletesen tiszta nem lesz. Ez a lépés eltávolítja a szűrőből a maradék szénport. Az öblítőkörus 30 másodperces, és körülbelül 10 liter vizet igényel.



5.

A tiszta szűrőn keresztül töltse fel a medencét a teljes térfogat egyharmadáig (1/3) (pl. 1000 liter teljes térfogat esetén az 1/3 kb 330 litert jelent). Fontos, hogy kövesse a feltöltés utasításait, mert a pontos vízkeménység beállítás elengedhetetlen.



A megfelelő vízszint elérése után helyezze be a szűrőt vagy a szűrőbetéteket. Legyen körültekintő, mert a szűrőbetét cseréjekor légbuborékok maradhatnak a betétben. Ennek elkerüléséhez a szűrőbetéteket a vízben döntse meg, hogy eltávolítsa a megrekedt levegőt, és csak ezután illesse őket a helyükre.

6.

A feltöltés után távolítsa el a kupakokat a vízlágyító betétről is és csatlakoztassa a szénszűrőhöz. A vízlágyítót NEM szükséges öblíteni.

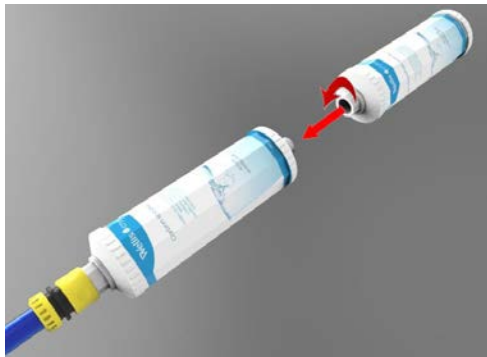

7.

Kérjük, ellenőrizze a víz keménységét a feltöltés során a lágyítóval. Többféle vízkeménység tesztet alkalmazhat. A Wellis által forgalmazott teszterek színskálán jelenítik meg a keménység értékét.

Ha a jelzett érték kisebb az optimálisnál, a használat során hab képződik a vízen, ha pedig nagyobb, akkor vízkőlerakódás keletkezik.



8.

Ha a víz keménysége a feltöltés során rendkívül alacsony, kérjük távolítsa el a lágyító betétet és folytassa a töltést csak a szénszűrővel, ahogy az az 5. pontban látható.

KARBANTARTÁS

SZÜRÖBETÉTEK ELTÁVOLÍTÁSA ÉS TISZTÍTÁSA

A mechanikai szennyeződések tisztítása folytonos vízkeringetéssel és vegyi keverékkel alapvető követelmény a fürdővíz megfelelő tisztításánál. Minden fürdőnek van erre a célra tervezett motorja. A keringető motor keringeti a vizet a szűrő(kön) keresztül. A szűrő a vízben úszó szennyeződések ellen nyújt védelmet.

A szűrőbetétek tisztítását ajánlott hetente elvégezni.

Ajánlott a szűrőbetéteket havonta klórral és algaölő szerekkel kevert vízben áztatni, 24 órán keresztül.

A szűrőbetétek cseréje 3 havonta szükséges.

FELSZÍNI KARBANTARTÁS

Törölje át a felszínt nedves ruhadarabbal. Mindig semleges tisztító anyagot és puha törölőruhát használjon. Ne karcolja meg az akrils felszínt csiszoló eszközzel, pengével vagy késsel, mert az károsodáshoz vezethet. Ne alkalmazzon körömlakk lemosót, acetont, vagy festékel távolítót a felszíni tisztításakor, mert az kárt okozhat.

Karbantartási útmutató a fürdő vezérlőpaneljéhez:

- Ne tegyen kárt a vezérlőpanelben semmilyen kemény tárgygal.
- Ha lehetséges, Kerülje a vezérlőpanel közvetlen napfénynek való kitételét.
- Amikor nem használja a fürdőt, mindig használjon takaró borítást.

TÉLIESÍTÉS

Ne feledje megfelelően karbantartani fürdőjét, amennyiben télen nem használja azt. Ha a téli hónapok alatt nem szeretné használni fürdőjét és üzemen kívül szeretné helyezni, hívja valamelyik képzett szakemberünket, hogy egy előre megbeszélt időpontban téliesítse az ön fürdőjét.

A téliesítés a következőket foglalja magába:

- A használt víz leeresztése
- A fürdő belső felszínének tisztítása
- A cső és fecskendező rendszer víztelenítése
- A motor illesztésének víztelenítése és lecsatlakoztatása
- Szállítás - fogadás

Ha a fürdő nincs megfelelően téliesítve, víz maradhat a rendszerben, ami könnyen megfagyhat a téli hónapok során. Ez súlyos, javíthatatlan károkat okozhat a csövekben és a motorban. Ez érvényteleníti a garanciát.

Az üzemen kívül helyezett fürdő karbantartása

Amikor nem használja a fürdőt, tegye fel a hővédő takarót és rögzítse azt a csatokkal. Ne feledkezzen meg erről! Ha a fürdő vízzel töltve áll és nem használja, hetente legalább egyszer emelje fel a takarót a megfelelő szellőzés biztosításáért.

A hővédő takaró többfunkciós. Elsősorban csökkenti a víz működési hőmérsékletre való felmelegedésének idejét és csökkenti a víz hőmérsékletének fenntartásához szükséges energiát, és a működési költségeket.

A takaró használatával elkerülheti a levelek, eső, hó vagy egyéb szennyeződés fürdővízbe jutását, tulajdonképpen elszigetelve azt a környezeti hatásoktól.

A takaró csatokkal való rögzítése megakadályozza a kisgyerekeket abban, hogy szülői felügyelet nélkül használják a fürdőt.

A SZÜRÖBETÉTEKET HETENTE TISZTÍTSA MEG A KÖVETKEZŐKÉPPEN:

FIGYELEM!

A szűrőbetétek cseréje 3 havonta szükséges!

A fürdő szűrőbetét nélküli használata TILOS!

1. Távolítsa a szűrő fedelét.
2. Vegye ki a szűrőbetéteket.
3. Vízrel tisztítsa ki a szennyeződéseket a szűrőből.
4. Áztassa a betéteket klórral és algaölővel kevert langyos vízben 1-2 óra hosszáig, majd öblítse ki.

Ne használjon lúgos tisztítószert vagy nagynyomású tisztítót a szűrő tisztításához!



A VÍZ LEENGEDÉSE

A vizet a környezetvédelmi előírásoknak megfelelően, a lefolyónyíláson keresztül lehet leengedni.

1. Ehhez egy tömlőre, egy nedves és száraz porszívóra, valamint egy üveg wellis crystal masszázsmedence-tisztító folyadékra lesz szükség.
2. A víz leengedése előtt egy nappal a tisztítófolyadékot a vízbe, és a nyitott fúvókákat működtesse 20-25 percig maximális teljesítményen. A tisztító eltávolítja a masszázsmedencében és a csövezetekben lévő vízkőlerakódásokat és szennyeződéseket.
3. A masszázsmedence vízének leengedése előtt távolítsa el a szűrőket; ez egy jó alkalom a szűrők megtisztítására vagy cseréjére.
4. A víz leengedéséhez nincs szükség szivattyúra. Húzza ki teljesen a leeresztő szelepet.
5. Távolítsa el a kupakot, és csatlakoztassa a tömlőt.
6. Nyomja vissza félig a szelepet, majd forgassa el, és rögzítse ebben a helyzetben; ekkor elindul a vízáramlás. Azt javasoljuk, hogy a víz leengedése során öblítse ki a masszázsmedencét
7. Amikor az összes víz kifolyt a masszázsmedencéből, távolítsa el a tömlőt, és zárja el a szelepet.
8. A masszázsmedence alján maradt víz eltávolításához és a fúvókák megtisztításához használjon nedves és száraz porszívót.

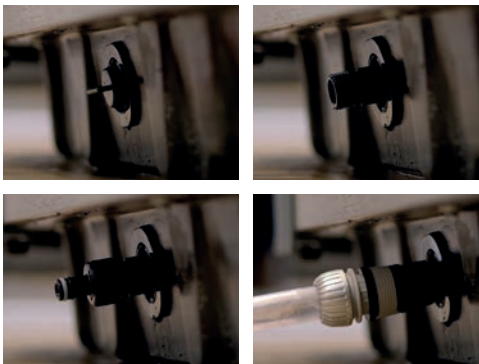

A MASSZÁZSMEDENCE KÉMIAI KEZELÉSE

SPA CLEANER (WV00080)

A Spa Cleanert kifejezetten a csövek és a masszázsmedence tisztítására tervezték. Feloldja a kalciumot és a vezetékben maradt szennyeződéseket. Azt javasoljuk, hogy minden vízcseré alkalmával használja a Spa Cleanert. A víz cseréje háromhavonta ajánlott. A Spa Cleaner egy környezetbarát és biológiailag lebomló anyag.

Használati útmutató:

1. A vízcseré előtt 24 órával adjon 250 ml Spa Cleanert a masszázsmedence vizéhez.
2. Győződjön meg róla, hogy minden fúvóka és szelep nyitva van, és működtesse a szivattyúkat maximális teljesítményen 15 percig. Ezt ismétlje meg három alkalommal, és ügyeljen arra, hogy az egyes alkalmak között elég idő teljen el.
3. A masszázsmedence vizének leengedése előtt távolítsa el a szűrőt.
4. Tisztítsa meg a szűrőt a Wellis Crystal Szűrőtisztítóval.
5. Öblítse ki masszázsmedencét tiszta vízzel.
6. Töltse fel a masszázsmedencét, és helyezze vissza a megtisztított szűrőt.
7. Folytassa a szokásos vízkezelési ütemterv végrehajtását a Wellis Crystal All in one vízkezelő szerrel.



ALKALINITY BALANCER (WV00091)

Növeli a teljes lúgosságot, és megakadályozza a pH-értékek ingadozását. A lúgosság fontos a pH-érték ellenőrzéséhez.

Használati útmutató:

1. Használat előtt alaposan rázza fel
2. Adjon 1-2 evőkanál Alkalinity Balancert a masszázsmedence vizéhez
3. Működtesse a szivattyúkat legalább 30 percig keringető módban
4. Ellenőrizze a lúgosság értékét, és addig folytassa a kezelést, amíg a lúgosság el nem éri a 80-120 ppm közötti értéket



BRIGHT AND CLEAR (WV00090)

A masszázsmedencében található szennyeződések, szappan és olaj semlegesítésére. Rendszeres használatkor kristálytisztá vizet biztosít.

Használati útmutató:

1. Adjon 100 ml terméket a masszázsmedence vizéhez. Öntse a terméket közvetlenül a masszázsmedencébe, és működtesse a szűrőrendszert 1 órán keresztül.
2. Öblítse át a szűrőegységet.
3. Helyezze vissza a szűrőt, és élvezze a masszázsmedence használatát!



A MASSZÁZSMEDENCE KÉMIAI KEZELÉSE

FOAM DOWN (WV00093)

Habzástgátló termék masszázsmedencékhez. Nem tartalmaz olajos anyagokat. Meleg vízben való használatra tervezték.

Használati útmutató:

1. Használat előtt alaposan rázza fel
2. Permetezze hígítatlanul a habra.
3. Szükség esetén ismételje meg a második lépést.
4. Élvezze a masszázsmedence használatát!



PH MINUS (WV00096)

A masszázsmedence vizének pH-értéke nagyon fontos. Megfelelő pH-érték mellett a fertőtlenítőszer is hatékonyan fejti ki a hatásukat. A Wellis Crystal pH Minus csökkenti a masszázsmedence vizének pH-értékét.

Használati útmutató:

1. Ellenőrizze a masszázsmedence vizének pH-értékét
2. Ha a pH-érték túl magas, használja a pH Minus terméket.
3. A pH-érték 0,1 ponttal történő csökkentéséhez adjon 2 ml pH-t 1000 liter vízhez.



METAL CLEAR (WV00094)

Megakadályozza a lerakódások kialakulását a masszázsmedence fűvókáinak fém alkatrészein. Még azelőtt kölcsönhatásba lép a fém szennyezőanyagokkal, mielőtt azok láthatatlan lerakódásokat okoznának a masszázsmedencében. Semlegesíti a vasat, a rézet és a többi, vízhez kötött ásványi anyagot, és megakadályozza, hogy felhalmozódjanak és kért okozzanak a masszázsmedence felületeiben. Mivel a termék gyorsan semlegesíti a fémeket, és megelőzi a lerakódások kialakulását, a használata a masszázsmedence minden egyes feltöltésénél ajánlott.

Jellemzők:

- Megakadályozza a vas, a réz és az egyéb ásványi anyagok felhalmozódását a masszázsmedencében.
- Mivel a termék gyorsan semlegesíti a fémeket, és megelőzi a lerakódások kialakulását, a használata minden egyes vízcserénél ajánlott.
- Csak teljes vízcserre alkalmazható. Magas koncentrációjú termék.

Használati útmutató:

- Bizonyos időközönként: a masszázsmedence feltöltésekor/vízcserre alkalmazható.
- Egyenletesen permetezzen 250 ml Metal Clear a masszázsmedencébe.
- Működtesse a szűrőrendszert 30 percig.



A MASSZÁZSMEDENCÉ KÉMIAI KEZELÉSE

FILTER CLEANER (WV00079)

A szűrő hetente egyszer történő kitisztításával és a víz is könnyebben tisztán tartható.

Használati útmutató:

1. Vegye ki a szűrőt a masszázsmedence szűrőházából.
2. Töltsön meg egy vödört 10 liter forró vízzel, tegyen bele 2 kanál Filter cleaner terméket, és hagyja a szűrőt ebben az oldatban 1-1,5 órán át (bizonyos időközönként forgassa meg a szűrőket).
3. Öblítse át a szűrőt, és tegye vissza a helyére.



WELLIS CRYSTAL ALL-IN-ONE (WV00081)

Használati útmutató:

- Rázza fel alaposan a Wellis Crystal terméket.
- Adjon megfelelő mennyiségű terméket a masszázsmedence vizéhez; a mennyiséget az alábbi táblázat segítségével határozhatja meg.
- Működtesse a szivattyút teljes teljesítményen 2 perig.
- Adja fertőtlenítőszer a vízhez, használjon például 1 90/20 klórtablettát.
- A fenti lépéseket hetente ismétlje meg.

AZ ELSŐ LÉPÉSEK

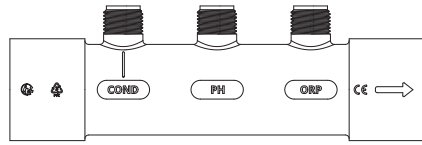
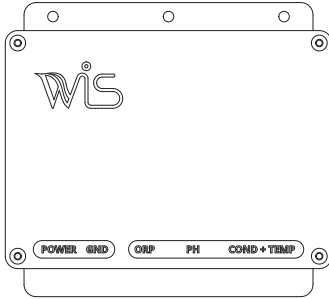

1.

Kapcsolja ki a masszázsmedencét

Biztonsági szempontból az a legjobb, ha a fő áramellátó rendszert is lekapcsolja

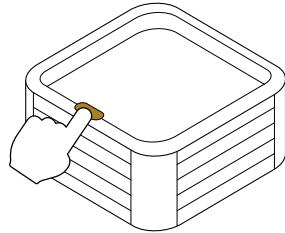

2.

A berendezés vezérlőegységéhez való hozzáféréshez nyissa ki a masszázsmedence oldalán található panelt



A beüzemelést szakembernek kell elvégeznie

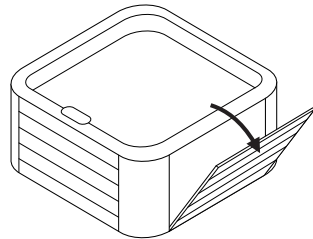

3.

Zárja le az elosztószelepeket

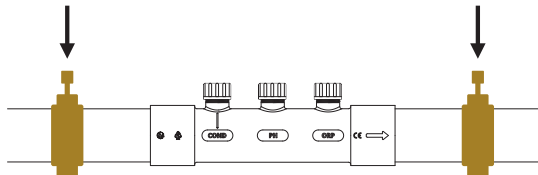

4.

Távolítsa el az elosztócső kupakját

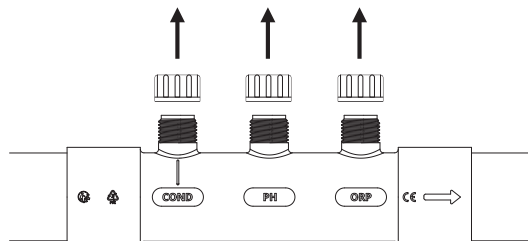

AZ ELSŐ LÉPÉSEK

5.

Szerelje be a kompressziós szerelvényeket



Gondoskodjon az érzékelődobozok és a zárókupakok megfelelő helyen történő tárolásáról



1



2



3



4



5



6.



Kapcsolja be a vezetőképesség-érzékelőt: a lyukon áthaladó vízáram

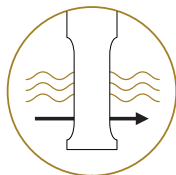

Csavarozza fel az érzékelőket a gyűjtőcsőre



Helyezze el az érzékelőket a gyűjtőcsőben az áramlás irányának megfelelően:

1. Vezetőképesség-érzékelő
2. pH-érzékelő
3. ORP-érzékelő

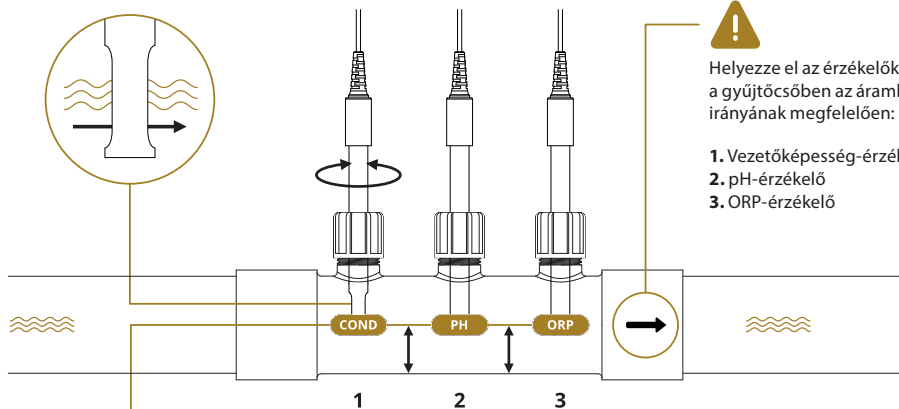

Helyezze az érzékelők végét a gyűjtőcső közepére

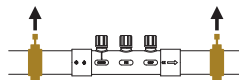

Nyissa ki az elosztószelepeket

AZ ELSŐ LÉPÉSEK

7.

Csatlakoztassa az érzékelőket a vezérlőegységhez

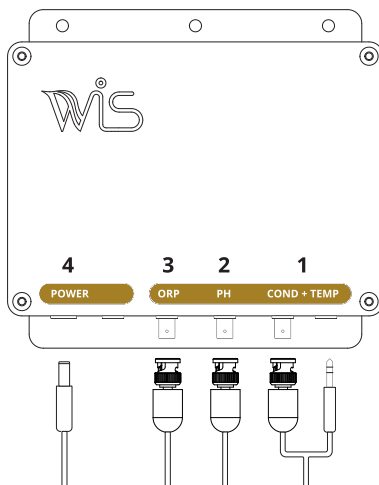

8.

A WIS IN LINE bekapcsolásához kapcsolja vissza a masszázsmedence áramellátását

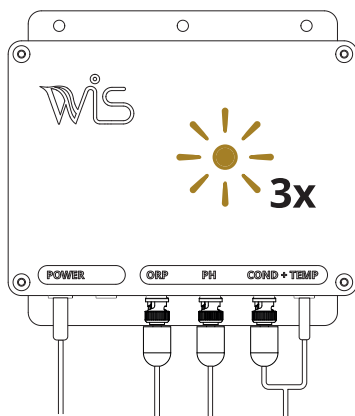
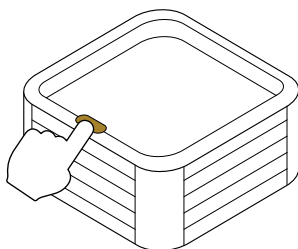

9.

Töltse le az alkalmazást (ingyenes alkalmazás)



Q WIS - CONNECTION TO YOUR SPA



Töltse le az alkalmazást a felhasználó telefonjára

AZ ELSŐ LÉPÉSEK

10.

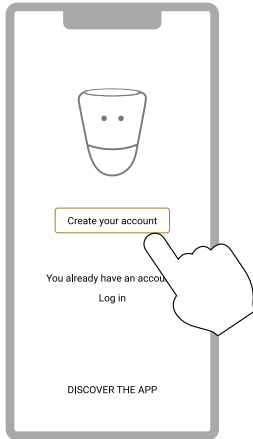

Hozza létre fiókját

11.

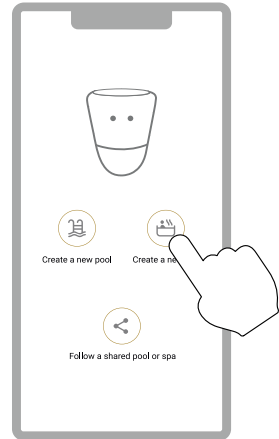

Hozzon létre új medencét

12.

Szkennelje be a QR-kódot, és kövesse az utasításokat

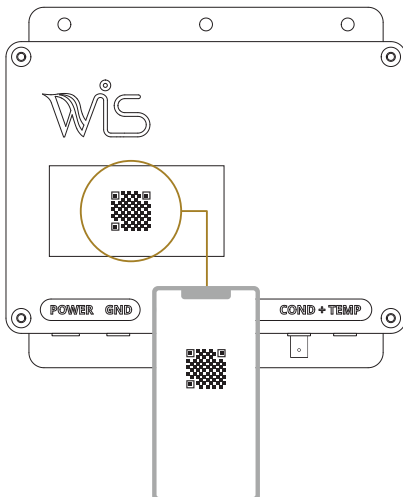

13.

Kövesse a WiFi-hálózathoz való csatlakozás lépéseit az alkalmazásban

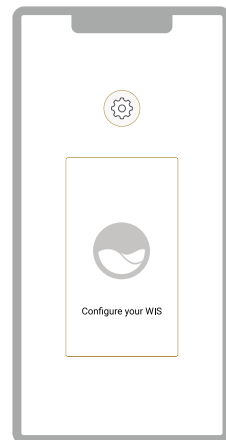

Konfigurálja a WIS-t

A FÚVÓKÁRA VONATKOZÓ UTASÍTÁSOK

EVEREST LIFE



A FÚVÓKÁRA VONATKOZÓ UTASÍTÁSOK

KILIMANJARO LIFE



A FÚVÓKÁRA VONATKOZÓ UTASÍTÁSOK

ATLAS LIFE



A FÚVÓKÁRA VONATKOZÓ UTASÍTÁSOK

MAKALU LIFE



A FÚVÓKÁRA VONATKOZÓ UTASÍTÁSOK

TEIDE LIFE

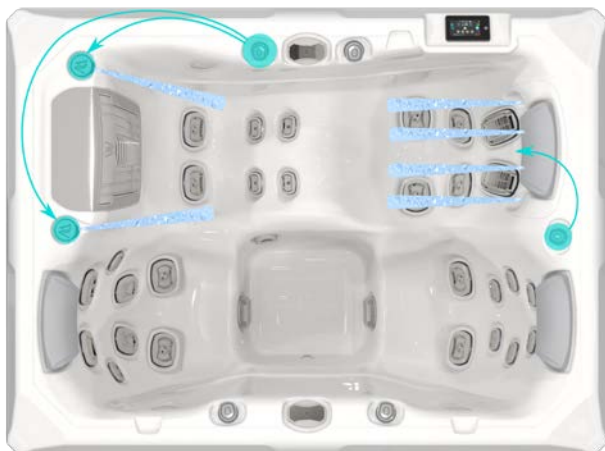

KEZELŐFELÜLET - SMART TOUCH

SMART TOUCH

ÉRINTŐKÉPERNYŐS KEZELŐFELÜLET

Nincsenek gombok, vagy billentyűk! Az üzemmód és funkció választó menük, a minden-be vagy minden-ki gomb az utoljára használt beállítás érintéssel való aktiválásához, az interaktív képernyő ikonok és a képernyőn megjelenő üzemetek a Smart Touch kezelőfelület elemei, melyek arra szolgálnak, hogy a felhasználók könnyedén kezelhessék a fürdőt és annak hozzáadott értéket képviselő kiegészítőit.

Minden-be vagy minden-ki gomb (az utoljára használt beállítás érintéssel való aktiválásához)

Üzemmód választó menü (beállítások és kiegészítők)



Közvetlen funkció választó menü (beállítások és kiegészítő lehetőségek)

Képernyőn megjelenő rendszerüzemek és emlékeztetők

Interaktív ikonok (fő masszázsmedence funkciók)

ÉRTESÍTÉS IKONOK

A képernyő jobb-felső részén megjelenő értesítés ikonok a csatlakoztatott hozzáadott értékkel bíró kiegészítők állapotát mutatják.



in.clear
rendszer bekapcsolva



in.clear
rendszer üresjáratban



in.clear
rendszer kikapcsolva



a rendszer
csatlakozik a wifihez



a rendszer nem
csatlakozik a wifihez



az Aquasoul Pro
audió rendszer be van
kapcsolva



az Aquasoul Pro
audió rendszer nincs
bekapcsolva



az in.mix
telepítve van

MASSZÁZSMEDENCE FUNKCIÓK

Gyors és egyszerű, lépésenkénti utasítások a főfunkciók irányításához és a fürdő rendszerbeállításainak konfigurációjához a Smart Touch kezelőfelületről.



KEZELŐFELÜLET BEKAPCSOLÁSA

3 perccel az utolsó szivattyú lekapcsolása után a képernyő lekapcsol, amennyiben nem érintik meg.

Érintse meg a képernyőt a kezelőfelület bekapcsolásához.

Ezután kövesse a képernyőn megjelenő utasításokat a főképernyő eléréséhez.

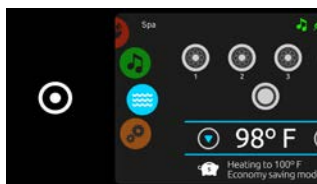

MINDEN-BE, MINDEN-KI CÉL GOMB

A Smart Touch rendelkezik egy az utolsó használt beállítás elérésére szolgáló minden-be vagy minden-ki gombbal, melynek megnyomásakor az összes működésben lévő komponens és kiegészítő elindul vagy leáll.

A kezdőoldalról a következő üzemmódokat érheti el:

- tisztítás (ha az in.clear csatlakoztatva van)
- audió (ha az Aquasoul Pro csatlakoztatva van)
- szín (ha az in.mix telepítve van)
- fürdő
- beállítások

Az üzemmód kiválasztásához a baloldali kerék-elrendezésű menüt csúsztassa el fel vagy le, amíg a kívánt ikon menü nem jelenik meg középen.

TRÉNINGPROGRAM - ÁLLÓKÉPESÉG (ENDURANCE)

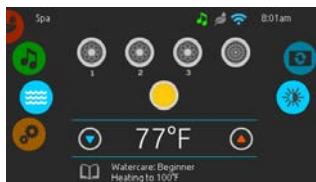

MEDENCE ÜZEMMÓD

A tréningprogram (Training drills) kiválasztásához lépjen be a tréningprogram menübe a jobb oldali menüből, válassza ki a programhoz tartozó ikont a listából.

Ha az Állóképesség (Endurance) programot választja, egy állandó intenzitású edzésprogramot végezhet, mellyel állóképességét, és kitartását fejleszheti.

KIEGÉSZÍTŐK INDÍTÁSA VAGY LEÁLLÍTÁSA

Beállíthatja a program időtartamát (duration) és intenzitását a fel és le nyilakkal.

Ha elkészült a beállítással, érintse meg a Start gombot.

VÍZHŐMÉRSÉKLET

A felkészülési visszazámláló ideje alatt foglalja el pozícióját az úszótérben!

Az in.mix által vezérelt világító LED-ek villognak a felkészülési időtartam alatt.

A kezelőt alvó üzemmódba kapcsolhatja a kijelző jobb felső sarkában megjelenő alvó ikon megérintésével. Ezzel megakadályozhatja, hogy a tréning alatt az érintőképernyőre fröccsenő víz megzavarja a program lefutását.

Bármikor szüneteltetheti, vagy leállíthatja a folyamatot a Szünet (Pause) vagy Állj (Stop) gombok megnyomásával.

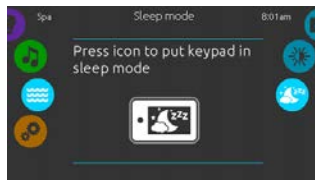
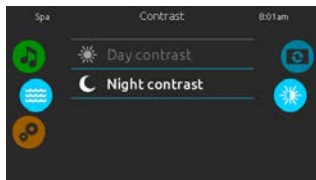
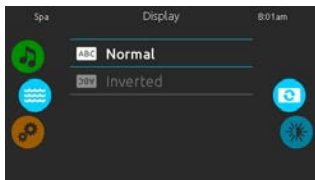

KIJELZŐ TÁJOLÁSA

Az edzőprogram ideje alatt végigkövetheti a kijelzőn a folyamatot.

Bármikor szüneteltetheti, vagy leállíthatja a folyamatot a Szünet (Pause) vagy Állj (Stop) gombok megnyomásával.

KIJELZŐ KONTRASZT

Az úszás szüneteltetéséhez érintse meg a Szünet (Pause) gombot. Meg tudja változtatni a program intenzitási szintjét, vagy beléphet más menübe, például az zene elindításához.

Érintse meg a Folytatás (Resume) gombot, amikor újra készen áll az úszásra. Az edzés folytatódik, de a felkészülési visszazámláló nem jelenik meg újra.

ALVÓ MÓD

Ha megnyomja az Állj (Stop) gombot az úszás megszakításához, megváltoztathatja az edzés időtartamát és/vagy intenzitását, kiválaszthat egy másik edzőprogramot vagy módosíthat más paramétereket.

Érintse meg a Start gombot az edzés elindításához. Megkezdődik a felkészülési visszazámlálás.

BEÁLLÍTÁSOK

Használja a beállítások üzemmódot fürdő rendszerének beállítására.

Üzemmód választó menü beállítások ikon

Megjelenített elemek listája



Közvetlen funkció választó menü:

- víztisztítás
- karbantartás
- dátum & idő
- kezelőfelület
- elektromos konfiguráció
- wifi
- leírás

Az beállítások üzemmód kiválasztásához a baloldali kerék-elrendezésű menüt csúsztassa el fel vagy le, amíg a kívánt ikon menü nem jelenik meg középen.

A beállítások oldalról a következő üzemmódokat érheti el:

- víztisztítás
- karbantartás
- leírás
- elektromos konfiguráció
- wifi • fátum & idő
- kezelőfelület

Egy elem kiválasztásához a jobboldali kerék-elrendezésű menüt csúsztassa el fel vagy le, amíg a kívánt ikon menü nem jelenik meg középen vagy nyomjon rá a menü nevére.

VÍZTISZTÍTÁS

A Víztisztítás oldal segít önnek megtalálni az ideális szűrési és fűtési beállításokat.

Bármikor kiválaszthatja, beállíthatja, vagy módosíthatja az 5 javasolt üzemmódot, szükségleteinek megfelelően.



NINCS OTTHON (AWAY FROM HOME)

Ebben az üzemmódban a fürdő mindig gazdaságosra lesz állítva; a beállított hőmérséklet 11 °C (20° F) fokkal csökken.



KEZDŐ (BEGINNER)

A fürdő soha nem lesz gazdaságos üzemmódban és a csomag alacsony szintű konfigurációja szerint végzi a szűrést.



ENERGIATAKARÉKOS (ENERGY SAVINGS)

A fürdő gazdaságos üzemmódban lesz a hétköznapok általános munkaórái alatt és hétvégén folytatja a normális működést.



SZUPER ENERGIA (SUPER ENERGY)

A fürdő mindig gazdaságos üzemmódban lesz a hét általános munkaórái alatt, a hét minden napján.



HÉTVEGI (WEEKENDER)

A fürdő gazdaságos üzemmódban lesz hétköznapokon és hétvégén folytatja a normális működést.

A VÍZTISZTÍTÁSI ÜTEMTERV MÓDOSÍTÁSA

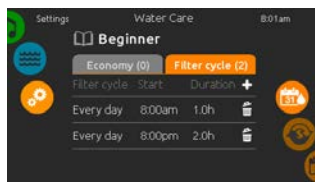
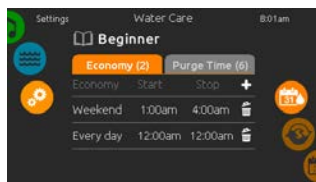
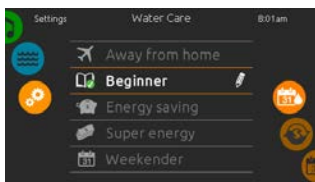

VÍZTISZTÍTÁS (WATER CARE)

A Víztisztítás kategória módosításához érintse meg a toll ikont a kívánt víztisztítási kategória sorának végén. Ez megjeleníti a kiválasztott kategória Víztisztítás menüjét.

GAZDASÁGOS (ECONOMY)

Érintse meg a Gazdaságos fület a gazdaságossági ütemterv megváltoztatásához. Gazdaságossági ütemtervet a « + » szimbólum megérintésével adhat hozzá. Egy ütemterv törléséhez érintse meg a kuka ikont a kívánt sor végén.

SZŰRŐ CIKLUSOK (FILTER CYCLES)

Érintse meg a Szűrő ciklus fület a szűrő ciklus ütemterv megváltoztatásához. Szűrő ütemtervet a « + » szimbólum megérintésével adhat hozzá. Egy ütemterv törléséhez érintse meg a kuka ikont a kívánt sor végén.

A VÍZTISZTÍTÁSI ÜTEMTERV MÓDOSÍTÁSA



Gazdaságos üzemmódban a beállított hőmérséklet 11 C° (20° F) fokkal csökken, vagyis a fűtőkészülék-rendszer nem kapcsol be amíg a hőmérséklet 11 C° (20° F) fokkal a beállított fürdő hőmérséklet alá nem esik.

A képernyőn megjelenő szűrési ütemterv a fő szűrő szivattyúra lesz érvényes, ez valószínűleg az 1-es szivattyút jelenti. Amennyiben az ön masszázmedencéje olyan keringető szivattyút használ, mely 24 órás üzemre van beállítva, a képernyő a szűrés helyett a tisztítási beállítást mutatja. A tisztítások előre be vannak programozva és előre meghatározott időn át tartanak, így a képernyőn megjelenő időtartam beállítás N/A (Nem érvényes) lesz és csak a kezdési időt lehet módosítani.

A beprogramozott ütemterveket kiválasztásukkal és módosításukkal változtathatja meg.

Többféle ütemterv közül választhat (hétfő-péntek, hétvége, minden nap, vagy kijelölt napok). Az ütemtervek minden héten ismétlődnek. Az idő és az időtartam 30 perces változtatásokkal határozható meg.

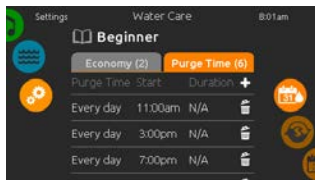

TISZTÍTÁSOK (PURGES)

Érintse meg a Tisztítás fület a tisztítási beállítások megváltoztatásához. Tisztításokat a « + » szimbólum megérintésével adhat hozzá.

Egy ütemterv törléséhez érintse meg a kuka ikont a kívánt sor végén.



Az ütemterv beállítása után a naptár ikon megnyomásával léphet vissza.

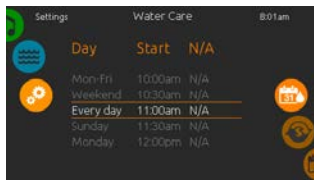

A beprogramozott tisztításokat kiválasztásukkal és módosításukkal változtathatja meg.

Többféle ütemterv közül választhat (hétfő-péntek, hétvége, minden nap, vagy kijelölt napok). Az ütemtervek minden héten ismétlődnek. Az idő és az időtartam 30 perces változtatásokkal határozható meg. A tisztítás beállítása után a naptár ikon megnyomásával léphet vissza.

KARBANTARTÁS & HIBANAPLÓ

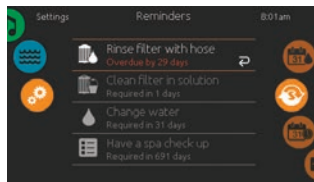
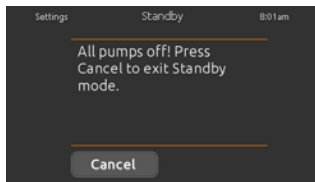
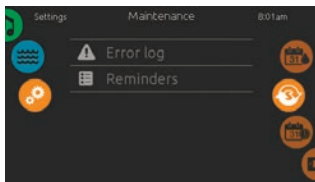

KARBANTARTÁS

A karbantartási beállítások módosításához a jobboldali kerék-elrendezésű menüt csúsztassa el fel vagy le, amíg a karbantartás ikon nem jelenik meg középen.

A Karbantartás oldalról a következő üzemmódokat érheti el:

- Hibanapló
- Emlékeztetők

Egyszerűen érintse meg annak az elemnek a sorát, melyet meg szeretne változtatni.

KÉSZENLÉTI ÜZEMMÓD

Készlenléti üzemmódban lehetővé válik az élményfürdő karbantartása. A szivattyúk 30 perce leállnak és utána automatikusan újraindulnak.

A végén visszaáll a normál oldal, amint a szivattyúk újraindulnak.

EMLÉKEZTETŐK

A Smart Touch kezelőfelület emlékeztetőket biztosít a masszázmedence karbantartásához szükséges olyan műveletekről, mint a kiöblítés vagy a szűrő cseréje. Minden tevékenység a saját időtartamával rendelkezik, mely az átlagos használaton alapul.

Az emlékeztetők menü lehetővé teszi, hogy ellenőrizze mennyi idő múlva lesz szükséges a karbantartás, valamint azt, hogy visszaállítsa az időmérőket a műveletek elvégzése után.

Egy művelet időmérőjének visszaállításához válassza ki a hajlítót nyíl megnyomásával és erősítse meg a visszaállítást megjelenített üzenet elfogadásával. A megerősítés után a feladat időmérője visszaáll.

DÁTUM ÉS IDŐ

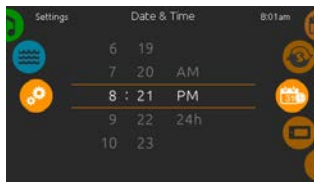
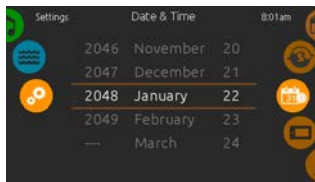
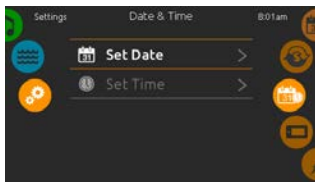

DÁTUM ÉS IDŐ

A dátum és idő módosításához a jobboldali kerék-elrendezésű menüt csúsztassa el fel vagy le, amíg a dátum és idő ikon nem jelenik meg középen.

Egyszerűen érintse meg a megváltoztatni kívánt elem sorát.

DÁTUM BEÁLLÍTÁSA

Itt beállíthatja az évet, hónapot és dátumot. Egyszerűen húzza el fel vagy le a változtatni kívánt oszlopot és válassza ki a kívánt értéket. Miután befejezte a változtatást, érintse meg a naptár ikont a képernyő jobb oldalán.

IDŐ BEÁLLÍTÁSA

Itt megváltoztathatja az órát, percet és az idő formátumát. Egyszerűen húzza el fel vagy le a változtatni kívánt oszlopot és válassza ki a kívánt értéket. Miután befejezte a változtatást, érintse meg a naptár ikont a képernyő jobb oldalán.

KEZELŐFELÜLET BEÁLLÍTÁSA

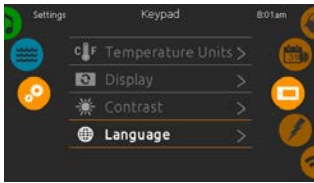

BILLENTYÜZET BEÁLLÍTÁSOK

A kezelőfelület beállítások módosításához a jobboldali kerék-elrendezésű menüt csúsztassa el fel vagy le, amíg a kezelőfelület ikon nem jelenik meg közepén.

Egyszerűen érintse meg a megváltoztatni kívánt elem sorát.

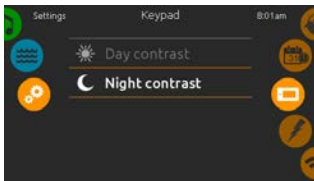

KÉPERNYŐ KONTRASZT (DISPLAY CONTRAST)

Ezen az oldalon beállíthatja és megváltoztathatja a nappali és éjszakai kontraszt beállításokat.

KEZELŐFELÜLET LEZÁRÁSA/FELOLDÁSA

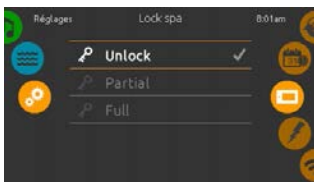

Ha ez az opció engedélyezve van, a felhasználó részben akkor teljesen lezárhatja a kezelőfelületet. Amikor a felhasználó le kívánja zárni a kezelőfelületet, a rendszer egy 4-jegyű kód kiválasztását kéri. Ugyanerre a kódra lesz szükség a kezelőfelület feloldására. Legközelebb, amikor a kezelőfelületet le kívánja zárni, a rendszer ismét egy 4-jegyű kódot kér (ugyanúgy működik, mint a szállodai szobákban a széf).



HŐMÉRSÉKLET MÉRTÉK-EGYSÉGE (TEMPERATURE UNITS)

Ezen az oldalon beállíthatja, hogy a hőmérséklet F° vagy C° fokban legyen-e megadva.



MEGJELENÍTÉSI NYELV (DISPLAY LANGUAGE)

Ezen az oldalon beállíthatja és megváltoztathatja a megjelenítési nyelvet.

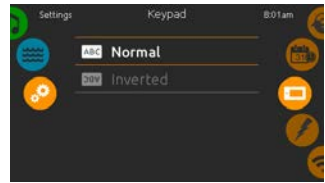

KÉPERNYŐ ELRENDEZÉS (DISPLAY ORIENTATION)

Ezen az oldalon beállíthatja és megváltoztathatja a normál és fordított képernyő elrendezéseket.

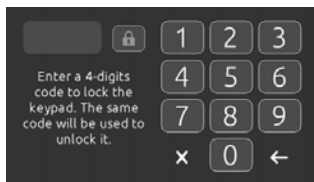

A kezelőfelület univerzális feloldó kóddal (3732) vagy a kezelőfelület alaphelyzetbe állításával is feloldható.

A Full Lock (teljes lezárás) kiválasztásával minden funkciót lezárunk.

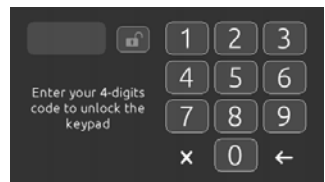

A Partial Lock (részleges lezárás) esetén csak a kiegészítőket aktiválhatjuk. Ebben az üzemmódban a beállításokat nem lehet változtatni.

KEZELŐFELÜLET - SMART TOUCH

WIFI

(Ez a funkció csak akkor elérhető, ha in.touch modul van csatlakoztatva a rendszerhez.)



WIFI BEÁLLÍTÁSOK

A wifi hálózat beállításainak módosításához a jobboldali kérek-elrendezésű menüt csúsztassa el fel vagy le, amíg a wifi ikon nem jelenik meg középen.

WIFI HÁLÓZATOK

Pár másodperc után a rendelkezésre álló hálózatok és azok jelerősségei megjelennek a képernyőn.

A kiválasztott hálózatot zöld pipa jelzi.

A listát húzza el fel vagy le a hálózatának kiválasztásához.

WIFI HÁLÓZAT JELSZÓ

Amennyiben a wifi hálózat jelszóval van védve, üsse azt be, mikor a rendszer kéri. Az Enter gombbal elfogadhatja a beütött jelszót.

Amennyiben nincs szükség jelszóra, az in.touch rendszer automatikusan fog csatlakozni.

WIFI



WI-FI (in.touch 2)

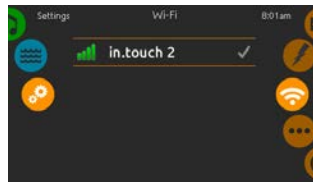

AZ IN.TOUCH MODUL NINCS CSATLAKOZTATVA (IN.TOUCH MODULE NOT CONNECTED)

Ha az in.touch modul nincs csatlakoztatva a masszázsmedence rendszerhez, ez az üzenet jelenik meg.

in.touch 2 érzékelésekor ez a hálózat jelenik meg.

EGYÉB

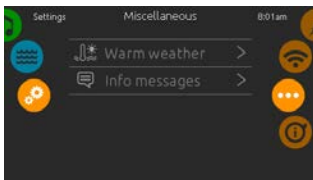

Ez a menü hozzáférést biztosít a Warm Weather (Meleg Időjárás) opció beállításához, illetve a médiaközpont tájékoztató üzeneteihez.

MELEG IDŐJÁRÁS



A szivattyúk működése közben termelt hő növelheti a víz hőmérsékletét. A "Warm Weather" opcióval lehetséges van arra, hogy kikerülje a szűrést, felülírva a hőmérsékleti funkciót. Ha a Warm Weather opció "OFF", azaz kikapcsolt állapotban van, a magas hőmérsékletkori szűrés kikapcsol és a medence szűrése továbbra is üzemel, még akkor is, ha magas a víz hőfoka.

A FÜRDŐ RENDSZER LEÍRÁSA

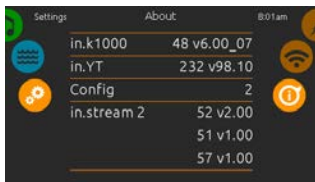

LEÍRÁS

A fürdő rendszer leírásának megjelenítéséhez a jobboldali kerék-elrendezésű menüt csúsztassa el fel vagy le, amíg a leírás ikon nem jelenik meg középen.

A Smart Touch szoftverszámának és a rendszer különböző komponenseinek felülvizsgálati számának információi jelennek meg.

ELEKTROMOS KONFIGURÁCIÓ (ELECTRICAL CONFIGURATION)

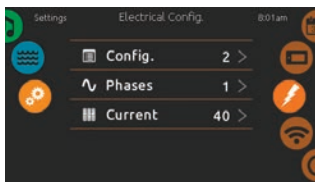

Kérjük ne változtassa meg ezt a szekciót, ha csak nem szakképzett villanyszerelő.

Jelszó szükséges. A jelszóért kérjük lépjen kapcsolatba képviselőjével.

Az alacsony szintű konfigurációk, a fürdő rendszer fázisainak és bemeneti áramerősségének megváltoztatásához a jobboldali kerék-elrendezésű menüt csúsztassa el fel vagy le, amíg a konfigurációú ikon nem jelenik meg középen.

AUDIÓ ÜZEMMÓD

(csak akkor elérhető, ha a rendszer Aquasoul Pro audió csatornát észlel)



Az audió üzemmód kiválasztásához a baloldali kerék-elrendezésű menüt csúsztassa el fel vagy le, amíg az audió ikon menü nem jelenik meg középen.

Az Audió oldalról a következőket érheti el:

- Aquasoul Pro be/ki
- audió forrás választás
- hangszórók beállítása
- bluetooth kapcsolódás

Egy elem kiválasztásához a jobboldali kerék-elrendezésű menüt csúsztassa el fel vagy le, amíg a kívánt ikon nem jelenik meg középen.

BE/KI



AZ AQUASOUL PRO BEKAPCSOLÁSA

A jobboldali kerék-elrendezésű menüt csúsztassa el fel vagy le, amíg a bekapcsolás/kikapcsolás ikon nem jelenik meg középen. Az Aquasoul Pro bekapcsolásához nyomja meg az audió ikont a képernyő közepén.

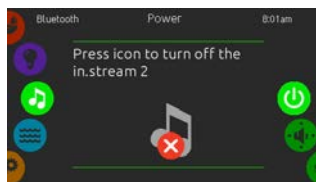

AZ AQUASOUL PRO KIKAPCSOLÁSA

Az Aquasoul Pro kikapcsolásához nyomja meg az audió ikont a képernyő közepén.



FŐ KIJELZŐ

Nyomja meg a Lejátszás / Szünet (Play / Pause) elemet az audiófájlok lejátszásának indításához és szüneteltetéséhez.

Húzza el a hangerőszabályzót csúszkát a hangerő beállításához vagy nyomja meg a némítás (mute) gombot a zene némításához vagy a némítás feloldásához.

Nyomja meg a legutóbbi szám (last track) vagy következő szám (next track) gombokat a számok közötti váltáshoz.

HANGSZÓRÓ KALIBRÁCIÓ

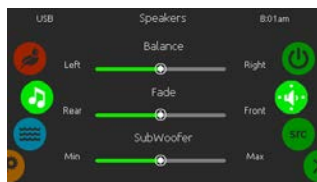

A HANGSZÓRÓK KALIBRÁLÁSÁHOZ

A jobboldali kerék-elrendezésű menüt csúsztassa el fel vagy le, amíg a hangszóró kalibráció ikon nem jelenik meg középen.

A következőket kalibrálhatja:

- egyensúly
- elhalkulás
- mélynyomó

Használja a csúszkákat a hangszórók a kívánt szintre való állításához.

Az elhalkulás és mélynyomó csúszkák csak akkor jelennek meg a képernyőn, ha a megfelelő hangszórók telepítve vannak az Aquasoul Pro rendszerre.

AUDIÓ FORRÁS VÁLASZTÓ

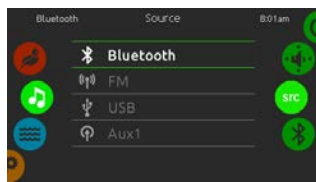

HANGFORRÁS KIVÁLASZTÁSÁHOZ

A jobboldali kerék-elrendezésű menüt csúsztassa el fel vagy le, amíg a forrás ikon nem jelenik meg középen.

A menü listában a következő források állnak rendelkezésre:

- Bluetooth
- FM
- USB
- Aux. 1

Egyszerűen válassza ki a használni kívánt forrást.

Vegye figyelembe, hogy csak az Aquasoul Pro rendszerre telepített források jelennek meg a forrás menüben.

Kérjük vegye figyelembe, hogy a Lejátszás/Szüneteltetés és a Szám váltása funkciók csak a Bluetooth és USB technológiát alkalmazó eszközökre érvényesek, nem működnek, ha AUX a kiválasztott forrás.

BLUETOOTH CSATLAKOZÁS

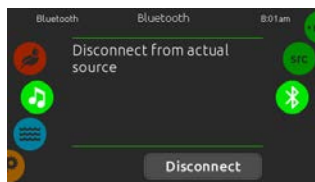

Amennyiben Bluetooth technológiával felszerelt eszközt használ, azt csatlakoztatnia kell, hogy a hozzá tartozó funkciók működőképesek legyenek.

A jobboldali kerék-elrendezésű menüt csúsztassa el fel vagy le, amíg a bluetooth ikon nem jelenik meg középen. Ezután kövesse a képernyőn megjelenő utasításokat.

Amennyiben egy Bluetooth technológiával rendelkező eszköz csatlakozik az Aquasoul Pro rendszerhez, leválaszthatja azt a képernyő alján megjelenő Leválasztás (Disconnect) gombbal.

Ez a művelet azt is megakadályozza, hogy az Aquasoul Pro automatikusan újracsatlakozzon a megadott eszközhöz, amíg azt magával az eszközzel újra nem csatlakoztatják.

SZÍN ÜZEMMÓD

(csak akkor elérhető, ha a rendszer in.mix masszázsmedence kiegészítőt észlel)



Alapértelmezés szerint az in.mix a 2-es zónát választja mikor belép a menübe. A szín üzemmód kiválasztásához a baloldali kerék-elrendezésű menüt csúsztassa el fel vagy le, amíg az in.mix ikon menü nem jelenik meg középen.

A szín oldalról a következőket érheti el:

- zóna választás
- színek változtatása
- be/ki
- szinkronizálási zónák
- intenzitás

IN.MIX FUNKCIÓK



ZÓNA VÁLASZTÁS

Egy zóna kiválasztásához a jobboldali kerék-elrendezésű menüt csúsztassa el fel vagy le, amíg a kívánt ikon nem jelenik meg középen. Ez a választás lehetővé teszi a szín módosítását.

SZÍNEK VÁLTOZTATÁSA

A zóna kiválasztása után használja a színválasztót a kívánt szín meghatározásához, vagy a szivárvány ikont a változó színekhez.

BE/KI

Az in.mix rendszert kétféle módon lehet be- és kikapcsolni. Az első a világítás ikon fűrdő (SPA) képernyőn való megnyomása. A második az intenzitás oszlop mindkét oldalán megtalálható villanykörte ikonok megérintése.

SZINKRONIZÁLÁSI ZÓNÁK

A szinkronizálás/deszinkronizálás ikon lehetővé teszi, hogy a kiválasztott zóna színeit más zónákkal szinkronizálja.

INTENZITÁS (INTENSITY)

Ezzel a képernyő alján található csúszkával megváltoztathatja a szín intenzitását.

TÚL SOK VÍZ VAN A KIJELZŐN



TÖRÖLJE LE A KÉPERNYŐT (WIPE SCREEN)

Ez az üzenet akkor jelenik meg, mikor túl sok víz van a képernyőn. Egyszerűen törölje le a vizet.

TELEPÍTÉSI HIBAÜZENETEK

A Smart Touch a masszázmedence rendszerhez való csatlakoztatásakor két hibaüzenet egyikét láthatja. Kövesse az üzenet által leírt utasításokat vagy lépjen kapcsolatba terjesztőjével további információkért.

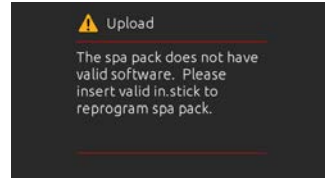
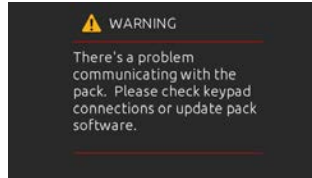

A képernyőn megjelenő hibaüzenetek listája és azok definíciói:

<http://geckokeypads.com/k1000errormessages#home/>

OKOS TÉLI ÜZEMMÓD (SWM)

A vezérlőegységben van egy hőérzékelő, amely méri a gép hőmérsékletét. Figyeli, hogy a burkolaton kívül - beleértve a szigetelést is - mennyire hideg van, és időnként bekapcsolja a motorokat, hogy forró vizet juttasson a gépbe, elkerülve a fagyást.

Az SWM (Okos téli üzemmód) nem kapcsol be, ha az érzékelő 21C fölötti hőmérsékletet mér. Azonban ha a hőmérséklet ez alá esik, 24 órára bekapcsol.

- ha 20-16 fokot mér, a motorokat 2 óránként 1 percre járátja.
- ha 15-13 fokot mér, a motorokat óránként 1 percre járátja.
- ha 12-11 fokot mér, a motorokat 30 percenként 1 percre járátja.
- ha 10 fokot (vagy kevesebbet) mér, a motorokat 15 percenként 1 percre járátja.

Ez egy biztonsági funkció, amely nem kapcsolható ki!

MELEG IDŐJÁRÁS FUNKCIÓ

A szűrési ciklus során a keringető motorok által termelt kinetikus hő átadódik a medence vizének, így a medence víz hőmérséklete esetleg a kezelőpanelen beállított hőmérséklet fölé emelkedhet. A vezérlőegység folyamatosan figyeli a víz hőmérsékletét a szűrési ciklus alatt, és ha az a beállított hőmérséklet fölé emelkedik több mint 3 Celsius fokkal, automatikusan lerövidíti a szűrési időszak hosszát, hogy a víz ne melegedjen túl.

A vízhőmérséklet folyamatos mérése mellett automatikusan változtatja a szűrési időszak hosszát, de legalább 4 órán át szűr, ha a medence keringető motorral van felszerelve, vagy legalább 2 órán át, ha a vizet a masszázsmotor szűri.

Ez a funkció csak színes érintőképernyővel felszerelt pezsgőfürdőkhöz kapcsolható ki.

FELHASZNÁLÓI FELÜLET – NÉGYGOMBOS ÉS EGYGOMBOS PANEL

EGYGOMBOS PANEL

KIEGÉSZÍTŐ BILLENTYŰZET A MASSZÁZSMEDENCÉHEZ

Ez az egygombos panel egy kiegészítő billentyűzet is, amelyet úgy terveztek, hogy második billentyűzetként használható legyen a masszázsmedencével.

Lehetővé teszi az adott szekcióhoz tartozó szivattyú aktiválását.

A panel felülete biztosítja a masszázsmedence körül található helyekre történő egyszerű felszerelést.

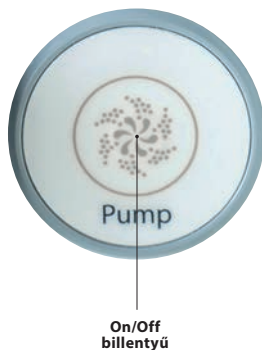

TA

A vízirányváltó bekapcsolása:

Az elektromos vízirányváltó használatához a vízirányváltóval felszerelt motor bekapcsolására van szükség. A motor elindításakor az irányváltó is bekapcsol. A motor a fő panelről vagy az egygombos billentyűzetről is bekapcsolható.

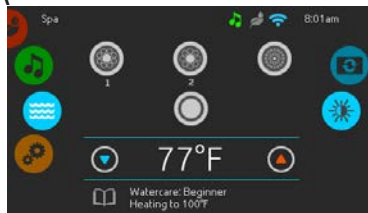

Funkciók

A motor bekapcsolásakor a vízirányváltó vezérlőjén 3 állapotjelző fény világít, amelyeknek két funkciója van: jelzik, hogy a motor működik, és mutatják az irányváltó aktuális irányát.

Újraindításakor a vízirányváltó a legutóbbi használt helyzettől függetlenül alapállásba áll vissza.



Ha a rendszer alaphelyzetbe került, két funkció használatára van lehetősége:

Manuálisan válthat a 3 lehetséges irány között:

- A masszázsmotor a víznyomást minden személynél alkalmazza (Alapállás - középállás)
- fűvókák a billentyűzet felőli oldalon
- a billentyűzettől távolabbi oldalon

Automatikus működés:

- Ebben a funkcióban a vízirányváltó a két végállás között egy meghatározott ütemezés szerint állítja át az irányváltó terelőlapátját:
 - 0 mp: az irányváltó az első végállásban van,
 - 2,5 mp: az irányváltó középállásban van,
 - 5. mp: az áramláskapcsoló a második végállásba vált,
 - 10. mp: a vízcserélő továbbra is a második végállásban van,
 - 12,5 mp: az irányváltó középállásban van,
 - 15 mp: a vízirányváltó az első végállásban van,
 - 20 mp: a terelő továbbra is az első végállásban van.

- Mivel az állapotjelző az egyik vagy másik végállás eléréseig villog, és megmutatja, hogy a terelő milyen irányban forog, az aktuális irány a kezelőegységen követhető.

- A funkció egészen a masszázsmotor leállításáig vagy az előző manuális funkciót elindító gomb megnyomásáig működik.

A teljes rendszer a motor leállításával kapcsolható ki! (Szivattyú)

EGYÉB KIEGÉSZÍTŐK – A HŐSZIVATTYÚ

További információkért kérjük, olvassa el a hőszivattyúhoz tartozó eredeti használati útmutatót. Az útmutató tartalmazza a telepítésre vonatkozó részleteket és a műszaki információkat.

KEZELŐPANEL

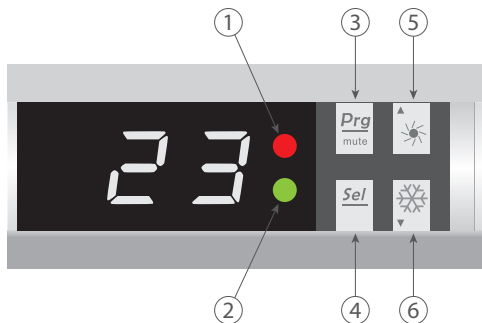

1. A fűtés módot jelző indikátor
2. A hűtés/kiolvasztás módot jelző indikátor
3. BE/KI gomb
4. Mód gomb
5. Plusz (+) gomb
6. Minusz (-) gomb

MŰKÖDÉSI MÓD VÁLASZTÓ

⚠ A BEKAPCSOLÁS ELŐTT GYŐZŐDJÖN MEG ARRÓL, HOGY A SZŰRŐSZIVATTYÚ MŰKÖDIK, ÉS HOGY A VÍZ KERING A HŐSZIVATTYÚBAN.

A kívánt hőmérséklet beállítása előtt ki kell választania a távirányító működési módját:



FŰTÉS MÓD





A masszázsmedence vízének felmelegítéséhez válassza ki a hőszivattyú melegítés módját.



HŰTÉS MÓD

A masszázsmedence vízének lehűtéséhez válassza ki a hőszivattyú hűtés módját.

FŰTÉS MÓD

- 1. lépés:** A motor bekapcsolásához nyomja meg a  gombot.
- 2. lépés:** Az egyik módból a másik módba való váltáshoz nyomja meg a  gombot; ezt addig ismétlje, amíg megjelenik a fűtés mód.
- 3. lépés:** A  és a  gombbal beállíthatja a kívánt hőmérsékletet.

PÉLDA:

Ha az aktuális hőmérséklet 15°C, az alapértelmezett hőmérséklet 27°, a kívánt hőmérséklet 30°C.

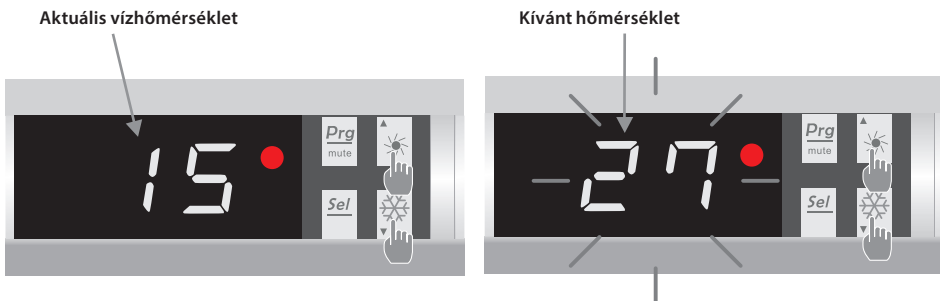





A FŰTÉS MÓDRA VONATKOZÓ HASZNOS INFORMÁCIÓK

Ha a bejövő víz hőmérséklete kisebb vagy egyenlő a kívánt hőmérséklettel (hőmérsékleti határérték) -X°C, a hőszivattyú fűtés módba kapcsol. Ha a bejövő víz hőmérséklete nagyobb vagy egyenlő a kívánt hőmérséklettel (hőmérsékleti határérték), a kompresszor leáll.

Az X és Y beállítási tartományt jelző indikátorok

X: 1° és 10°C között állítható paraméter, az alapértelmezett beállítása 3°C. („H” paraméter)

HŰTÉS MÓD

- 1. lépés:** A motor bekapcsolásához nyomja meg a  gombot.
- 2. lépés:** Az egyik módból a másik módba való váltáshoz nyomja meg a  gombot; ezt addig ismétlje, amíg megjelenik a hűtés mód.
- 3. lépés:** A  és a  gombbal beállíthatja a kívánt hőmérsékletet.

PÉLDA:

Ha az aktuális hőmérséklet 30°C, az alapértelmezett hőmérséklet 27°, a kívánt hőmérséklet 15°C.

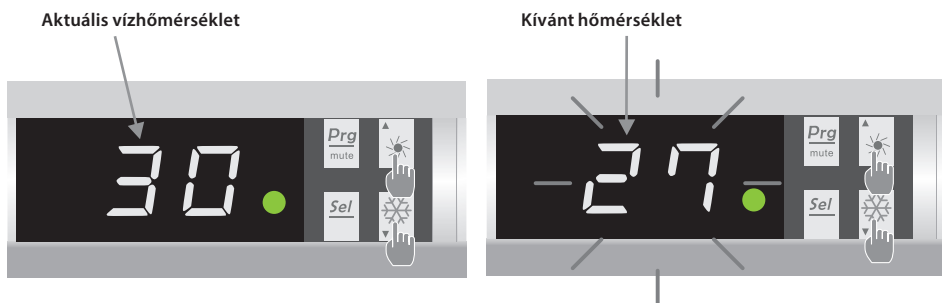

A HŰTÉS MÓD MŰKÖDÉSÉRE VONATKOZÓ HASZNOS INFORMÁCIÓK

Ha a bejövő víz hőmérséklete nagyobb vagy egyenlő mint a kívánt hőmérséklettel (hőmérsékleti határérték) + X°C, a kompresszor hűtés módba kapcsol. Ha a bejövő víz hőmérséklete kisebb vagy egyenlő a kívánt hőmérséklettel (hőmérsékleti határérték), a kompresszor leáll.

Az „X” beállítási tartomány indikátorai

X: 1° és 10°C között állítható paraméter, az alapértelmezett beállítása 3°C. („H” paraméter)

EGYÉB KIEGÉSZÍTŐK – A HŐSZIVATTYÚ



ÁLLAPOTÉRTÉKEK ÉS SPECIÁLIS BEÁLLÍTÁSOK



WARNING: Ez a művelet a karbantartás és a jövőbeli javítások elvégzését segíti. Az alapértelmezett beállításokat csak tapasztalt szakember módosíthatja.



A RENDSZERBEÁLLÍTÁSOK A TÁVIRÁNYÍTÓVAL AZ ALÁBBIK SZERINT ELLENŐRIZHETŐK ÉS MÓDOSÍTHATÓK

1. lépés: Nyomja meg a  gombot; ezt addig ismételje, amíg a rendszer be nem lép a beállítások ellenőrzése módba.

2. lépés: A paraméterek megtekintéséhez nyomja meg a  és a  gombot.

3. lépés: A módosítani kívánt beállítás kiválasztásához nyomja meg a  gombot.

Megjegyzés: egyes beállítások nem módosíthatók. További információkért kérjük, tekintse meg a beállítási táblázatot.

4. lépés: A beállítási érték megadásához használja a  és a  gombot.

5. lépés: Új érték beállításához nyomja meg a  gombot.

6. lépés: A kezdőképernyőre való visszatéréshez nyomja meg a  gombot.





PARAMÉTERTÁBLÁZAT

Szám	Leírás	Tartományérték	Alapértelmezett érték	Megjegyzés
A	Víz hőmérséklet	-19~99 °C		Aktuális adatok
b	Párolgató hőmérséklete	-19~99 °C		Aktuális adatok
c	Környezeti levegő hőmérséklete	-19~99 °C		Aktuális adatok
d	A hőmérséklet beállítása fűtés módban	15~40 °C	27 °C	Szabályozható
E	Leolvasztás mód aktiválási időzítő	10~80 perc	40 perc	Szabályozható
f	Leolvasztás mód maximális időtartam	5~30 perc	8 min	Szabályozható
G	Hőmérséklet beállítása hűtés módban	8~28 °C	12 °C	Szabályozható
H	Hőmérséklet-különbség beállítása az újraindításhoz	1~10 °C	3 °C	Szabályozható
J	Automatikus újraindítás	0=KI, 1=BE	1	Szabályozható
O	Fagyásvédelem – alacsony léghőmérséklet	-10~15°C	-5 °C	Szabályozható
p	Párolgató hőmérséklete a leolvasztás módba való belépéshez	-19~0 °C	-3 °C	Szabályozható
U	Párolgató hőmérséklete a leolvasztás módból való kilépéshez	1~30 °C	20 °C	Szabályozható
t	Állandó - Ne módosítsa			Állandó - Ne módosítsa
L	in.grid	0=KI, 1=BE	1	Szabályozható

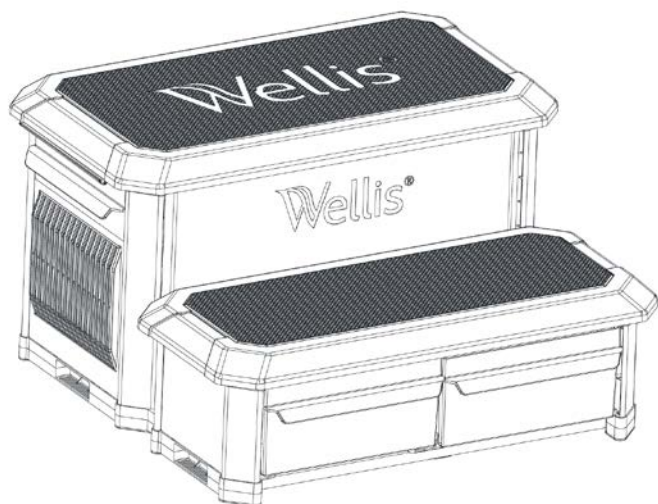
További információkért kérjük, olvassa el a hőszivattyúhoz tartozó eredeti használati útmutatót. Az útmutató tartalmazza a telepítésre vonatkozó részleteket és a műszaki információkat.

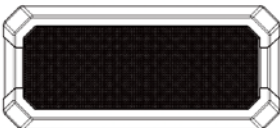

INTELLIGENS LÉPÉSRŐL LÉPÉSRE KÉZIKÖNYV

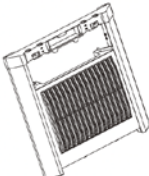
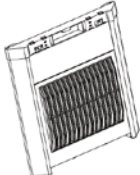
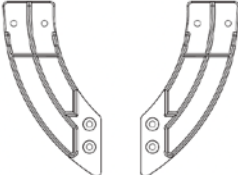
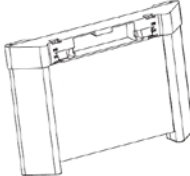
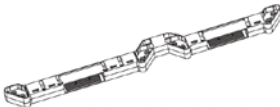
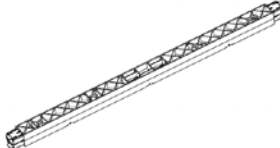
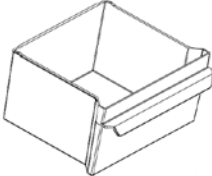
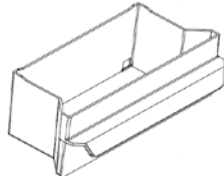
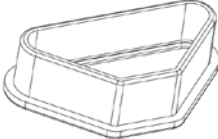
	WE0135-1 1x		WE0135-2 1x
	WE0135-5 1x		WE0135-6 1x
	WE0135-7 1x		WE0135-10&11 1x
	WE0135-13 2x		WE0135-14 2x
	WE0135-15 11x		WE0135-16 2x
	WE0135-17 1x		WE0135-18 8x

INTELLIGENS LÉPÉSRŐL LÉPÉSRE KÉZIKÖNYV

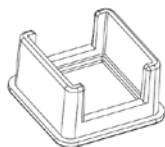

WE0135-19

5x

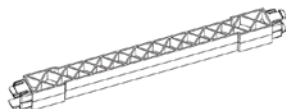

WE0135-20

2x

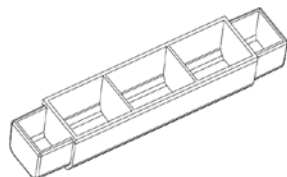

WE0135-21

2x

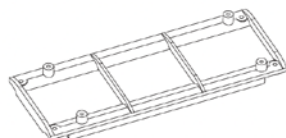

WE0135-22

2x

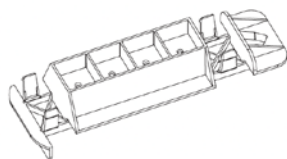

WE0135-23

2x

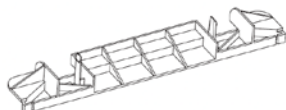

WE0135-24

2x

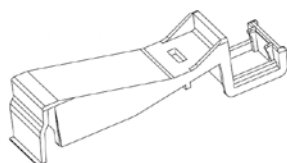

WE0135-25

6x

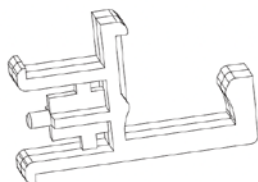

WE0135-26

8x

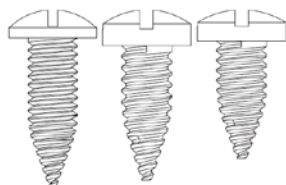

M4.2X14

16x

M3X14

4x

M3X10

16x



USB

1x

*only for PeakLife models

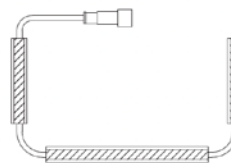

LED világítás
Három bekezdés

1x

*csak PeakLife modellekhez

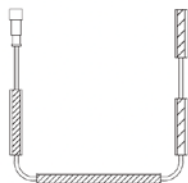

LED világítás
Négy bekezdés

1x

*csak PeakLife modellekhez

INTELLIGENS LÉPÉSRŐL LÉPÉSRE KÉZIKÖNYV

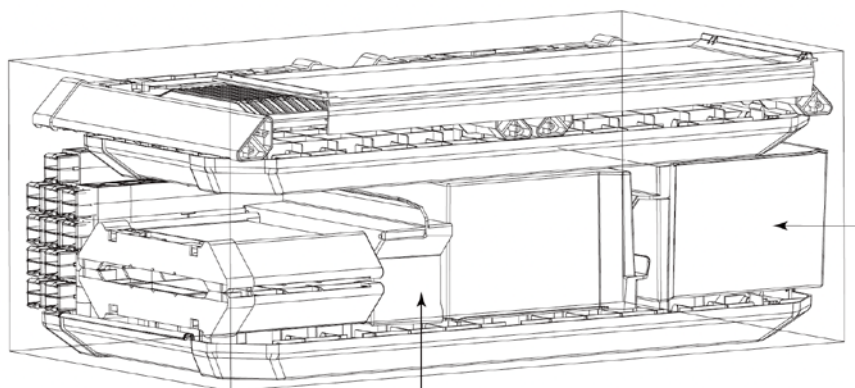
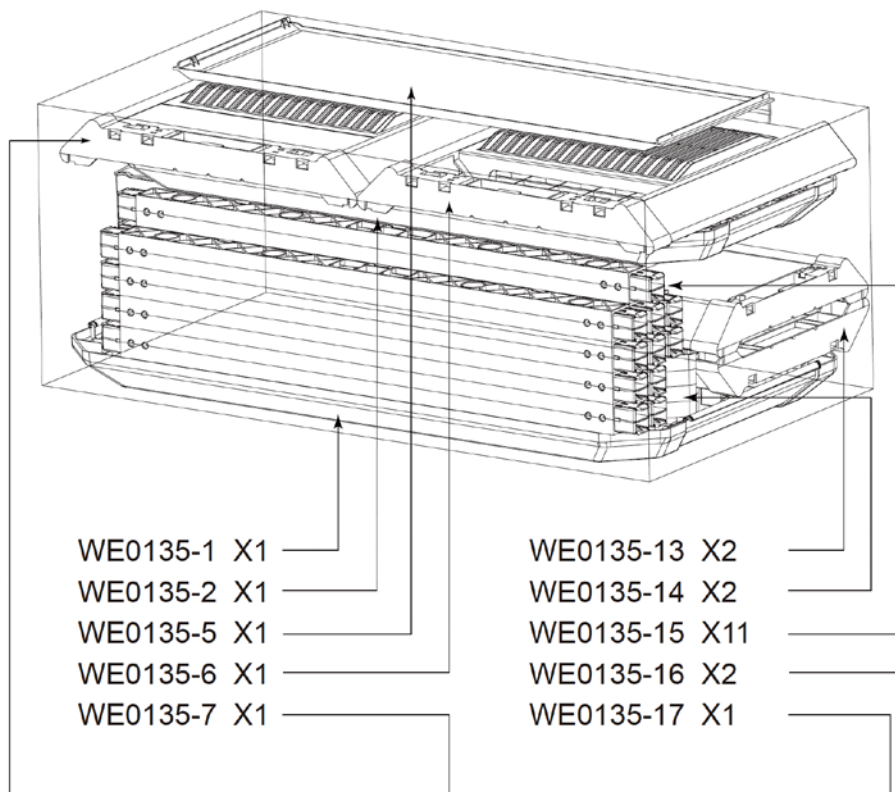

1

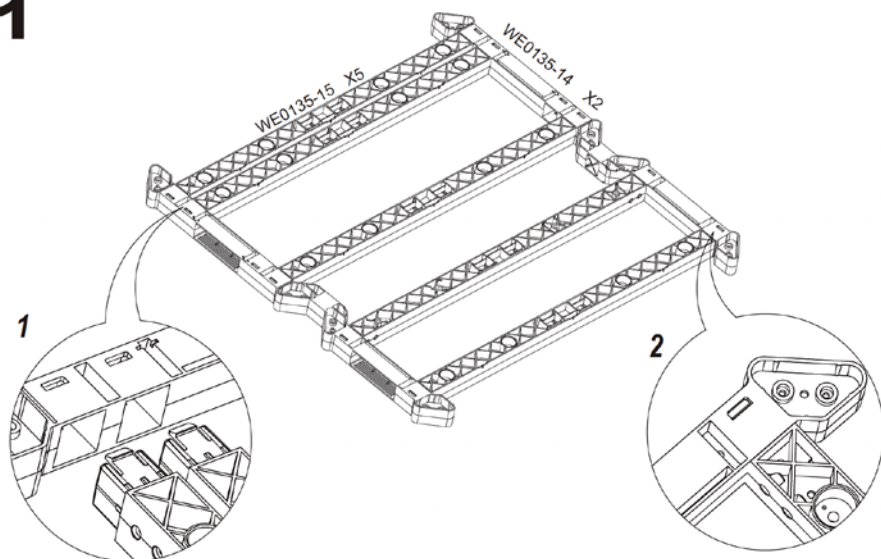

2

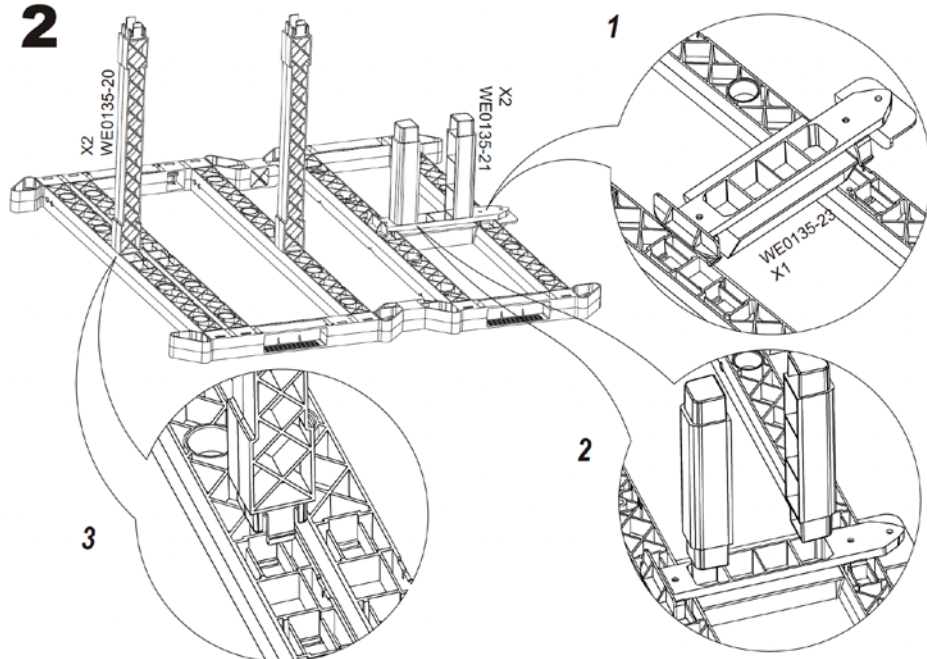

3

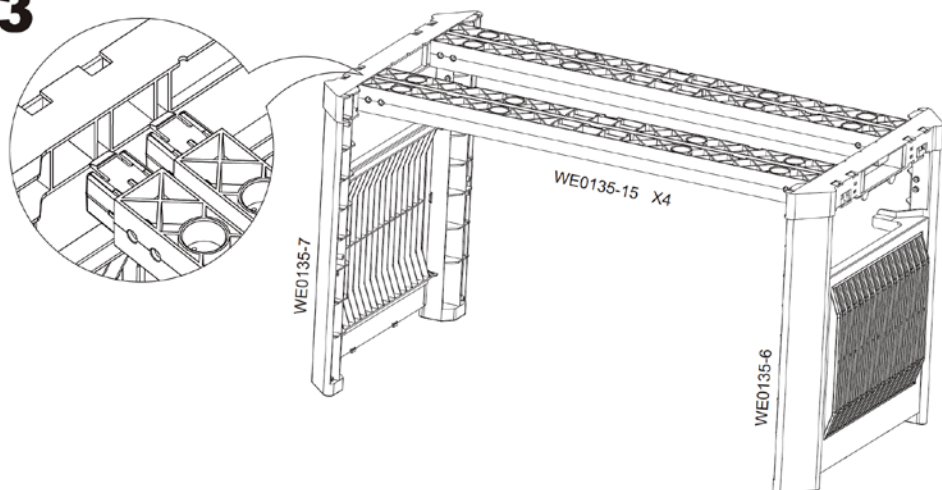

4

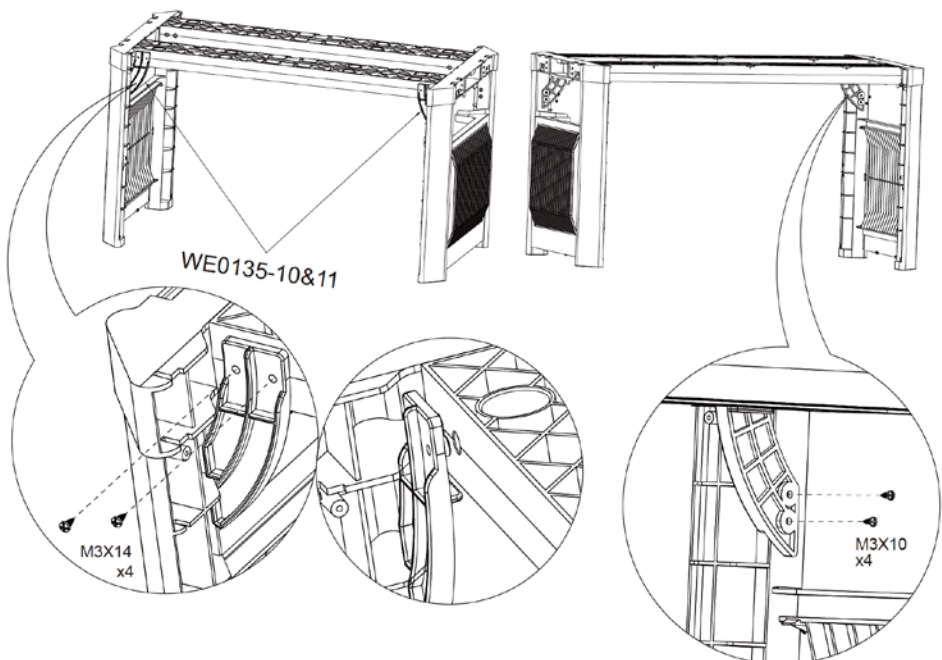

5

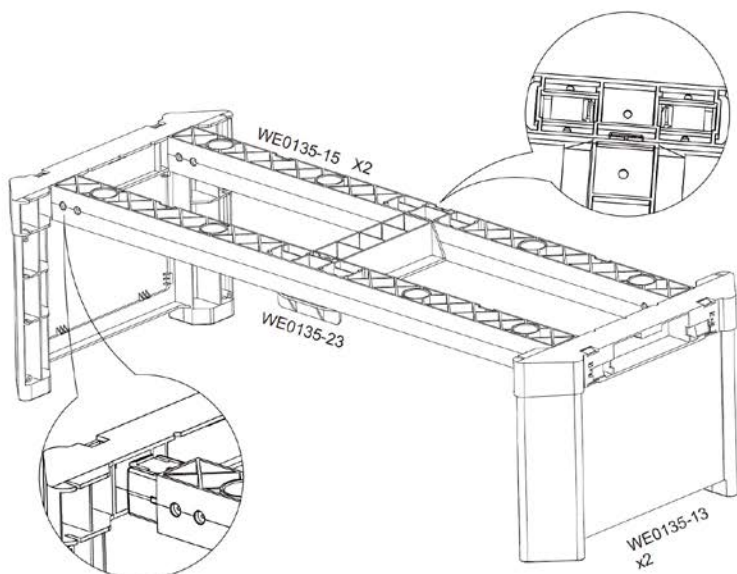

6

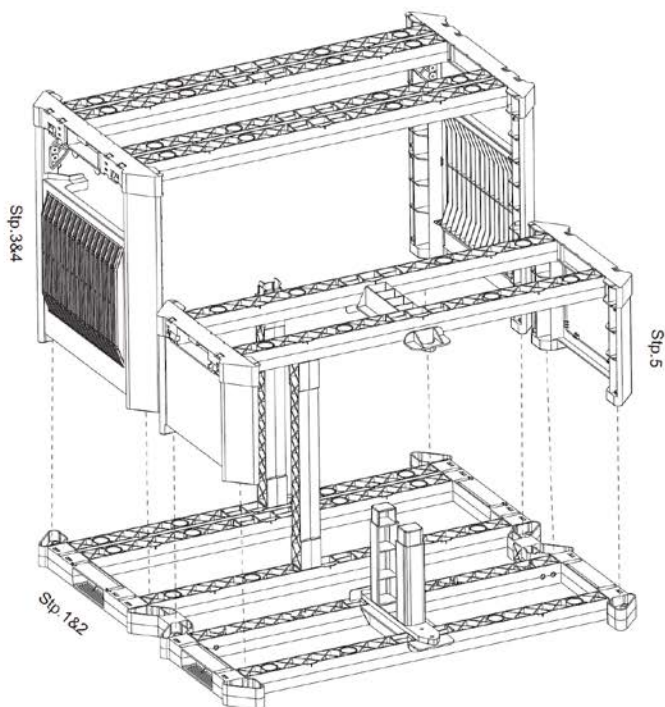

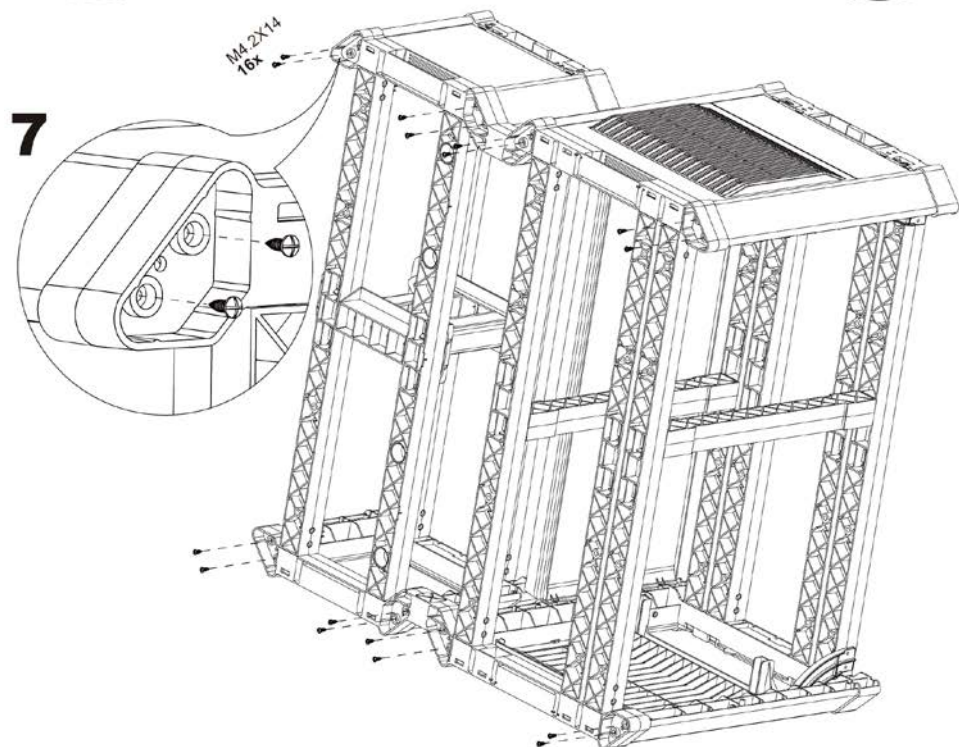
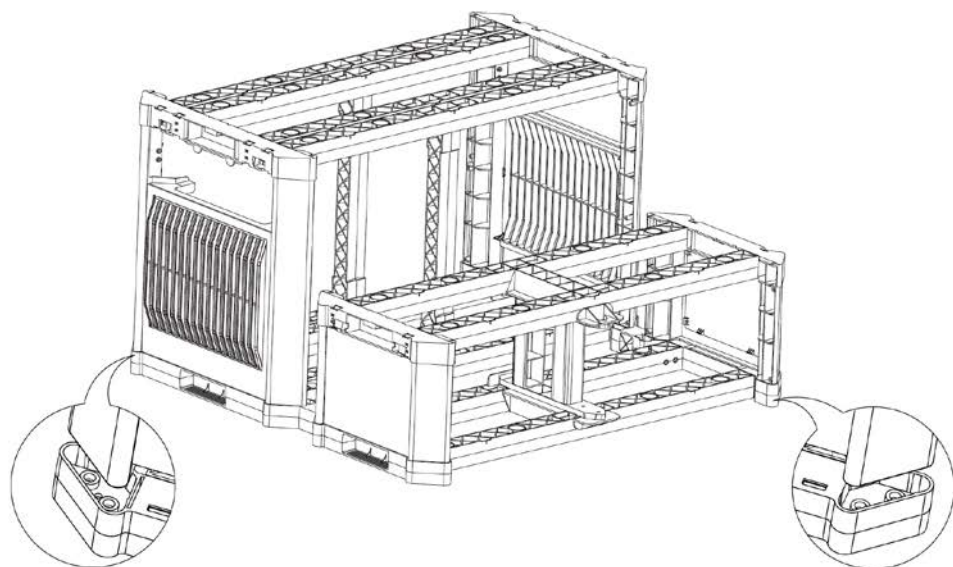

8

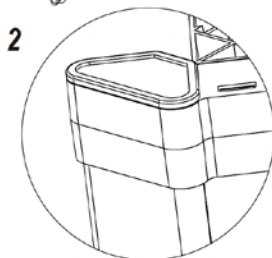
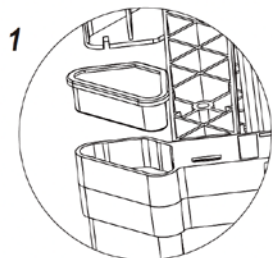
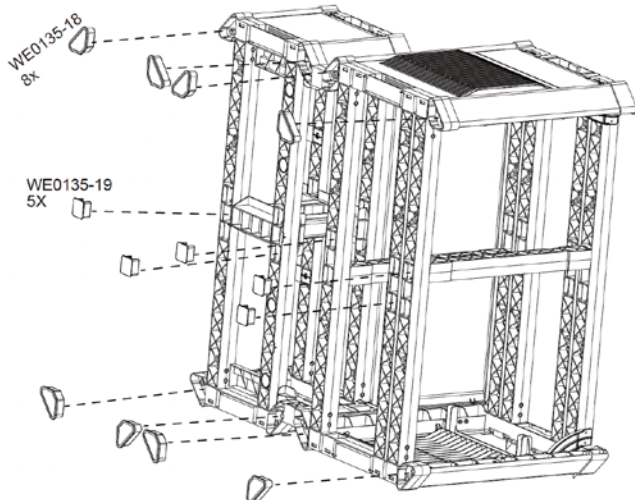

9

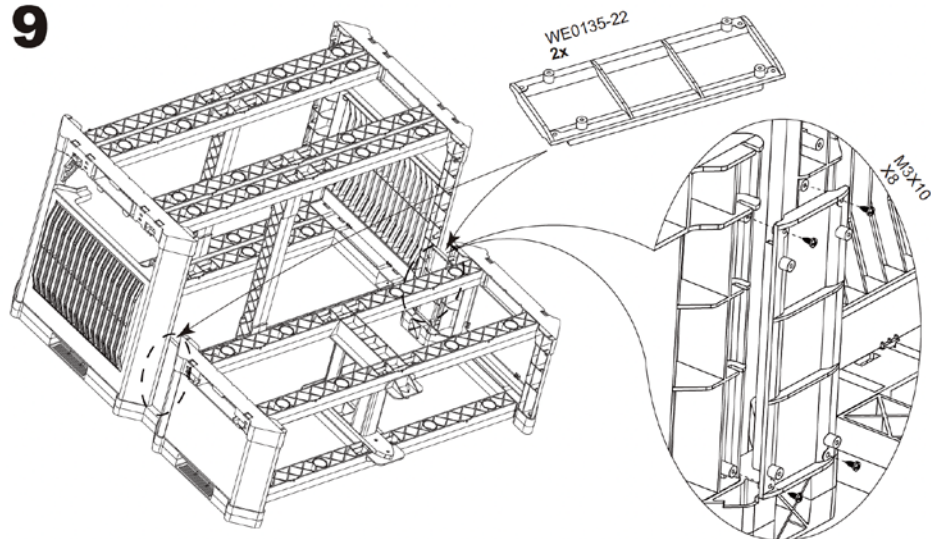

10

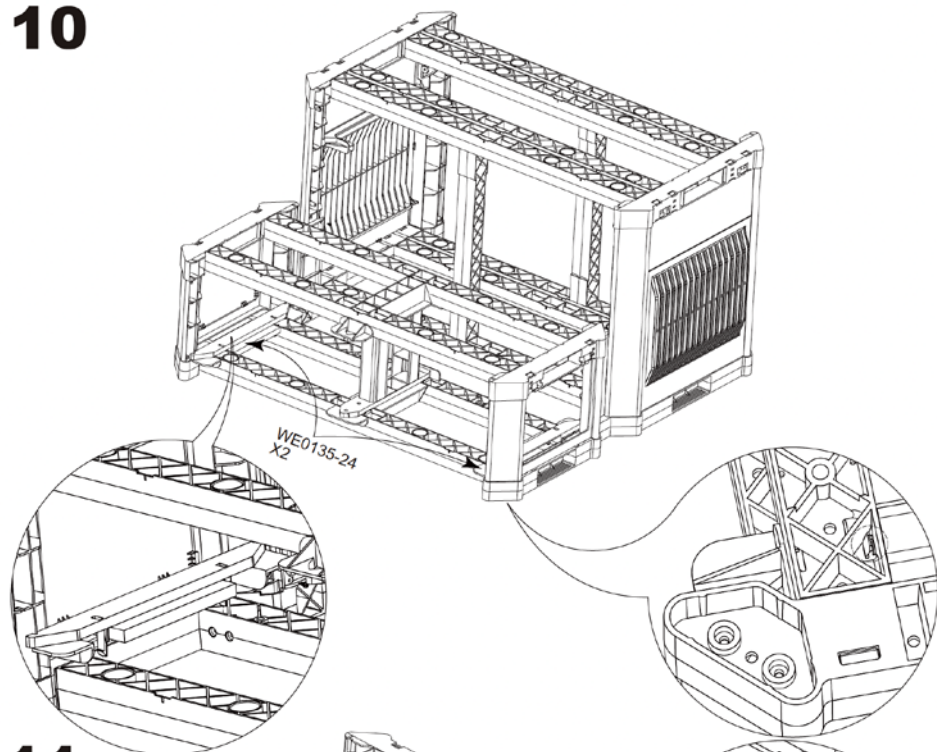

11

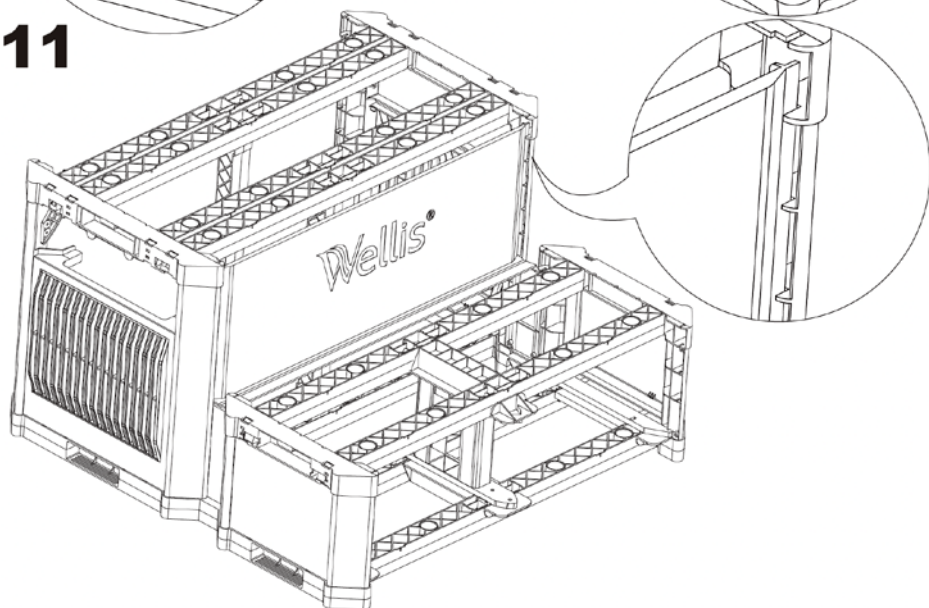

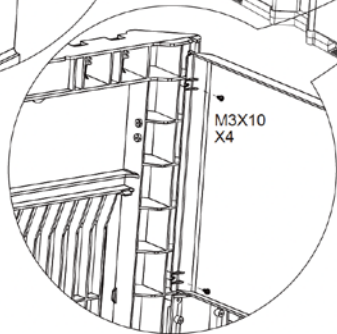
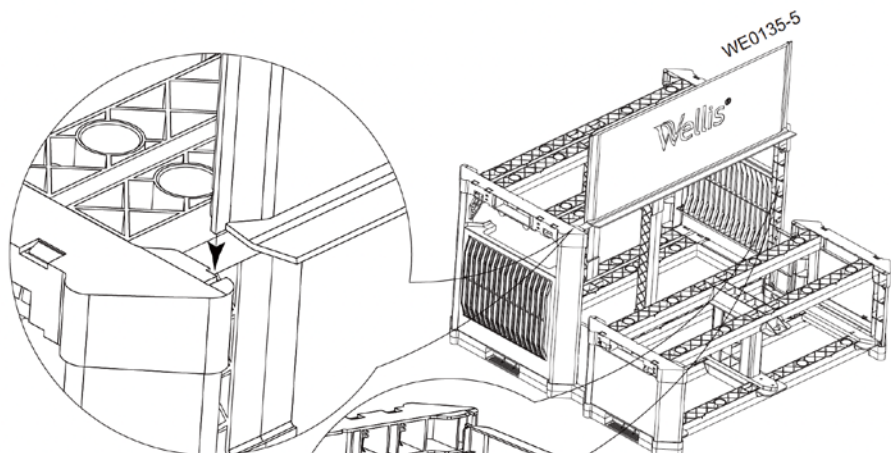

12

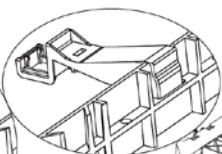
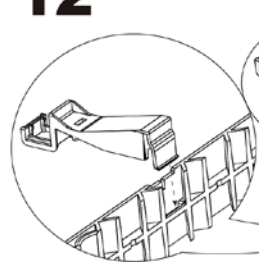

WE0135-25
6x

WE0135-26
8x

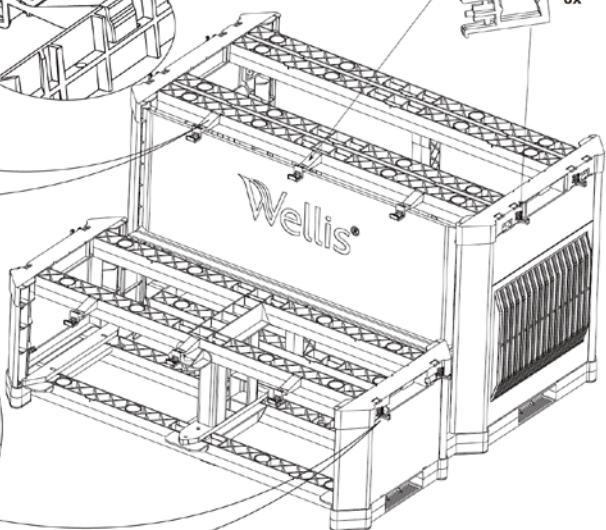
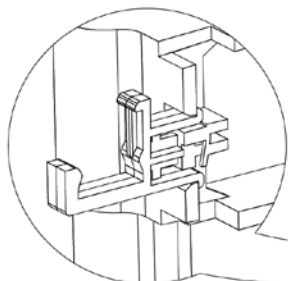

13



LED világítás
Négy bekezdés
1x



LED világítás
Három bekezdés
1x

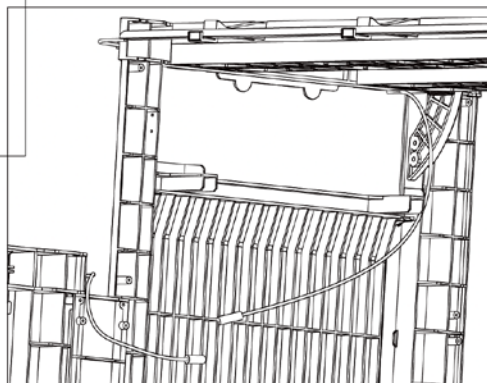
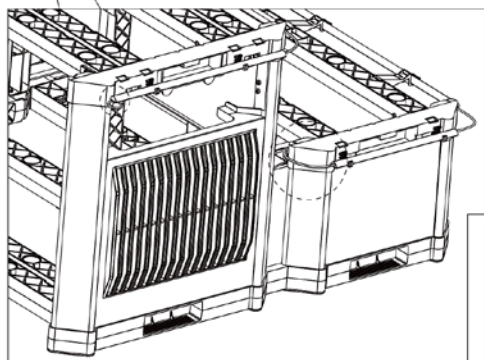
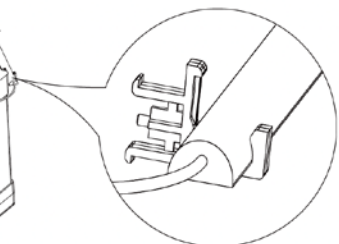
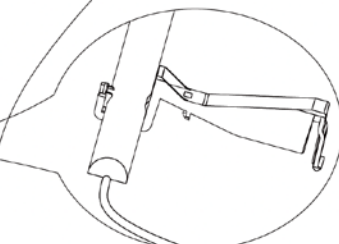
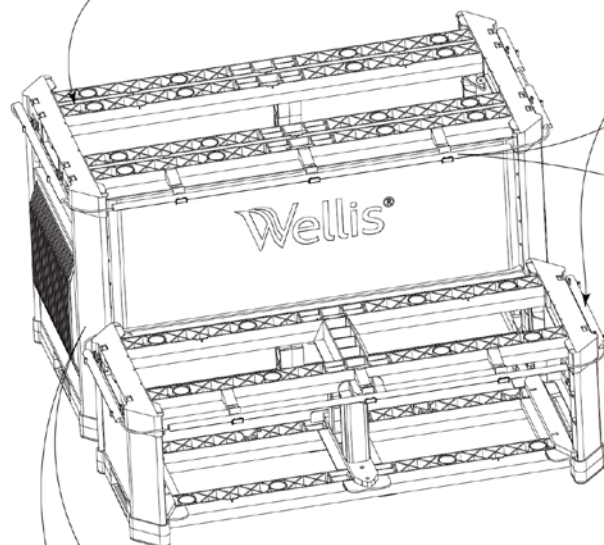

14

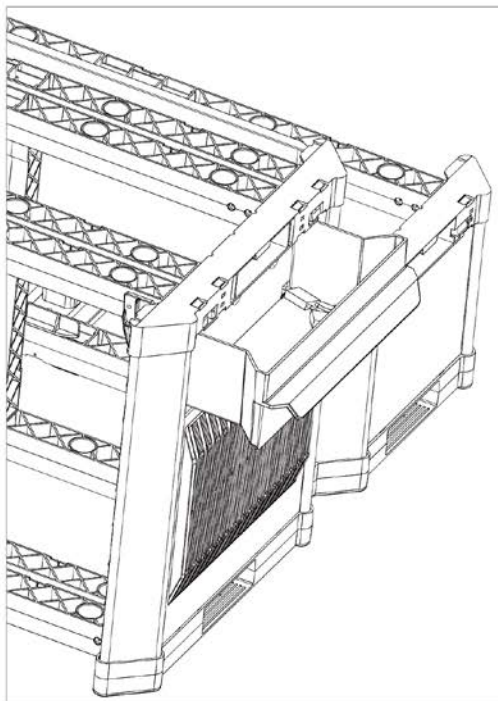
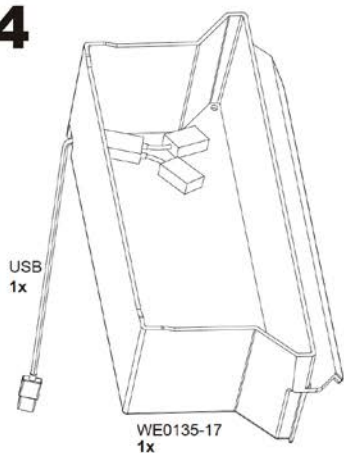

15

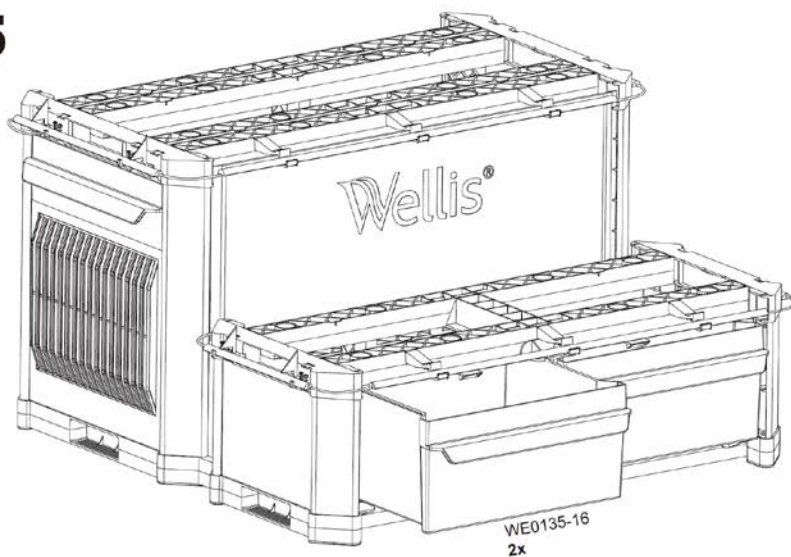

16

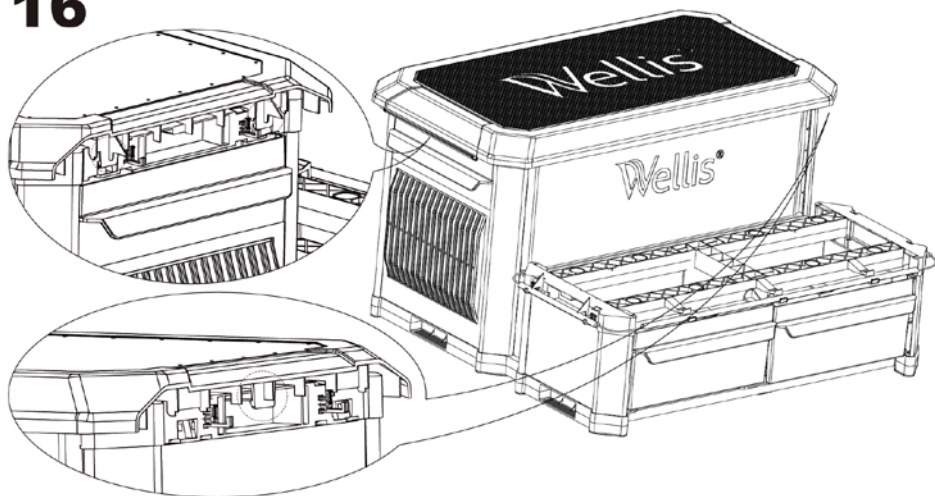

17

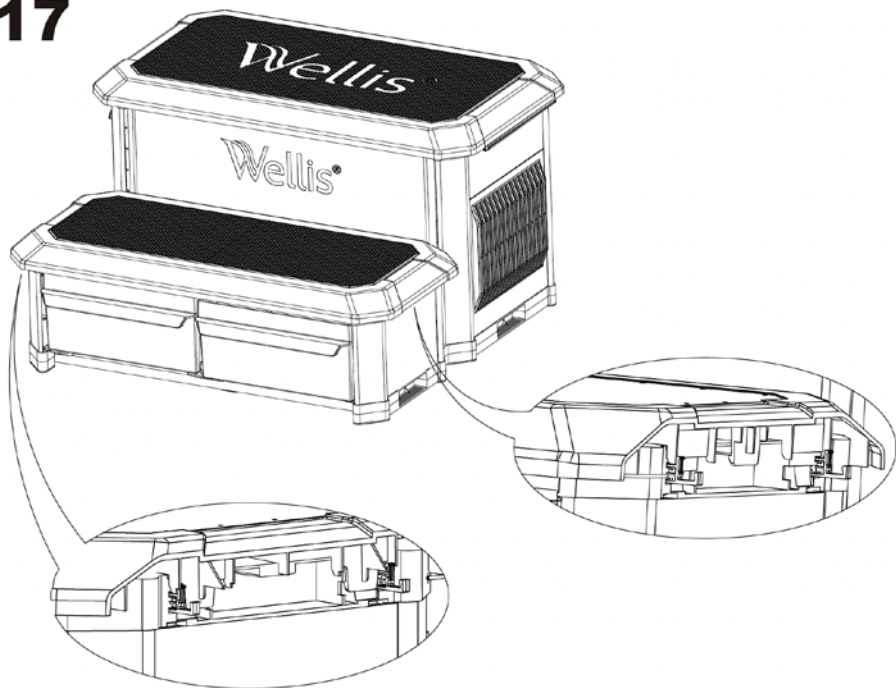

AQUASOUL PRO

AUDIÓRENDSZER MASSÁZSZMEDENCÉKHEZ



Az Aquasoul Pro audiórendszer tökéletes lehetőséget nyújt arra, hogy zenét csempésszen a masszázsmedencébe.

Az Aquasoul Pro rendszert könnyű telepíteni és számos audio forrással kompatibilis. Például az Aquasoul Pro rendszerhez csatlakoztathatja aux kábellel az iPodját, vagy Bluetooth technológiával rendelkező mobiltelefonról kábelek nélkül hallgathat zenét. Halgasson MP3-as formátumú zenét USB adattárról vagy hangolódjon rá egy kiválasztott FM csatornára az Aquasoul Pro beépített FM vevőjével. A használt konfigurációtól függően az Aquasoul Pro 4 hangszórót és egy mélynyomót is kezelni tud.

Az audio csatorna képes a legtöbb piacon lévő mobiltelefon feltöltésére is USB-s töltő csatlakozóján keresztül.

Mivel saját belső univerzális tápegysége van, az Aquasoul Pro bárhol a világon használható. Minden elektromos áramkört innovatív kialakítású, cseppálló műanyag burkolat zár körbe.

Az Aquasoul Pro csúcstechnológiás, D osztályú hangerősítőkkel rendelkezik. Ez az erősítő rendkívül hatékony és sokkal kevesebb hőt termel, mint más, masszázsmedencékhoz tervezett hangrendszerek.

A kiválasztott konfigurációtól függően az Aquasoul Pro kényelmesen lehetővé teszi, hogy a fő kezelőfelületről irányítsa a zenét, vagy hogy magában használja a rendszert.

LEGFONTOSABB TULAJDONSÁGOK

- Teljesen cseppálló (IPx5)
- Beépített univerzális tápegység
- 1 aux bemenet
- Kompatibilis USB port
- Beépített FM vevő külső antennával
- Bluetooth vevő • USB-s töltő controller mobilkészülékekhez
- Akár 4 hangszóró és egy mélynyomó is csatlakoztatható

VÁLASZTHATÓ KIEGÉSZÍTŐK - AQUASOUL PRO

CSATLAKOZTATÁS

CSATLAKOZÁS ENGEDÉLYEZETT BLUETOOTH-AL RENDELKEZŐ ESZKÖZHÖZ

Az Aquasoul Pro képes zenét játszani bármilyen Bluetooth vezeték nélküli technológiával rendelkező eszközről, azonban ehhez először csatlakoztatnia kell a mobil eszközt az audió vevőhöz.

A rendszer készen áll a csatlakozásra, amennyiben nem csatlakozik már egy másik eszközhöz. A csatlakoztatáshoz először

KÖVESSE EZEKET A LÉPÉSEKET AZ ESZKÖZE CSATLAKOZTATÁSÁHOZ

1. Nyissa meg a Bluetooth beállításokat eszközén.
A beállítások helye az ön által használt eszköztől függ.
2. Bizonyosodjon meg róla, hogy a Bluetooth be van kapcsolva.



3. Válassza ki az „in.stream 2” elemet az eszköz által talált Bluetooth kapcsolatok listájából.
4. Mikor a rendszer PIN kódot kér, üsse be az 5555 számsort.



bizonyosodjon meg róla, hogy elég közel van az Aquasoul Pro eszközhöz, valamint arról, hogy az be van kapcsolva és Bluetooth üzemmódra van állítva.

MEGJEGYZÉS: Az alapvető konfiguráció mellett (ha a rendszer nem csatlakozik kezelőfelülethez vagy controllerhez), az Aquasoul Pro Bluetooth üzemmódra van állítva. Egyéb esetben az Aquasoul Pro funkcióiról való további információért kérjük hivatkozzon kezelőfelületének kezelési kézikönyvére.

5. A csatlakozás befejeztével válassza ki az in.stream 2 kapcsolatot. A „csatlakozva” („connected”) üzenet megjelenése után az Aquasoul Pro készen áll a kiválasztott hanganyag lejátszására.



Megjegyzés: Amennyiben az eszköz hatótávon kívülre kerül és elveszti a kapcsolatot, automatikusan újrcsatlakozik, amint újra elég közel kerül. Ez anélkül megtörténik, hogy újra végig kellene mennie a menün.

Az Aquasoul Pro akár 8 eszközt is képes memóriájában tárolni. Ha a 3 utoljára használt eszköz egyike hatótávon belülrre kerül, és be van kapcsolva rajta a Bluetooth, automatikusan csatlakozni fog az Aquasoul Pro rendszerhez.

Ha több az Aquasoul Pro rendszerrel már kapcsolatban álló eszköz van hatótávolságon belül, az az eszköz élvez prioritást, melyet először érzékelt az Aquasoul Pro memóriája.

EGYÉB KIEGÉSZÍTŐK – OZONE

SZÜRÉS ÉS VÍZFRISSÍTÉS

A keringetőmotorok nélküli rendszerben a masszázsmotor és az ózongenerátor a szűrés alatt bekapcsol, és alacsony teljesítményen működik. A keringető típusú rendszerben az ózon a keringetőmotorral ellátott rendszerben indul el.

Mivel valószínű, hogy az energiaárak az esti időszakban alacsonyabbak, a rendszer gyárilag esti szűrési ciklusra

van programozva (feltéve, hogy az idő megfelelően van beállítva). A szűrési idő és időtartam beprogramozható.

A második szűrési ciklus szabadon megadható.

Minden szűrési ciklus kezdetén bekapcsolnak a fúvókák és a motor, amelyek megtisztítják a csöveket, és biztosítják a megfelelő vízminőséget.

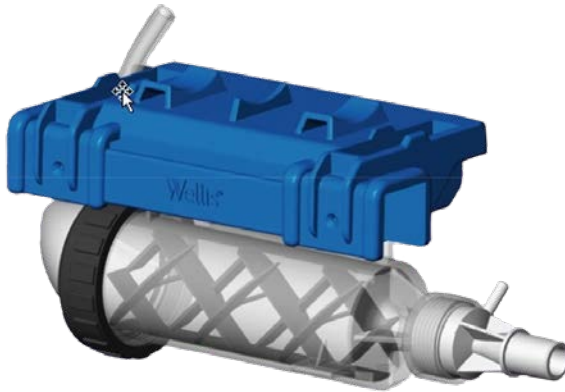

Fűtési üzemmódok használata

Négy különböző vízszabályozási mód közül választhat. Bekapcsoláskor az in.grid-et automatikusan észleli az élményfürdő vezérlő rendszere. A bekapcsolás után egy perccel már készen áll a kívánt fűtési üzemmódban történő használatra.

Az in.grid relé érintkezői zárva lesznek, ha a külső fűtési rendszer aktiválódik. Egyéb esetben a relék nyitva vannak.

A kívánt fűtési üzemmódot úgy kell beállítani, hogy az öt (5) különböző pozíció egyikébe jumpert helyez be.

***Megjegyzés: A fűtési üzemmódot az in.touch 2 alkalmazással módosíthatja a mobil eszközén. Az alkalmazásban minden új kijelölés felülbírálja az in.grid jumper beállítását. Az in.touch 2 alkalmazás automatikusan felismeri az in.grid jelenlétét, és igény szerint módosítja a menü konfigurációját.**

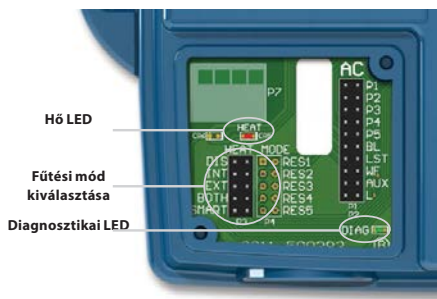

Az in.grid keretében ötféle fűtési üzemmód közül választhat:

1- DIS (KIKAPCSOLVA)

Akkor használja ezt a módot, ha az élményfürdő konfigurációnak nincs külső fűtési rendszere, és csak az egyes kapcsoló funkciókat használják. Ez elkerüli a inTouch 2 alkalmazást mobil eszközön a Heat Mode Selection (Fűtési mód kiválasztása) menü* megjelenítéséhez. Az élményfürdő vezérlése a vízhőmérsékletet a szabványos ellenállásos fűtőberendezéssel szabályozza. Az egyes gombkapcsolók a különféle fürdő kiegészítőket az AC jumper kiválasztás szerint vezérlik.

FONTOS: Ezt az üzemmódot csak a fűtési üzemmód jumperek segítségével állíthatja.

2- INT (BELSŐ)

Ezzel az üzemmóddal egyszerűen állhat vissza a szabvány vízszabályozásra, mely a belső fűtőberendezéssel történik, amennyiben probléma merülne fel a külső fűtőrendszerrel.

3-EXT (KÜLSŐ)

Használja ezt az üzemmódot, ha maximális mértékű energia megtakarítást szeretne. Az élményfürdő vezérlő rendszere csak a külső fűtési rendszert használja a vízhőmérséklet szabályozására. Normál üzemeléskor a belső fűtő sosem aktiválódik.

Fagyásgátlás

A fagyásgátlás azért került be a rendszerbe, mert az EXT (KÜLSŐ) üzemmód nem teszi lehetővé a belső fűtés aktiválását. Hideg időben, amikor a víz hőfokának fagypont felett tartása nem lehetséges, szükség van a belső fűtőberendezés ráségítésére. A fagyásgátlás csak ekkor lép életbe.

Ha a víz hőmérséklete bármikor 40°F (4,5°C) alá esik, az ellenállásos melegítő ráségít, hogy elkerülje a fagyást. A fagyásgátlás addig marad aktív, amíg a vízhőmérséklet el nem éri a megengedett minimális értéket (általában 59 ° F / 15 ° C). Ezután visszatér a normál EXT üzemmódba.

4- BOTH (MINDKÉT RENDSZER EGYSZERRE)

Az élményfürdő vezérlő rendszere a külső fűtési rendszert ÉS a belső fűtést egyidejűleg használja a vízhőmérséklet szabályozására; a kettő egy időben aktiválódik vagy deaktiválódik.

5- SMART (ENERGIATAKARÉKOS)

Az élményfürdő vezérlő rendszere mindig a külső fűtési rendszert használja a vízhőmérséklet szabályozására. Ha a hőmérséklet túlságosan alatta marad a beállított értéknek (-2,5 ° F), akkor a belső fűtés aktiválódik, hogy segítse a külső fűtési rendszert, a beállított hőfok elérésében.

Hibaelhárítás

DIAGNOSZTIKAI LED

A diagnosztikai LED az élményfürdő vezérlő rendszere és az in.grid közötti kapcsolat állapotáról tájékoztatja.

Villogó fény: Az élményfürdő vezérlő rendszerét nem észleli a rendszer, nem kompatibilis vagy Disabled (Kikapcsolt) módban van, ha az egyik egyes kapcsoló nem működik megfelelően.

Folyamatos fény: Élményfürdő vezérlő rendszer észlelve

Nem világít: Kikapcsolva

HŐ LED

Folyamatos fény: A relé érintkezői záródnak és a külső fűtési rendszer bekapcsol.

Nem világít: A relé érintkezői nyitnak és a külső fűtési rendszer kikapcsol.



in.touch 2

Kapcsolja össze masszázsmedencéjét az internettel!

Egyszerű beállítás

Az in.touch 2 minden nehézség nélkül összekapcsolja masszázsmedencéjét az internettel, és tökéletes Wi-Fi-s masszázsmedence-távírányítót varázsol okostelefonjából vagy tabletjéből. Az in.touch 2-t egy korszerű alkalmazás és két előre összehangolt rádiófrekvencia-transzmitter teszi teljessé. A két transzmitter közül az egyik a masszázsmedence rendszerének lesz a része, a másik pedig az Internet routerhez kapcsolódik. A két RF transzmitter gyárilag össze van kapcsolva, ami lehetővé teszi a közvetlen és hiba nélküli kommunikációt masszázsmedencéjével.

Erős és nagy hatótávolságú kommunikációs jel

Szabadalmazott RF technológiájuknak köszönhetően az in.touch 2 adó-vevők erős, stabil és nagy hatótávolságú jelet bocsátanak kimagaszázsmedencéje és routere között (az átlagos Wi-Fi jelnél körülbelül háromszor hosszabbat). Nincs szükség jelerősítőre vagy jeltovábbítóra: egy átlagos méretű kertben masszázsmedencéje mindig hatótávolságon belül lesz.

Korszerű alkalmazás leküldéses értesítésekkel

Az in.touch 2 modern alkalmazásával masszázsmedencéje minden funkcióját és üzemmódját egyszerűen kezelheti és beprogramozhatja okostelefonjáról vagy tabletjéről. Még otthonától távol is irányítása alatt tudhatja a vízkezelést, a szűrési ciklusokat, a víz hőmérsékletét, a gazdaságossági üzemmódokat, stb. A leküldéses értesítések folyamatosan tájékoztatják masszázsmedencéje állapotáról, még akkor is, ha az alkalmazás éppen nincs megnyitva.

Az in.touch 2 áttekintése

Beltéri transzmitter (EN egység)

Masszázsmedence transzmitter (CO egység)

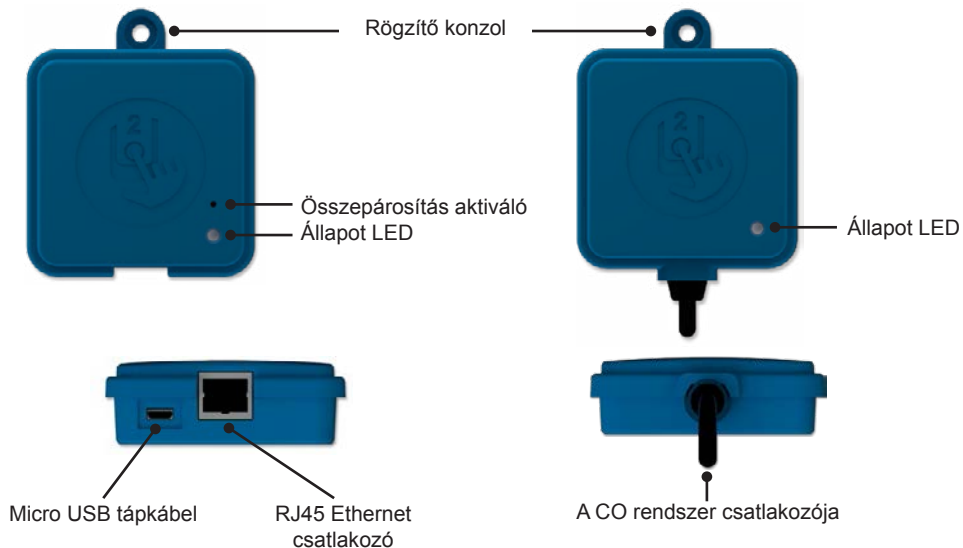

Az in.touch 2 méretei

Beltéri transzmitter (EN egység)

Masszázsmedence transzmitter (CO egység)

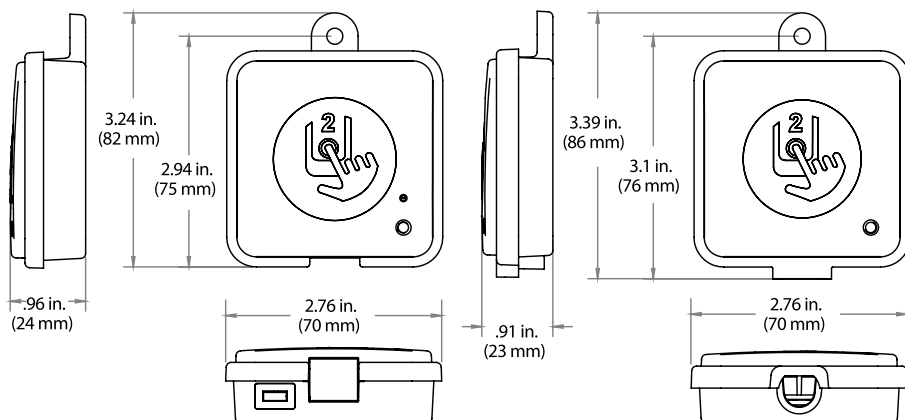

A beltéri transzmitter (EN egység) telepítése

A beltéri transzmitter egységet a házban belül, olyan közel telepítse a routerhez, hogy csatlakoztatni tudja hozzá. A beltéri transzmitterhez az Ethernet kábel és a tápegység is biztosítva van. Ha szeretné a beltéri transzmittert a masszázsmedencéhez közelebb telepíteni a házban belül, jó minőségű hosszabb kábel is használható (ez a hosszabb kábel azonban nem része a csomagnak). A telepítés helyének kiválasztásakor egyedül arra kell ügyelni, hogy legyen a közelben áramforrás, ahonnan a biztosított áramátalakító használatával áram alá tudja helyezni a beltéri transzmittert.

A jelerősség optimalizálása érdekében a beltéri transzmitter felszerelhető a házban. Azt javasoljuk, hogy 8-as trapézfejű csavarral rögzítse az egységet.

Néhány javaslat a sikeres telepítéshez:

- Ha lehetséges, a földszinten telepítse az eszközt.
- Ha a pincében telepíti az eszközt, helyezze azt a lehető legmagasabbra és a lehető legközelebb az ablakhoz.
- Próbálja a lehető legtávolabbra telepíteni bármilyen olyan anyagtól, mely megzavarhatja a jelet (például fémszerkezetek, vastag betonfal).
- Próbálja a routertől a lehető legtávolabbra telepíteni, mivel az antenna által kibocsátott jel megzavarhatja az RF jelet.

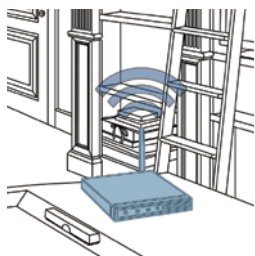

A beltéri transzmitter (EN egység) csatlakoztatása

Egyszerűen csatlakoztassa az Ethernet kábelt a beltéri transzmitter RJ45 portjába és a router egyik szabad LAN portjába.

Végül a beltéri transzmitter áram alá helyezéséhez csatlakoztassa a biztosított áramátalakítót (észak-amerikai modell esetén) 120V-os vagy (európai modell esetén) 220V-os áramforráshoz, majd csatlakoztassa az USB kábelt a beltéri transzmitterhez.

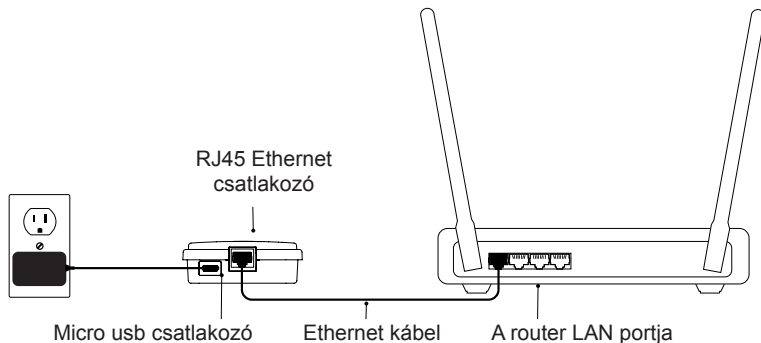

A masszázsmedence transzmitter (CO egység) és a beltéri transzmitter (EN egység) összepárosítása

Összepárosításra akkor van szükség, ha ki kell cserélnie az in.touch 2 készlet egyik egységét. Egyébként az in.touch 2 előre összepárosítva érkezik.

1. Helyezze áram alá a beltéri transzmittert

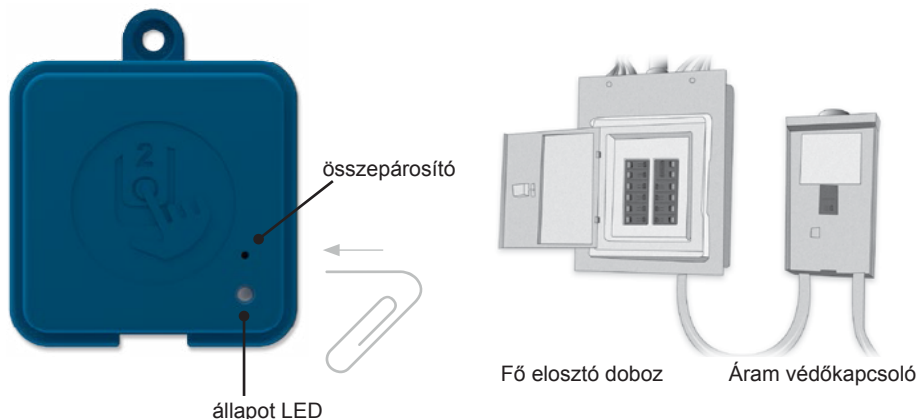

2. Nyomja meg az összepárosító gombot egy gémpapoccsal vagy valamilyen hasonló eszközzel. Ha az összepárosító mód aktív, az állapot LED SÁRGÁN és gyorsan villog. Ezt azt jelzi, hogy a beltéri transzmitter összepárosító módban van, és addig marad így, amíg nem kapcsolódik össze egy masszázsmedence transzmitterrel, vagy amíg nem indítják újra (ki- és bekapcsolással).

3. Kapcsolja le a masszázsmedence elektromos megszakítóját (ezzel kikapcsolva a masszázsmedence transzmittert). Várjon néhány másodpercig, majd kapcsolja vissza a megszakítót. Néhány másodperc múlva az összepárosítás véget ér, és a beltéri transzmitter állapot LED-je nem villog tovább SÁRGÁN.

Megjegyzés: Az in.touch 2 egységek olyan gyakran párosíthatóak össze, amilyen gyakran csak szükséges, azonban egyszerre csak egy megfelelő egységgel párosíthatóak. Amint összepárosításra kerültek, az egységek megőrzik az információt a következő összepárosításig. Az összepárosítási információ nem-felejtő memóriában kerül tárolásra, ezért nincs szükség új összepárosításra áramkimaradás után sem. Mivel kizárólag a beltéri transzmitter tud összepárosítást kezdeményezni, fontos, hogy a folyamat a beltéri transzmitter összepárosító módba helyezésével kezdődjön.

Ha egyszerre több masszázsmedencét kapcsol be, miközben a beltéri transzmitter összepárosító módban van (például egy üzlet bemutatóhelyiségében), a beltéri egység kizárólag a hozzá először kapcsolódó masszázsmedencével kerül összepárosításra. Mivel nem tudható biztosan, melyik masszázsmedence kapcsolódik először, azt javasoljuk, hogy csak egy masszázsmedencét kapcsoljon be az összepárosítási folyamat alatt.

LED

Mindegyik in.touch 2 egység rendelkezik egy hibaelhárításhoz használható állapot LED-del. A LED-ek a borítások tetején találhatóak.

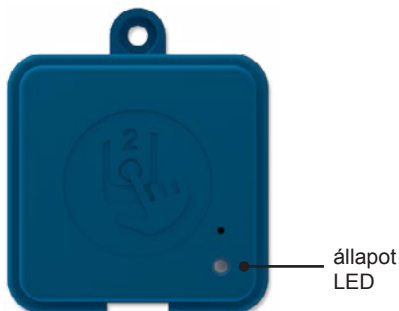

Beltéri transzmitter

Összepárosító mód Sárga (villogás)	●
---------------------------------------	---

Nincs érzékelt Piros	●
----------------------	---

Router érzékelve Zöld	●
-----------------------	---

in.touch 2 szerver érzékelve Az egység megfelelően működik	●
---	---

Masszázsmedence transzmitter

Összepárosító mód Sárga (villogás)	●
---------------------------------------	---

Nincs érzékelt Piros	●
----------------------	---

in.touch 2 szerver érzékelve Az egység	●
---	---

* A státusz LED (kék, zöld vagy piros) villogása azt jelzi, hogy az EN egység és a CO egység között nem jött létre kommunikáció.

Az alkalmazás letöltése



Az in.touch alkalmazás lehetővé teszi, hogy otthoni hálózatán vagy az interneten keresztül irányítsa masszázsmedicáját (bárhol is legyen éppen a világ-ban). Az in.touch 2 alkalmazás letölthető iOS eszközökhöz az App Store-ból vagy Android eszközökhöz a Google Play áruházból. Írja be a keresőbe, hogy "in.touch 2" és kattintson a telepítésre.

Az alkalmazás használata

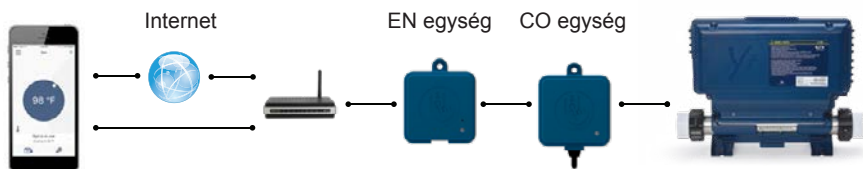

Otthoni hálózatán

Otthoni hálózatán keresztül is hozzáférhet masszázsmedicájához az in.touch 2 alkalmazás segítségével. Annak érdekében, hogy láthassa masszázsmedicáját az in.touch 2 alkalmazásban, eszközt ugyanahhoz a routerhez (Wi-Fi hálózathoz) kell csatlakoztatnia, mint amelyikhez a beltéri transzmitter csatlakozik.

Lépjen be mobil eszköze Wi-Fi beállításába és válassza ki azt a hálózatot, amelyikhez masszázsmedicája is kapcsolódik (például "Otthon"). Miután kiválasztotta, várjon, amíg eszköze megerősíti a csatlakozást.

Interneten

Az in.touch 2 lehetővé teszi, hogy az interneten keresztül irányítsa masszázsmedicáját, bárhol is legyen éppen a világban. A kommunikáció létrejöttéhez az in.touch 2 egységnek és az Ön eszközének is kapcsolódnia kell egy internettel rendelkező hálózathoz.

Ha a beltéri transzmitter kapcsolódott az internethez (a LED kéken világít), bármikor, akár otthonától távol is használhatja az in.touch 2 alkalmazást, amennyiben az Ön eszköze is csatlakozik az internethez (vezeték nélküli vagy mobilhálózaton keresztül). Annak érdekében, hogy otthonától távol is hozzá tudjon férni masszázsmedicájához, olyan mobil eszközt használjon, amellyel már korábban is kapcsolódott a masszázsmedicához az otthoni hálózaton keresztül.

Wi-Fi beállítása mobil eszközön és tableten



Az alkalmazás használata előtt lépjen be eszköze Wi-Fi beállításaiba. Győződjön meg arról, hogy kapcsolódik az otthoni hálózathoz. Ennek ugyanannak a router által biztosított Wi-Fi hálózatnak kell lennie, amelyikhez otthoni transzmittere is csatlakozik.

Az in.touch 2 alkalmazás elindítása

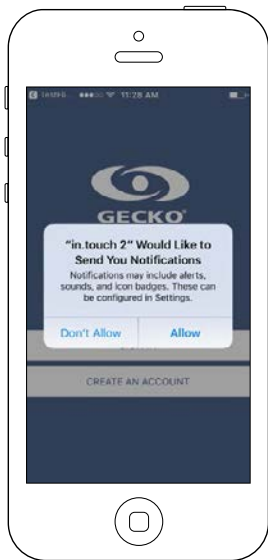

Keresse meg az in.touch 2 alkalmazás ikonját, majd nyomjon rá és nyissa meg.

Ha először használja az alkalmazást, egy üzenetben az alábbi kérdés jelenik meg: Az "in.touch 2" értesítéseket szeretne küldeni Önnek. Ha az Engedélyezést választja, az alkalmazás értesítéseket fog küldeni Önnek masszázmedencéje állapotáról. Ha az Elutasítás gombra nyom, az alkalmazás nem küld majd értesítéseket.

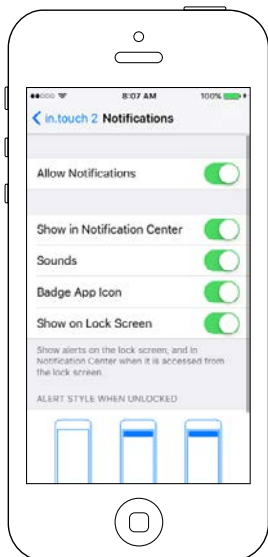

Ha meggondolja magát, később is hozzáadhatja vagy eltávolíthatja az in.touch 2 alkalmazás által küldött értesítéseket.

Ha iOS készüléke van, lépjen be a beállítások menübe és válassza ki az in.touch 2 alkalmazást. Lépjen be az értesítések menübe, ahol be- vagy kikapcsolhatja az értesítéseket.

Ha Androidos készüléke van, lépjen be a beállítások, majd az értesítések menübe. Válassza ki az in.touch 2 alkalmazást. Ezen az oldalon be- vagy kikapcsolhatja az értesítéseket.

Bejelentkezési oldal



Az alkalmazás használata előtt létre kell hoznia egy fiókot a bejelentkezéshez. A fiók segítségével hozzáférhet masszázsmedencéjéhez bármelyik in.touch 2 alkalmazással.

Új fiók létrehozása

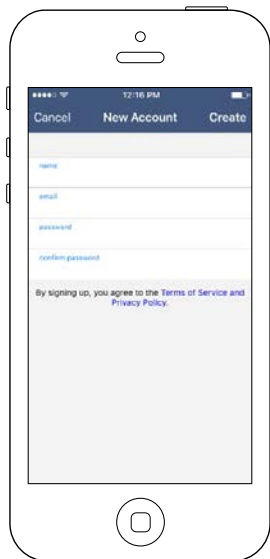



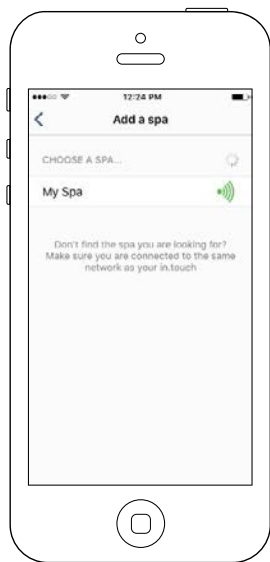

Ha új fiók létrehozása mellett dönt, egyúttal beleegyezik szolgáltatási feltételeinkbe és elfogadja adatvédelmi szabályzatunkat. Ezeket az alábbi linken keresztül bármikor elolvashatja: <https://geckointouch.com/legal>

Masszázsmedence kiválasztása



Ezen az oldalon az alkalmazás által érzékelt összes masszázsmedencét láthatja. Annak érdekében, hogy az alkalmazás érzékeld masszázsmedencéjét, mobil eszközének ugyanahhoz a hálózathoz kell csatlakoznia, mint amelyikhez a beltéri transzmitter is csatlakozik.

Amint csatlakozott masszázsmedencéjéhez, az alkalmazás elmenti annak nevét ezen az oldalon. Így később bárhol csatlakozni tud majd medencéjéhez. Ha később szeretne hozzáadni egy masszázsmedencét, lapozzon a műszaki útmutató 26. oldalára. Az RF jelerősség (a két in.touch 2 transzmitter közötti kommunikáció állapota) a masszázsmedence kiválasztására szolgáló oldalon tekinthető meg. 5 lehetséges állapot létezik:

-  • 80%-nál erősebb jel
-  • 80% és 51% közötti jel
-  • 50% és 31% közötti jel
-  • 30%-nál gyengébb jel
-  • A masszázsmedence transzmitter nem elérhető

Kezdőoldal

A főképernyőn láthatja a víz hőmérsékletét, elérheti a tartozékokat, a vízkezelési menüt, valamint a beállításokat..



A masszázsmedence állapota

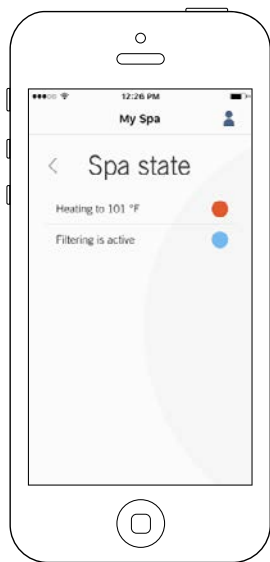

Ezen az oldalon a masszázsmedence aktív állapotait láthatja. Az alábbiakban egy rövid leírást olvashat masszázsmedencéje lehetséges állapotairól. Minden egyes állapothoz tartozik egy prioritás és egy szín, mely meghatározza a kezdőoldalon látható ikon színét is.

- Azt jelzi, hogy a masszázsmedence működésében hiba lépett fel.
- Azt jelzi, hogy jelenleg valamilyen felhasználói kérés van folyamatban a masszázsmedencében (például a szivattyú, a fűvóka vagy a fény be van kapcsolva).
- Azt jelzi, hogy a masszázsmedence jelenleg melegít a kívánt érték elérése érdekében.
- Azt jelzi, hogy a masszázsmedence jelenleg szűrési cikluson van.
- Azt jelzi, hogy a masszázsmedence jelenleg gazdaságos üzemmódban működik.
- Azt jelzi, hogy a masszázsmedence megfelelően működik (nincsen felhasználói kérés, melegítés, szűrés vagy gazdaságos üzemmód folyamatban).

A kezdőoldalon található ikon egyszerre csak egy színt mutat. Az állapotok közötti prioritási sorrend határozza meg, hogy melyik szín látható. A fenti lista a prioritási sorrend szerint van megadva.

A hőmérséklet megváltoztatása

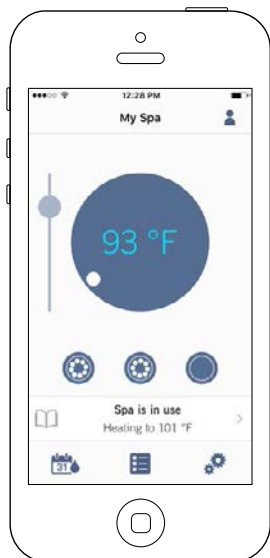

Ha rákattint a középen lévő ikonra, megjelenik a hőmérséklet-irányító sáv.

Használja az irányítószávon található csúszkát, ha a masszázsmedence hőmérsékletének kívánt értékét be szeretné állítani.

** Ha gazdaságos üzemmódban működik, a masszázsmedence hőmérséklete 20°F-kal a kívánt érték alatt lesz.*

Tartozékok be- és kikapcsolása



A masszázsmedence rendszertől függően bármelyik tartozékot elindíthatja és megállíthatja a hozzárendelt ikon megnyomásával. Az ikon animált ikonná változik, ha a tartozék működésben van. Egyszerűen nyomjon az ikonra, ha meg szeretné állítani vagy el szeretné indítani a tartozékot. Ha a tartozéknak több sebességi fokozata van, addig nyomja a gombot, amíg el nem éri a kívánt sebességet.

Az ikonok megjelenése a masszázsmedence rendszer beállításaitól függ:



Világítás be- és kikapcsolása



A masszázsmedence világításának be- és kikapcsolásához egyszerűen nyomja meg a gombot.

Az in.mix 300 kezelése



Ez a menü csak akkor jelenik meg, ha a masszázsmedence tartozékai között szerepel az in.mix 300.

Az in.mix 300 be- és kikapcsolásához használhatja a világítás ikont a kezdőoldalon. Ha az in.mix 300 felületére szeretne lépni, húzza a képernyőt balra.

Az in.mix 300 be- és kikapcsolása

Lapozás az in.mix 300-hoz

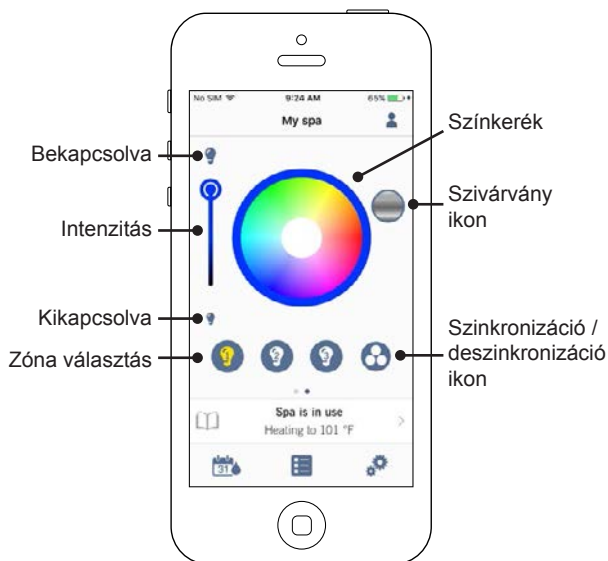

Bekapcsolva

Intenzitás

Kikapcsolva

Zóna választás

Színkerék

Szivárvány ikon

Szinkronizáció /
deszinkronizáció
ikon

Az in.mix 300 oldalán beállíthatja a színezőnát a masszázsmedencében és a medence körül.

A villanykörte ikonnal kapcsolhatja be és ki az in.mix 300-at.

Válassza ki a kívánt zónát a zónaválasztás sávon. A szín megváltoztatásához használja a színkereket. A bal oldalon található intenzitás csúszka segítségével a fény élénkségét állíthatja be. Az szivárvány ikon használatával az árnyalatot szabályozhatja.

A szinkronizáció / deszinkronizáció ikon lehetővé teszi a kiválasztott zóna és a többi zóna színének összehangolását.

Vízkezelés

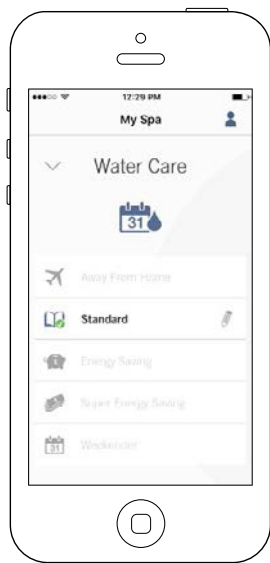

A vízkezelési felület segít az ideális szűrési és melegítési beállítások kiválasztásában. Válasszon az alábbi üzemmódok közül igényeinek megfelelően: Házon kívül, Kezdő, Energia-takarékos, Szuper energiatakarékos és Hétfégi. Nyomjon rá arra a vízkezelési üzemmódra, amelyiket üzemeltetni szeretné. Egy zöld pipa jelenik meg az ikonon, ha sikeresen kiválasztotta az üzemmódot.

Az alapértelmezett beállításnak megfelelően minden vízkezelési üzemmód egy előre beállított gazdaságossági és szűrési ütemterv szerint működik. Az üzemmód menüjének megnyitásához és a vízkezelési opciók megváltoztatásához nyomja meg a ceruza ikont a vízkezelési üzemmód jobb oldalán.

Az alábbiakban egy rövid leírást olvashat az egyes vízkezelési üzemmódokról az alapértelmezett beállításnak megfelelően:



Házon kívül:

Ebben az üzemmódban a masszázsmedence mindig gazdaságosan működik; az elérni kívánt érték 20° F-kal alacsonyabb.



Kezdő / Normál:

A masszázsmedence nem gazdaságos üzemmódban működik és a rendszer alacsony szintű beállításának megfelelő szűrést végez.



Energiatakarékos:

A masszázsmedence gazdaságos üzemmódban működik a hétköznapi csúcsidőszakokban és normál üzemmódban a hétféteken.



Szuper energiatakarékos:

A masszázsmedence gazdaságos üzemmódban működik a csúcsidőszakokban a hét minden napján.



Hétfégi:

A masszázsmedence gazdaságos üzemmódban működik hétfőtől péntekig és normál üzemmódban a hétféteken.

Emlékeztetők

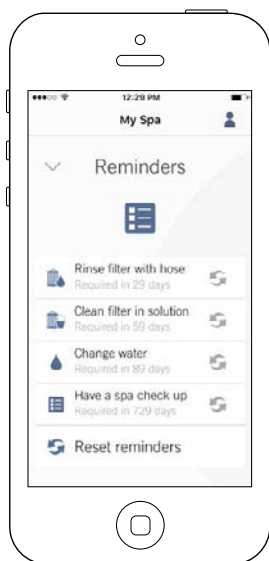

Az emlékeztetők oldal segít a karbantartások nyomon követésében. Az in.touch 2 emlékezteti Önt a masszázmedencével kapcsolatban elvégzendő karbantartási feladatokról, mint például a szűrő kiöblítése vagy tisztítása. Minden egyes karbantartási feladathoz saját, átlagos használaton alapuló emlékeztetési időt rendeltünk. A felhasználó újraindíthatja az emlékeztetőt a karbantartás elvégzése után.

Az ütemtervek módosítása

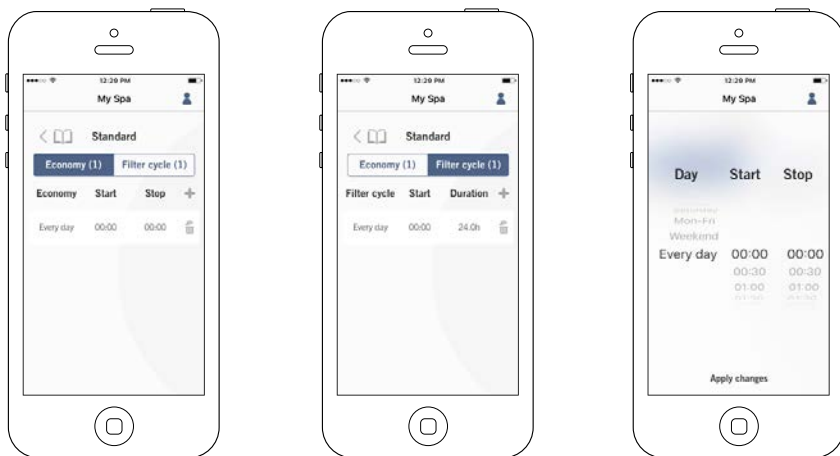

Ebben a menüben lehetősége van gazdaságossági és szűrési ütemtervek hozzáadására, eltávolítására és módosítására.

A menübe történő belépéshez egyszerűen nyomjon az alábbi fülekre: Vízkezelési menü - kis toll a kívánt vízkezelési üzemmód jobb oldalán

Nyomjon a Gazdaságosság fülre a gazdaságossági ütemtervek módosításához és a Szűrési ciklusok fülre a szűrési ciklusok megváltoztatásához. A + jel megnyomásával adhat hozzá gazdaságossági és szűrési ütemtervet.

Az ütemterv kitörléséhez nyomjon a kuka ikonra a kitörölni kívánt sor jobb oldalán.

A beprogramozott ütemtervek megváltoztatásához válasszon ki egy ütemtervet és módosítsa azt. Több opció szerint is megtervezheti az ütemterveket (hétfőtől-péntekig, hétfévente, minden nap vagy csak bizonyos napokon). Az ütemtervek hetente ismétlődnek. Az időpont és az időtartam 30 perces intervallumokban adható meg. Ha beállította az ütemtervet, az oldal tetején található nyíl használatával léphet vissza. Győződjön meg arról, hogy a fő vízkezelési menüben kiválasztotta a kívánt vízkezelési üzemmódot.

Amikor gazdaságos ütemterv működik, az elérni kívánt érték 20°F-kal alacsonyabb. Ez azt jelenti, hogy a fűtőrendszer nem kapcsol be addig, amíg a hőmérséklet nem esik legalább 20°F-kal a masszázsmedence megadott hőmérséklete alá.

A szűrési ütemterv a fő szűrő szivattyúra vonatkozik (ez valószínűleg az 1-es számú szivattyú). Ha a masszázsmedence 24 órában működő keringető szivattyút használ, a képernyő szűrési ütemterv helyett tisztítási ütemtervet jelez ki. A tisztítás előre beprogramozott ideig tart, ezért a képernyő nem mutat időtartamot, kizárólag a kezdő időpont módosítható.

A masszázsmedence beállításai

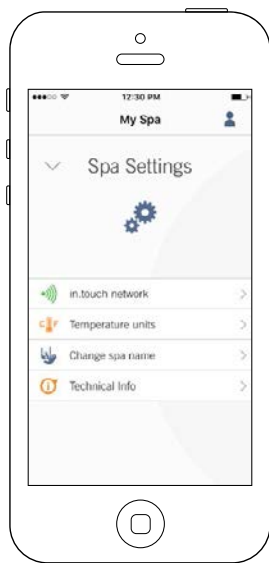

A beállítások oldalon az alábbiakhoz fér hozzá:

- *Az in.touch hálózat*
- *A hőmérséklet mértékegysége*
- *A masszázsmedence nevének megváltoztatás*
- *Műszaki információ*

Az elem kiválasztásához nyomjon a mellette található nyílra. Ezzel megnyitja a kiválasztott menüt.

Az in.touch hálózat

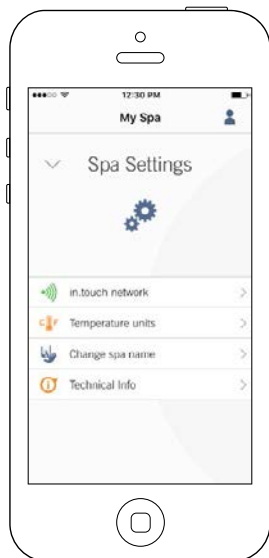

Az in.touch hálózat menü megmutatja az otthoni transzmitter és a masszázsmedence transzmitter közötti RF kapcsolat paramétereivel kapcsolatos információkat. Az alábbiakhoz férhet hozzá:

- *Csatorna*
- *Jelerősség*
- *Csatorna helyreállítása (visszaállítja a csatornát az alapértelmezettre)*

A csatornák megváltoztatásához nyomjon a Csatorna sorra.

A csatorna megváltoztatása

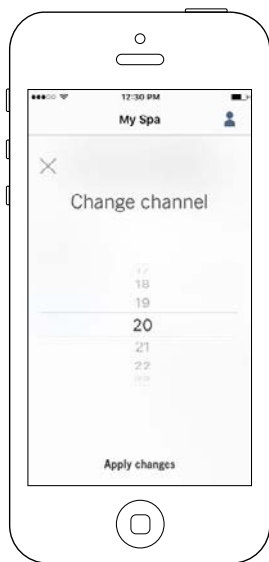

A csatorna megváltoztatása oldalon megváltoztathatja a két in.touch 2 egység által használt csatornát.

Néhány esetben a változtatással erősebb jelet kap.

Az alábbi fülek megnyomásával juthat el erre az oldalra: A masszázsmedence beállításai (jobb alul) - in.touch hálózat - csatorna

A hőmérséklet mértékegysége

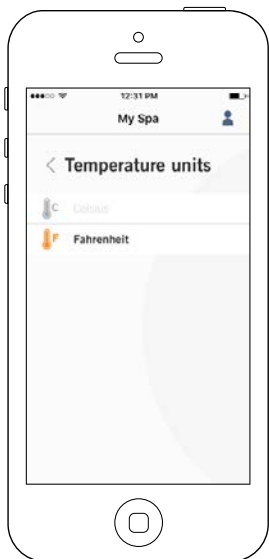

Ebben a menüben megváltoztathatja a kijelzett hőmérséklet mértékegységét.

Az alábbi fülek megnyomásával juthat el erre az oldalra: A masszázsmedence beállításai (jobb alul) - A hőmérséklet mértékegysége

Név



Ezen a felületen a masszázsmedence nevét módosíthatja.

Az alábbi fülek megnyomásával juthat el erre az oldalra: A masszázsmedence beállításai (jobb alul) - A masszázsmedence nevének megváltoztatása

Műszaki információ



Ezen a felületen az in.touch 2 szoftverszámát és a rendszer különböző elemeinek verziószámát láthatja.

Az alábbi fülek megnyomásával juthat el erre az oldalra: A masszázsmedence beállításai (jobb alul) - Műszaki információ

Beállítások

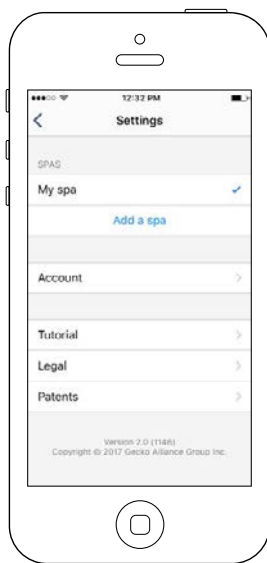

A beállítások oldalon az alábbiakhoz fér hozzá:

- *Massázszmedence hozzáadása helyi hálózatról*
- *Fiók*
- *Útmutató*
- **Jogi szabályozás*
- ***Szabadalmak*

Az elem kiválasztásához nyomjon a mellette található nyílra. Ezzel megnyitja a kiválasztott menüt.

*A Jogi szabályozás gomb az alábbi oldalra vezet át:
<https://geckointouch.com/legal>

**A Szabadalmak gomb az alábbi oldalra vezet át:
<http://geckoportal.com/corpo/#patents>

Massázszmedence hozzáadása

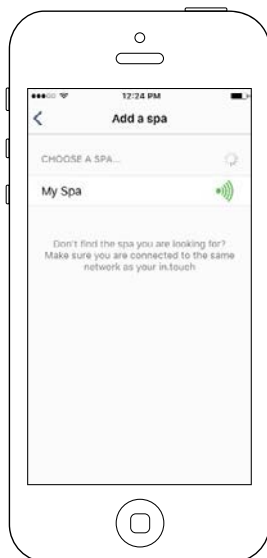

Ezen az oldalon az alkalmazás által érzékelt összes masszázszmedencét láthatja. Annak érdekében, hogy az alkalmazás érzékelje masszázszmedencéjét, mobil eszközének ugyanahhoz a hálózathoz kell csatlakoznia, mint amelyikhez a beltéri transzmitter is csatlakozik.

Amint csatlakozott masszázszmedencéjéhez, az alkalmazás elmenti annak nevét ezen az oldalon. Így később bárholnan csatlakozni tud majd medencéjéhez.

Az alábbi fülek megnyomásával juthat el erre az oldalra: Beállítások (jobb felső sarok) - Massázszmedence hozzáadása
 Az RF jelerősség (a két in.touch 2 transzmitter közötti kommunikáció állapota) megtekinthető a masszázszmedence kiválasztására szolgáló oldalon. 5 lehetséges állapot létezik:

- 80%-nál erősebb jel
- 80% és 51% közötti jel
- 50% és 31% közötti jel
- 30%-nál gyengébb jel
- A masszázszmedence transzmitter nem elérhető

Fiók

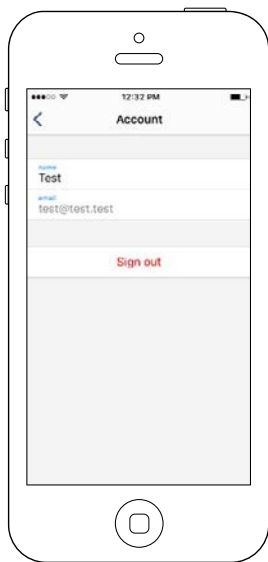

Ezen a felületen a fiókjával kapcsolatos információkat láthatja.

Az alábbi fülek megnyomásával juthat el erre az oldalra:
Beállítások (jobb felső sarok) - Fiók

Útmutató

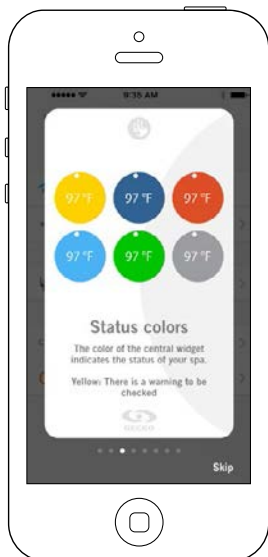

Ezen a felületen egy rövid áttekintést láthat az in.touch 2 alkalmazás funkciójáról.

Műszaki segítséggel kapcsolatos engedélykérés

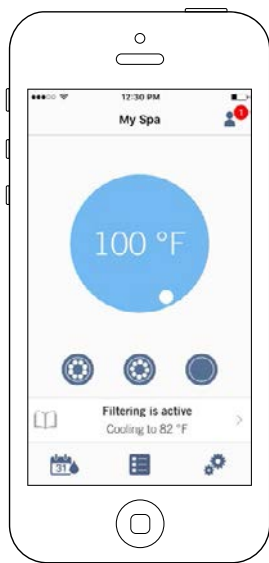

Ha műszaki segítséggel kapcsolatos engedélykérést kap, egy piros kör jelenik meg a beállítások logó mellett (a jobb felső sarokban).

Az engedélykérés elfogadása

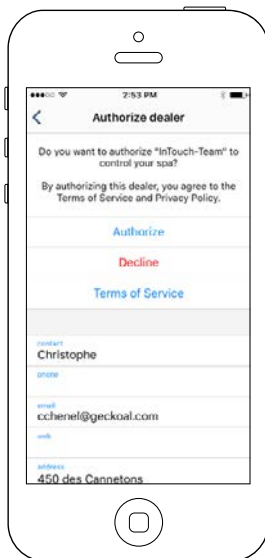
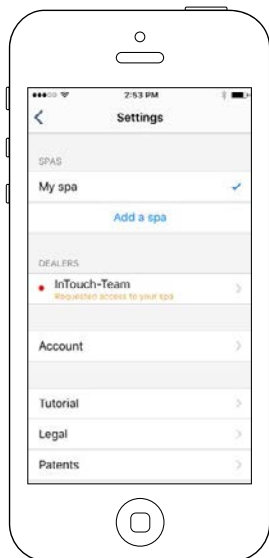

Minden engedélykérés a szolgáltatók fül alatt a beállítások menüben található. Az engedélykérés kiválasztásához egyszerűen kattintson rá. Ezután megjelenik egy ablak a szolgáltató információival. Itt fogadhatja el az engedélykérést. Ha úgy dönt, bármikor el is utasíthatja az engedélykérést.

A szolgáltató felülete

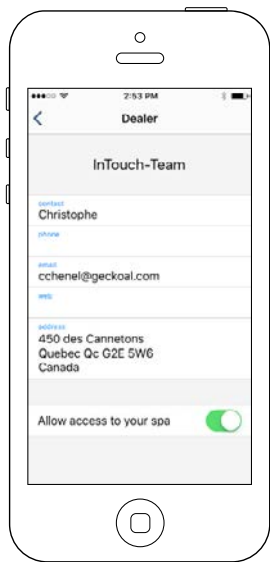

Miután jóváhagyta a szolgáltatót az in.touch 2 alkalmazásban, bármikor megtekintheti az információit.

Ha nem szeretné többé, hogy a szolgáltató hozzáférjen masszázsmedencéjéhez, egyszerűen csak húzza balra a "Hozzáférés engedélyezése" gombot az oldal alján.

Fűtési üzemmódok használata

Négy különböző vízszabályozási mód közül választhat. Bekapcsoláskor az in.grid-et automatikusan észleli az élményfürdő vezérlő rendszere. A bekapcsolás után egy perccel már készen áll a kívánt fűtési üzemmódban történő használatra.

Az in.grid relé érintkezői zárva lesznek, ha a külső fűtési rendszer aktíválódik. Egyéb esetben a relék nyitva vannak.

A kívánt fűtési üzemmódot úgy kell beállítani, hogy az öt (5) különböző pozíció egyikébe jumpert helyez be.

**Megjegyzés: A fűtési üzemmódot az in.touch 2 alkalmazással módosíthatja a mobil eszközén. Az alkalmazásban minden új kijelölés felülbírálja az in.grid jumper beállítását. Az in.touch 2 alkalmazás automatikusan felismeri az in.grid jelenlétét, és igény szerint módosítja a menü konfigurációját.*

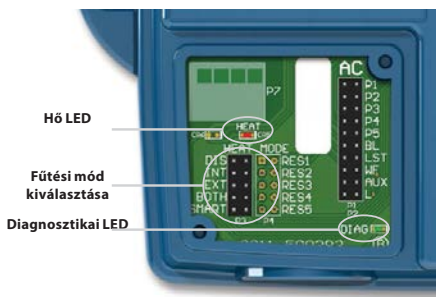

Az in.grid keretében ötféle fűtési üzemmód közül választhat:

1- DIS (KIKAPCSOLVA)

Akkor használja ezt a módot, ha az élményfürdő konfigurációnak nincs külső fűtési rendszere, és csak az egyes kapcsoló funkciót használják. Ez elkerüli a inTouch 2 alkalmazást mobil eszközön a Heat Mode Selection (Fűtési mód kiválasztása) menü* megjelenítéséhez. Az élményfürdő vezérlése a vízhőmérsékletet a szabványos ellenállásos fűtőberendezéssel szabályozza. Az egyes gombkapcsolók a különféle fürdő kiegészítőket az AC jumper kiválasztás szerint vezérlik.

FONTOS: Ezt az üzemmódot csak a fűtési üzemmód jumperek segítségével állíthatja.

2- INT (BELSŐ)

Ezzel az üzemmóddal egyszerűen állhat vissza a szabvány vízszabályozásra, mely a belső fűtőberendezéssel történik, amennyiben probléma merülne fel a külső fűtőrendszerrel.

3-EXT (KÜLSŐ)

Használja ezt az üzemmódot, ha maximális mértékű energia megtakarítást szeretne. A z élményfürdő vezérlő rendszere csak a külső fűtési rendszert használja a vízhőmérséklet szabályozására. Normál üzemléskor a belső fűtő sosem aktíválódik.

Fagyásgátlás

A fagyásgátlás azért került be a rendszerbe, mert az EXT (KÜLSŐ) üzemmód nem teszi lehetővé a belső fűtés aktiválását. Hideg időben, amikor a víz hőfokának fagypont felett

tartása nem lehetséges, szükség van a belső fűtőberendezés ráségítésére. A fagyásgátlás csak ekkor lép életbe.

Ha a víz hőmérséklete bármikor 40°F (4,5°C) alá esik, az ellenállásos melegítő ráségít, hogy elkerülje a fagyást. A fagyásgátlás addig marad aktív, amíg a vízhőmérséklet el nem éri a megengedett minimális értéket (általában 59 ° F / 15 ° C). Ezután visszatér a normál EXT üzemmódba.

4- BOTH (MINDKÉT RENDSZER EGYSZERRE)

Az élményfürdő vezérlő rendszere a külső fűtési rendszert ÉS a belső fűtést egyidejűleg használja a vízhőmérséklet szabályozására; a kettő egy időben aktiválódik vagy deaktiválódik.

5- SMART (ENERGIATAKARÉKOS)

Az élményfürdő vezérlő rendszere mindig a külső fűtési rendszert használja a vízhőmérséklet szabályozására. Ha a hőmérséklet túlságosan alatta marad a beállított értéknek (-2,5 ° F), akkor a belső fűtés aktiválódik, hogy segítse a külső fűtési rendszert, a beállított hőfok elérésében.

Hibaelhárítás

DIAGNOSZTIKAI LED

A diagnosztikai LED az élményfürdő vezérlő rendszere és az in.grid közötti kapcsolat állapotáról tájékoztatja.

Villogó fény: Az élményfürdő vezérlő rendszerét nem észleli a rendszer, nem kompatibilis vagy Disable (Kikapcsolt) módban van, ha az egyik egyes kapcsoló nem működik megfelelően.

Folyamatos fény: Élményfürdő vezérlő rendszer észlelve

No light: Kikapcsolva

HŐ LED

Folyamatos fény: A relé érintkezői záródnak és a külső fűtési rendszer bekapcsol.

Nem világít: A relé érintkezői nyitnak és a külső fűtési rendszer kikapcsol.

in.grid fűtésszabályozás

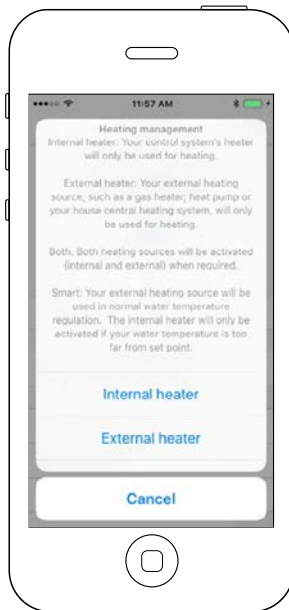
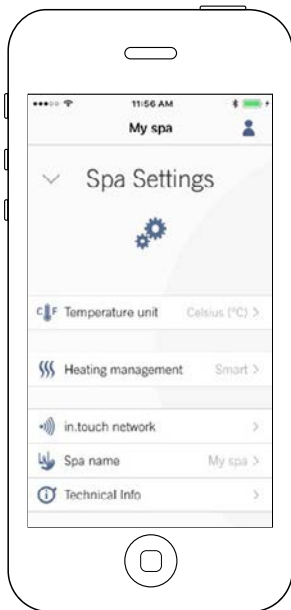

A fűtésszabályozás akkor jelenik meg, ha a rendszer in.grid-et érzékel.

Az in.grid fűtésszabályozását a medence burkolatának felnyitása nélkül is módosíthatja.

Ehhez lépjen a Medence beállítások - Fűtésszabályozás menübe.

4 üzemmód közül választhat:

- Belső fűtés
- Külső fűtés
- Mindkettő
- Okos

Mindkét in.touch 2 modul rendelkezik állapotjelző LED-del, amely segít a felmerülő problémák azonosításában.

Hibaelhárítás

Az in.touch 2 készletben két különböző modul található: Az otthoni adókészülék (EN-modul) és a masszázsmedence adókészülék (CO-modul). Ezek RF-kapcsolaton keresztül kommunikálnak egymással. Az otthoni adókészülék az Ethernet-kommunikációért, a masszázsmedence adókészülék pedig a masszázsmedence kommunikációjáért felelős.

KAPCSOLÁSI RAJZ – W3000

W3000



ELEKTROMOS HUZALOZÁS

ELEKTROMOS HUZALOZÁS: W3000 (EURÓPAI)

Hivatkozzon a melléklet doboz fedelén látható kapcsolási rajzra a további információkért.

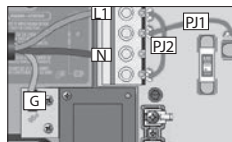

1-fázis

L1 áram a semlegesen keresztül tér vissza

Csatlakoztassa a PJ1-et a P7 és P13 közé.

Csatlakoztassa a PJ2-t a P10 és P74 közé.

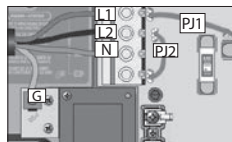

2-fázis egy semlegessel

L1+L2 áramok a semlegesen térnek vissza

Csatlakoztassa a PJ1-et a P7 és P10 közé.

Csatlakoztassa a PJ2-t a P13 és P74 közé.

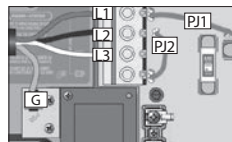

2 fázis használt a 3 fázisú Deltán — nincs semleges

Használjon 2 fázisú beállítást

L1+L2 áramok az L3-on keresztül térnek vissza

Csatlakoztassa a PJ1-et a P7 és P10 közé.

Csatlakoztassa a PJ2-t a P13 és P74 közé.

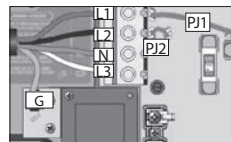

3-fázis egy semlegessel

L1, L2+L3 áramok vissz térnek a semlegesen keresztül

Csatlakoztassa a PJ1-et a P7 és P10 közé.

Csatlakoztassa a PJ2-t a P11 és P13 közé.

W3000 230 V

Az elektromos csatlakozódoboz, az RCD és a tömítés-terminál blokk helyes huzalozása kulcsfontosságú! Ha szükséges, hívjon villanyszerelőt.



FIGYELEM!

A W3000 modellnek mindig csatlakoztatva kell lenniük egy áram-védőkészülék (RCD - Residual Current Device) által védett áramkörhöz, ami 30 mA-t nem meghaladó erősségű maradékáramot használ.

A MEGSZAKÍTÓ BEÁLLÍTÁSA

SZÍNES KIJELEZŐS BILLENTYŰZETHEZ LÉPJEN A BEÁLLÍTÁSOK MENÜBE

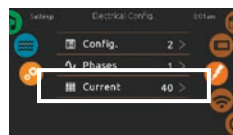
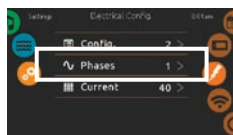
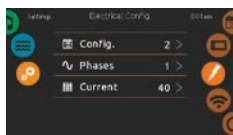

A biztonságos és hatékony áramkezelés biztosítása érdekében fontos meghatározni a GFCI/RCD névleges áramerősségét (mellyel egyben a GFCI/RCD áramkimaradásából eredő bosszúságok is elkerülhetők).

Válassza ki a medencéhez szükséges fázisok számát (1 és 3 között). Az **Up** (fel) vagy **Down** (le) gombokkal válassza ki a fázisok számát és nyomja meg a Prog. gombot a beállítás megerősítéséhez.

Az alábbi táblázatokban látható a b értéke eltérő GFCI/RCD áramerősségeken. Válasszon a megszakítójának megfelelő értéket..

Megjegyzés: Minden eredetiberendezés-gyártó (OEM) saját előbeállított konfigurációkkal rendelkezik.

W3000

Fázisok számának kiválasztása

CE	1, 2 vagy 3
----	-------------

CE Swim*	1, 2 vagy 3
----------	-------------

*További információért lásd Swim spa medencerendszer kézikönyv.

A rendszer által megjelenített értékek a GFCI maximális áramerősségi kapacitásának 80%-ának felelnek meg.

Az Up (fel) és Down (le) gombokkal válassza ki a kívánt értéket.

Ez az érték általában 10 és 48 A között módosítható.

Nyomja meg a Prog. gombot a megszakító értékének a beállításához.

SZÜKSÉGES GFCI/RCD - ÁRAMERŐSSÉG BEÁLLÍTÁSOK

W3000

GFCI/RCD	b
60A	48A
50A	40A
40A	32A
30A	24A
20A	16A

A MEGSZAKÍTÓ BEÁLLÍTÁSA

FESZÜLTÉG ALÁ HELYEZÉSI ÉS MEGSZAKÍTÁSI BEÁLLÍTÁS

FONTOS! Kérjük olvassa el a következőket a készülék beindítása előtt.

Ellenőrizze, hogy minden kiegészítő csatlakozik a földeléshez és a vezérlőrendszerhez.

Minimum 68 LPM (18 GPM) erősségű vízáramlás szükséges. Győződjön meg róla, hogy minden szelep nyitva van a fürdő csőrendszerében és hogy a vízáramlás kielégítő a főszivattyú és a vízmelegítő között.

Kapcsolja be a megszakítót.

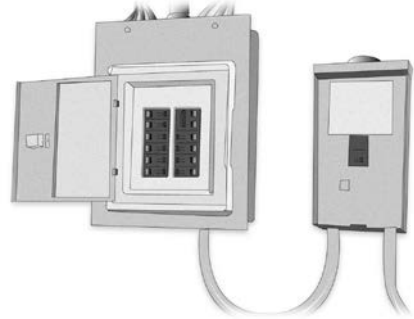

IN.FLO SZÁRAZ-TŰZ VÉDELEM

Beindításkor az in.flo érzékelője ellenőrzi a vízáramlást a következő szekvenciának megfelelően:

Az 1-es Szivattyú vagy a keringető szivattyú 2-5 perces időszakon át működik.

A kijelző a „- -” jelet fogja mutatni az áramlás ellenőrzése alatt. Az idő leteltével a rendszer megerősíti, hogy az áramlás megfelelő-e vagy sem.

Amennyiben az áramlás megfelelő, a víz hőmérsékletét kijelzi a kezelőfelület képernyője. Amikor a víz eléri a megadott hőmérséklet plusz 0,45°C-ot (0,8°F), a vízmelegítő lekapcsol.

A HARDVER GYAKRAN ELŐFORDULÓ HIBÁI

Probléma	Általános ok	Megoldás
A rendszer nem működik	<ul style="list-style-type: none"> - A ház áramköri megszakítója leoldott, vagy KI állásban van 	<ul style="list-style-type: none"> - Kapcsolja vissza a megszakítót a ház megszakítópanelén
A fűtőegység nem működik	<ul style="list-style-type: none"> - Túl alacsony a vízszint - Nincs kiválasztva a fűtés mód - Nincs áram alatt a fűtőegység - A fűtőegység nem működik - A fűvókák le vannak zárva 	<ul style="list-style-type: none"> - Töltsön annyi vizet a masszázsmenedecébe, hogy a vízszint és a masszázsmenedece felső pereme között 15,5 cm (6") távolság legyen - Nyissa ki a fűvókákat - Tekintse meg a hőmérséklet/fűtés funkció működésére vonatkozó információkat - Ellenőrizze a ház áramköri megszakítóját - Vegye fel a kapcsolatot a forgalmazóval
A víz nem tiszta	<ul style="list-style-type: none"> - Eldugult vagy eltömődött a padlóelszívó vagy a szkimmer - Eltömődött (szennyezett) a szűrő - Nem megfelelő vízkémia - Elégtelen szűrési idő - Helytelen karbantartás - Magas a víz szilárdanyag-tartalma 	<ul style="list-style-type: none"> - Tisztítsa meg a padlóelszívót/szkimmert - Távolítsa el az eltömődést - Tisztítsa meg vagy cserélje ki - Olvassa el a Karbantartás fejezetet - Futtassa hosszabb ideig a szűrés módot - Vegye fel a kapcsolatot a forgalmazóval - Használjon tisztítószert, vagy engedje le a vizet, és töltsse újra a masszázsmenedecét
Rendellenes vízfogyasztás	<ul style="list-style-type: none"> - Túlzott párolgás és/vagy fröcsögés 	<ul style="list-style-type: none"> - Használja a masszázsmenedece borítását, és szükség esetén töltsse fel
Túlmelegedés	<ul style="list-style-type: none"> - Magas környezeti hőmérséklet 	<ul style="list-style-type: none"> - Vegye fel a kapcsolatot a forgalmazóval
Csökkenő vízáramlás a fűvókákból	<ul style="list-style-type: none"> - SZÜRÉS módban (alacsony teljesítményen) való működtetés - Eldugult vagy eltömődött a padlóelszívó vagy a szkimmer - Szennyezett a szűrő - A fűvókák KI vannak kapcsolva - Le vannak zárva az elosztószelepek 	<ul style="list-style-type: none"> - Működtesse nagy teljesítményen a fűvókákat - Tisztítsa meg a padlóelszívót/szkimmert - Távolítsa el az eltömődést - Tisztítsa meg vagy cserélje ki - Nyissa ki a fűvókákat - Vegye fel a kapcsolatot a forgalmazóval
Hangos a szivattyú és a motor	<ul style="list-style-type: none"> - Eldugult a padlóelszívó vagy a szkimmer - Alacsony a vízszint - Megrészültek vagy elkoptak a motorcsapágyak 	<ul style="list-style-type: none"> - Tisztítsa meg a padlóelszívót/szkimmert - Töltsön annyi vizet a masszázsmenedecébe, hogy a víz elérje a normál szintet (a perem és a vízszint között 15 cm (6") távolság legyen) - Vegye fel a kapcsolatot a forgalmazóval
Nem áramlik a víz a fűvókákból	<ul style="list-style-type: none"> - A szivattyú nincs feltöltve - Az állítható fűvókák ki vannak kapcsolva - A ház áramköri megszakítója leoldott, a rendszer nincs áram alatt - Meghibásodott a szivattyú vagy a motor - A szivattyúban túlfeszültség keletkezett - Le vannak zárva az elosztószelepek 	<ul style="list-style-type: none"> - Olvassa el a Feltöltés fejezetet - Kapcsolja be a fűvókákat - Kapcsolja vissza az áramköri megszakítót a ház panelén - Alacsony vízszint. Ellenőrizze a vízszintet a szkimmernél lévő kapunál - Vegye fel a kapcsolatot a forgalmazóval
Vízszivárgás a masszázsmenedece alatt	<ul style="list-style-type: none"> - Ellenőrizze a hollandier közdarabokat és a leeresztő tömlőket 	<ul style="list-style-type: none"> - Szükség esetén lazítsa meg vagy húzza meg őket
Nem áramlik a levegő a fűvókákból	<ul style="list-style-type: none"> - Nincs kinyitva a légszabályozó - A fűvóka nem megfelelően illeszkedik - A fűvóka hiányzik 	<ul style="list-style-type: none"> - Nyissa ki a szabályozót – Ellenőrizze a fűvókákat - Vizsgálja meg a fűvókákat, és szükség esetén cserélje ki őket
A motor nem működik	<ul style="list-style-type: none"> - A ház áramköri megszakítója leoldott, vagy KI állásban van - Nem megfelelő vagy hibás kábelezés vagy áramellátás - Kioldott a termikus túlterhelés elleni kapcsoló 	<ul style="list-style-type: none"> - Kapcsolja vissza az áramköri megszakítót - Vegye fel a kapcsolatot a forgalmazóval - Automatikusan kapcsolja vissza a motor lehűlése után. Ha a motor továbbra sem működik megfelelően, vegye fel a kapcsolatot a forgalmazóval
A masszázsmenedece nem kapcsol ki	<ul style="list-style-type: none"> - A masszázsmenedece fűtés módban van - A masszázsmenedece a szűrési ciklusban van 	<ul style="list-style-type: none"> - Ellenőrizze a beállított hőmérsékletet - Ellenőrizze a szűrési időket

